



BÙI VĂN HỒNG (Tổng Chủ biên) – NGUYỄN THỊ CẨM VÂN (Chủ biên)
NGUYỄN THỊ LƯƠNG – PHAN NGUYỄN TRÚC PHƯƠNG
ĐÀO VĂN PHƯỢNG – NGUYỄN PHƯỚC SƠN – NGUYỄN THỊ THUY

CÔNG NGHỆ

Trải nghiệm nghề nghiệp

Mô đun **Cắt may**

9

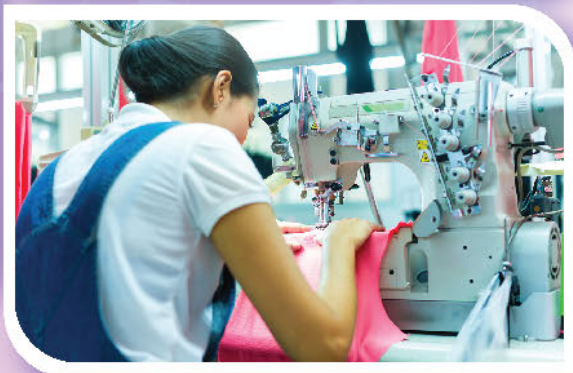
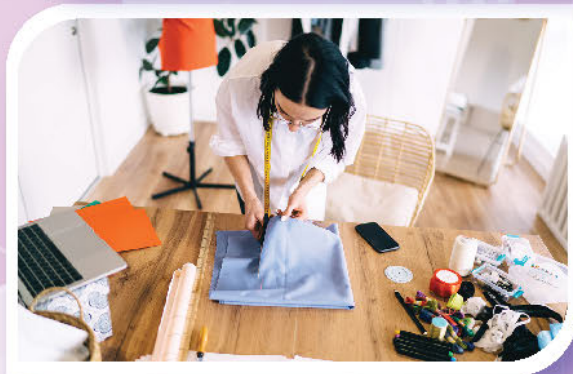

NHÀ XUẤT BẢN GIÁO DỤC VIỆT NAM



HỘI ĐỒNG QUỐC GIA THẨM ĐỊNH SÁCH GIÁO KHOA

Môn: Công nghệ – Lớp 9

(Theo Quyết định số 1551/QĐ-BGDĐT ngày 05 tháng 6 năm 2023
của Bộ trưởng Bộ Giáo dục và Đào tạo)

Chủ tịch: TRỊNH XUÂN THU

Phó Chủ tịch: LÊ THỊ QUỲNH TRANG

Ủy viên, Thư kí: NGUYỄN THỊ THANH HUYỀN

Các uỷ viên: LƯƠNG THỊ THÚY VÂN – NGUYỄN NGỌC CHÂU

LÊ THỊ THU HÀ – NGUYỄN THỊ HIỀN

NGUYỄN ĐÌNH TÚ – NGUYỄN MINH DŨ

BÙI VĂN HỒNG (Tổng Chủ biên) – NGUYỄN THỊ CẨM VÂN (Chủ biên)
NGUYỄN THỊ LƯƠNG – PHAN NGUYỄN TRÚC PHƯƠNG
ĐÀO VĂN PHƯỢNG – NGUYỄN PHƯỚC SƠN – NGUYỄN THỊ THUY

CÔNG NGHỆ

Trải nghiệm nghề nghiệp

Mô đun **Cắt may**

Chân trời sáng tạo

9

NHÀ XUẤT BẢN GIÁO DỤC VIỆT NAM

HƯỚNG DẪN SỬ DỤNG SÁCH

Mỗi chủ đề học tập gồm có những nội dung sau:

 **Mục tiêu:** Giúp học sinh xác định được kết quả học tập cần đạt và định hướng hoạt động học.

 **Mở đầu:** Tình huống tạo động cơ và kích thích nhu cầu học tập cho học sinh.

 **Khám phá:** Giúp học sinh hình thành kiến thức mới.

Thực hành: Giúp học sinh rèn luyện và phát triển kỹ năng.

 **Thông tin bổ sung:** Kiến thức bổ sung cho hoạt động khám phá và thực hành của học sinh.

LUYỆN TẬP

Giúp học sinh củng cố, khắc sâu kiến thức.

VẬN DỤNG

Giúp học sinh hình thành và phát triển năng lực vận dụng kiến thức, kỹ năng vào thực tiễn.

GHI NHỚ

Tóm tắt những kiến thức cốt lõi của chủ đề.

CÓ THỂ EM CHƯA BIẾT: Những thông tin mở rộng về các vấn đề liên quan đến nội dung bài học.

Hãy bảo quản, giữ gìn sách giáo khoa để dành tặng các em học sinh lớp sau!

LỜI NÓI ĐẦU

Các thầy cô giáo và các em học sinh thân mến!

Sách **Công nghệ 9** thuộc bộ sách **Chân trời sáng tạo** của Nhà xuất bản Giáo dục Việt Nam được biên soạn bám sát những nội dung, yêu cầu giáo dục công nghệ cấp trung học cơ sở của Chương trình giáo dục phổ thông 2018.

Tiếp nối mạch kiến thức định hướng nghề nghiệp trong chương trình giáo dục Công nghệ 9, sách **Công nghệ 9 – Trải nghiệm nghề nghiệp – Mô đun Cắt may** là một trong mười lăm mô đun tự chọn ở phần Trải nghiệm nghề nghiệp. Nội dung mô đun dẫn dắt học sinh trải nghiệm nghề nghiệp thông qua việc giới thiệu những hoạt động lao động của nghề cắt may, giúp học sinh nhận thức rõ hơn về ngành nghề trong lĩnh vực cắt may thời trang.

Nội dung sách tiếp cận với những vấn đề cơ bản nhất của ngành nghề cắt may thời trang, dựa trên quan điểm THIẾT THỰC – DỄ HIỂU – HẤP DẪN, phù hợp với đặc thù của môn Công nghệ và học sinh lớp 9. Mỗi chủ đề của sách dẫn dắt các em học sinh trải nghiệm những công việc thực tế của người lao động trong lĩnh vực cắt may thời trang. Với việc vận dụng những phương pháp dạy học tích cực kết hợp với các hình thức tổ chức dạy học linh hoạt theo định hướng phát triển toàn diện phẩm chất và năng lực của học sinh, thầy cô giáo sẽ giúp các em nhận thức được sự phù hợp về năng lực và điều kiện của bản thân đối với ngành nghề trong lĩnh vực cắt may thời trang.

Thông qua việc kiểm tra kết quả học tập của học sinh trong mỗi chủ đề, các sản phẩm thực hành sẽ giúp giáo viên đánh giá được năng lực vận dụng kiến thức, kĩ năng đã học vào thực tiễn – một năng lực được chú trọng trong dạy học môn Công nghệ.

Hi vọng quyển sách sẽ mang đến cho các em học sinh những trải nghiệm hữu ích đối với ngành nghề trong lĩnh vực cắt may thời trang để lựa chọn đúng đắn nghề nghiệp trong tương lai.

NHÓM TÁC GIẢ

MỤC LỤC

Trang

HƯỚNG DẪN SỬ DỤNG SÁCH2

LỜI NÓI ĐẦU3

Chủ đề 1. Lựa chọn trang phục5

Chủ đề 2. Bản vẽ cắt may 13

Chủ đề 3. Thực hành cắt may trang phục 21

Chủ đề 4. Ngành nghề liên quan đến cắt may thời trang 37

Ôn tập 45

BẢNG GIẢI THÍCH THUẬT NGỮ 46



Lựa chọn được kiểu dáng trang phục phù hợp với người mặc và xu hướng thời trang.



Bộ trang phục trong Hình 1.1 phù hợp với người có vóc dáng và lứa tuổi như thế nào? Bộ trang phục này có thể mặc trong trường hợp nào?

Hình 1.1. Bộ trang phục

1. LỰA CHỌN KIỂU DÁNG TRANG PHỤC PHÙ HỢP VỚI ĐẶC ĐIỂM CỦA NGƯỜI MẶC

Em hãy dựa vào những kiến thức đã học ở Lớp 6 để nhận xét cách lựa chọn kiểu dáng trang phục theo các đặc điểm của người mặc dưới đây.

1.1. Chọn kiểu dáng trang phục phù hợp với vóc dáng cơ thể

a. Nội dung

Nhận xét cách lựa chọn kiểu dáng trang phục theo vóc dáng người mặc. Ví dụ: cách lựa chọn kiểu dáng trang phục trong Hình 1.2.



Hình 1.2. Lựa chọn kiểu dáng trang phục theo vóc dáng

b. Tiêu chí đánh giá cách lựa chọn kiểu dáng trang phục theo vóc dáng

Kiểu dáng trang phục với các chi tiết như: kiểu thân áo, kiểu cổ áo, kiểu tay áo, độ rộng, độ dài,...; màu sắc; chất liệu; đường nét cắt may; phụ kiện,... giúp người mặc che được nhược điểm hoặc làm nổi bật ưu điểm về vóc dáng của cơ thể.

c. Thực hiện

Học sinh dựa vào tiêu chí để đánh giá và thực hiện nhận xét sự phù hợp của trang phục với vóc dáng người mặc theo Bảng 1.1.

Bảng 1.1. Nhận xét cách lựa chọn trang phục theo vóc dáng người mặc

Đặc điểm trang phục	Nhận xét cách lựa chọn trang phục theo vóc dáng người mặc (ví dụ: Hình 1.2)			
	Hình a	Hình b	Hình c	Hình d
Kiểu dáng	?	?	?	?
Màu sắc, hoa văn	?	?	?	?
Chất liệu	?	?	?	?
Đường nét cắt may	?	?	?	?
Phụ kiện	?	?	?	?

1.2. Lựa chọn kiểu dáng trang phục phù hợp với lứa tuổi

a. Nội dung

Nhận xét cách lựa chọn kiểu dáng trang phục theo lứa tuổi người mặc. Ví dụ: cách lựa chọn kiểu dáng trang phục trong Hình 1.3.

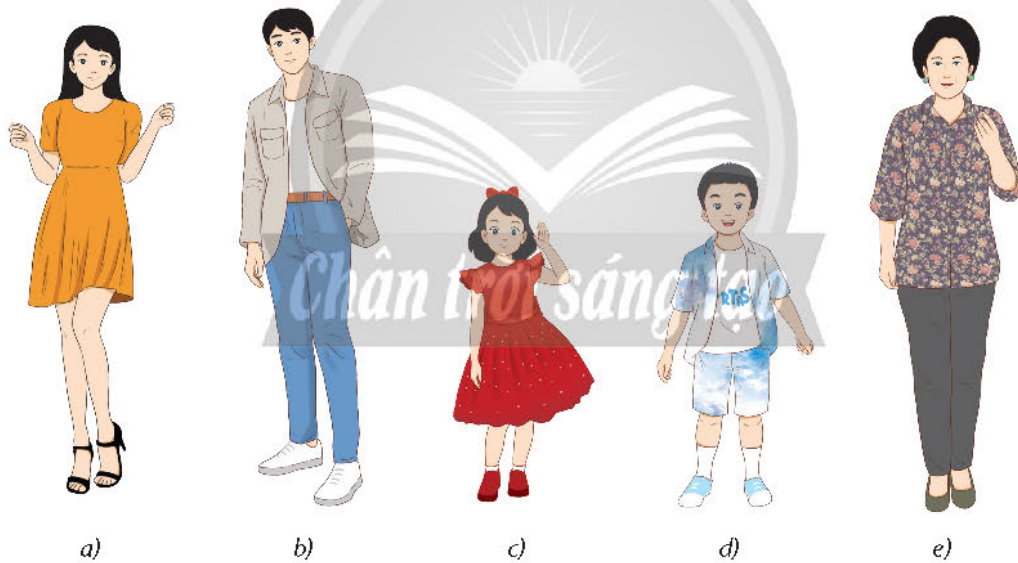

Hình 1.3. Một số kiểu dáng trang phục theo lứa tuổi

b. Tiêu chí đánh giá cách lựa chọn kiểu dáng trang phục theo lứa tuổi

- Kiểu dáng trang phục phù hợp với đặc điểm về điều kiện sinh hoạt, làm việc, vui chơi của mỗi lứa tuổi: trẻ em, thanh niên, người lớn tuổi.
- Kiểu dáng trang phục giúp người mặc cảm thấy thoải mái, tự tin.

c. Thực hiện

Học sinh dựa vào tiêu chí để đánh giá và thực hiện nhận xét sự phù hợp của trang phục với lứa tuổi người mặc theo Bảng 1.2.

Bảng 1.2. Nhận xét cách lựa chọn kiểu dáng trang phục theo lứa tuổi của người mặc

Đặc điểm trang phục	Nhận xét cách lựa chọn kiểu dáng trang phục theo lứa tuổi của người mặc (ví dụ: Hình 1.3)				
	Hình a	Hình b	Hình c	Hình d	Hình e
Kiểu dáng	?	?	?	?	?
Màu sắc, hoa văn	?	?	?	?	?
Chất liệu	?	?	?	?	?
Đường nét cắt may	?	?	?	?	?
Phụ kiện	?	?	?	?	?
Tạo sự thoải mái, tự tin cho người mặc	?	?	?	?	?



Mỗi lứa tuổi phù hợp với những phong cách thời trang khác nhau như:

- Trẻ em: phù hợp phong cách thể thao, phong cách học đường.
 - Thanh niên: phù hợp phong cách tự do, phong cách thể thao, phong cách ấn tượng,...
 - Người lớn tuổi: phù hợp với phong cách cổ điển, phong cách tối giản,...
- Nên lựa chọn những phong cách thời trang phù hợp với lứa tuổi của người mặc.

1.3. Lựa chọn kiểu dáng trang phục theo tính chất công việc

a. Nội dung

Nhận xét sự phù hợp của trang phục với tính chất công việc. Ví dụ: các trang phục trong Hình 1.4.



Hình 1.4. Một số kiểu dáng trang phục theo tính chất công việc

b. Tiêu chí đánh giá cách lựa chọn kiểu dáng trang phục theo tính chất công việc

- Kiểu dáng trang phục tươm tất, lịch sự.
- Kiểu dáng trang phục giúp người mặc thoải mái, tự tin, thuận tiện và đảm bảo an toàn khi làm việc.

c. Thực hiện

Học sinh dựa vào tiêu chí để đánh giá và thực hiện nhận xét sự phù hợp của trang phục với tính chất công việc theo Bảng 1.3.

Bảng 1.3. Nhận xét sự phù hợp của trang phục với tính chất công việc

Đặc điểm trang phục	Nhận xét sự phù hợp của trang phục với tính chất công việc (ví dụ: Hình 1.4)			
	Hình a	Hình b	Hình c	Hình d
Kiểu dáng	?	?	?	?
Màu sắc, hoa văn	?	?	?	?
Chất liệu	?	?	?	?
Đường nét cắt may	?	?	?	?
Phụ kiện	?	?	?	?
Tạo sự thoải mái, tự tin cho người mặc	?	?	?	?
Tạo sự an toàn, phù hợp với tính chất, môi trường công việc	?	?	?	?

1.4. Lựa chọn phối hợp trang phục

a. Nội dung

Nhận xét cách phối hợp kiểu dáng các phần của bộ trang phục. Ví dụ: cách phối hợp trang phục trong Hình 1.5.



Hình 1.5. Một số cách phối hợp kiểu dáng trang phục

b. Tiêu chí đánh giá cách phối hợp trang phục

- Kiểu dáng trang phục hài hoà, đồng bộ về màu sắc và hoa văn giữa áo và quần (hoặc chân váy).
- Kiểu dáng trang phục có bố cục hài hoà, đồng bộ về kiểu dáng giữa áo và quần (hoặc chân váy):
 - + Phối hợp kiểu dáng áo rộng với kiểu dáng quần, chân váy ôm hoặc ngược lại.
 - + Phối hợp kiểu dáng áo cầu kì, nhiều chi tiết với kiểu dáng quần, chân váy đơn giản hoặc ngược lại.
- Kiểu dáng trang phục hài hoà, đồng bộ về màu sắc, kiểu dáng với phụ kiện.
- Kiểu dáng trang phục phù hợp với phong cách thời trang của người mặc.

c. Thực hiện

Học sinh dựa vào tiêu chí để đánh giá và thực hiện nhận xét cách phối hợp trang phục theo Bảng 1.4.

Bảng 1.4. Nhận xét cách phối hợp trang phục

Đặc điểm trang phục	Nhận xét cách phối hợp trang phục (ví dụ: Hình 1.5)			
	Hình a	Hình b	Hình c	Hình d
Cách phối hợp màu sắc, hoa văn	?	?	?	?
Cách phối hợp kiểu dáng	?	?	?	?
Cách phối hợp với phụ kiện	?	?	?	?
Theo phong cách và sở thích thẩm mỹ của người mặc	?	?	?	?



Nên sử dụng những kiểu dáng trang phục và phụ kiện có màu sắc hoặc hoa văn đơn giản, dễ dàng phối hợp với nhiều kiểu dáng trang phục khác nhau để tiết kiệm chi phí.

2. LỰA CHỌN KIỂU DÁNG TRANG PHỤC PHÙ HỢP VỚI XU HƯỚNG THỜI TRANG

a) Chất liệu
bộ trang phục nam

b) Màu sắc
trang phục nữ

c) Kiểu váy nữ

d) Kiểu quần
nam

1. Em hãy mô tả một số xu hướng thời trang hiện nay.

2. Dựa vào Hình 1.6, em hãy mô tả một số xu hướng thời trang năm 2023.

Hình 1.6. Minh họa một số xu hướng thời trang năm 2023 tại Việt Nam

Xu hướng thời trang là những biểu hiện của trang phục như kiểu dáng, màu sắc, chất liệu,... được nhiều người yêu thích tại một thời điểm, một khu vực nhất định. Khi lựa chọn kiểu dáng trang phục nên lưu ý chọn những kiểu dáng theo xu hướng được xã hội lựa chọn, phù hợp với xu hướng thời trang để tạo vẻ đẹp trang trọng, lịch thiệp và hiện đại. Một số loại quần áo cơ bản luôn phù hợp với các xu hướng thời trang ở nhiều thời kì như: quần tây, áo sơ mi, áo phông, chân váy chữ A,... Ví dụ một số xu hướng thời trang năm 2023: váy rộng, quần ống rộng; chất liệu mềm nhẹ, jeans; màu đỏ mận, nâu đất, xanh dương,...



"Thời trang bền vững" đang trở thành một trong những xu hướng thời trang của tương lai khi ngày càng nhiều người hướng tới việc sản xuất và sử dụng trang phục làm từ chất liệu hữu cơ, thân thiện với môi trường

(Nguồn://baovanhoa.vn/chinh-tri/artmid/417/articleid/53393/%E2%80%9Cthoi-trang-ben-vung%E2%80%9Dxu-huong-cua-tuong-lai).

3. QUY TRÌNH LỰA CHỌN TRANG PHỤC

3.1. Nội dung

Lựa chọn kiểu dáng trang phục theo đặc điểm của người mặc và xu hướng thời trang.

3.2. Các bước thực hiện

Ví dụ: lựa chọn trang phục dạo phố theo xu hướng thời trang 2023 cho bạn nữ có vóc dáng béo, thấp.

Các bước lựa chọn trang phục theo đặc điểm của người mặc và xu hướng thời trang được thực hiện như trong Bảng 1.5.

Bảng 1.5. Các bước lựa chọn trang phục

Các bước thực hiện	Yêu cầu cần đạt	Ví dụ minh họa
Bước 1. Xác định đặc điểm của người mặc	<ul style="list-style-type: none"> Xác định được đặc điểm về vóc dáng của người mặc. Xác định giới tính, lứa tuổi của người mặc. 	<ul style="list-style-type: none"> Vóc dáng béo, thấp. Nữ giới, tuổi thiếu niên. Bộ trang phục đi chơi.
Bước 2. Xác định xu hướng thời trang	Xác định đúng xu hướng thời trang hiện nay.	Xu hướng thời trang 2023: <ul style="list-style-type: none"> Kiểu dáng: sơ mi cách điệu, quần ống rộng, chân váy có đường xẻ, váy thân rộng suông,... Chất liệu: mềm nhẹ,... Màu sắc: đỏ mận, xanh lá, nâu, xanh dương,...
Bước 3. Chọn loại trang phục	Phù hợp với tính chất công việc (hoàn cảnh sử dụng).	Trang phục đi chơi: váy liền thân.
Bước 4. Chọn kiểu dáng	Phù hợp với đặc điểm của người mặc và xu hướng thời trang đã xác định ở Bước 1 và Bước 2.	Kiểu váy dài qua gối, thẳng suông, cổ chữ V, độ rộng vừa phải, tay ngắn suông.
Bước 5. Chọn màu sắc, họa tiết	Phù hợp với đặc điểm của người mặc và xu hướng thời trang đã xác định ở Bước 1 và Bước 2.	Màu xanh dương, không có họa tiết.
Bước 6. Chọn chất liệu	Phù hợp với đặc điểm của người mặc và xu hướng thời trang đã xác định ở Bước 1 và Bước 2.	Vải mềm nhẹ (đũi tơ).

Các bước thực hiện	Yêu cầu cần đạt	Ví dụ minh họa
Bước 7. Chọn phụ kiện	Phù hợp với đặc điểm của người mặc và xu hướng thời trang đã xác định ở Bước 1 và Bước 2.	Túi quai nhỏ vừa, dài qua eo, màu xám; giày có đế cao màu da.
Bước 8. Mặc thử	<ul style="list-style-type: none"> Tự đánh giá sự phù hợp của trang phục. Tham khảo ý kiến phản hồi từ người thân, bạn bè. 	<ul style="list-style-type: none"> Kiểu dáng trang phục giúp người mặc thoải mái, tự tin khi đi chơi. Màu sắc, chất liệu, phụ kiện,... giúp tôn làn da trắng và che khuyết điểm vóc dáng béo, thấp.

3.3. Tiêu chí đánh giá

Kết quả lựa chọn trang phục được đánh giá theo các tiêu chí như sau:

- Chọn được kiểu dáng trang phục giúp người mặc che được nhược điểm và làm nổi bật ưu điểm về vóc dáng, phù hợp với xu hướng thời trang.
- Chọn được loại trang phục phù hợp với tính chất công việc.
- Chọn được màu sắc, họa tiết trang phục phù hợp với sở thích về thẩm mỹ của người mặc và xu hướng thời trang.
- Chọn được chất liệu trang phục phù hợp với phong cách thời trang của người mặc và xu hướng thời trang.
- Chọn được phụ kiện phù hợp với bộ trang phục và xu hướng thời trang.
- Chọn được trang phục phù hợp với tính cách giúp người mặc thoải mái, tự tin.

Dựa vào Bảng 1.5 và tiêu chí đánh giá ở Mục 3.3, học sinh hãy lựa chọn một bộ trang phục cho bạn (nam hoặc nữ) mặc dự tiệc sinh nhật phù hợp với vóc dáng ốm, cao và xu hướng thời trang hiện nay.



Hãy luôn tham khảo ý kiến phản hồi từ người thân, bạn bè về kết quả lựa chọn trang phục và rút kinh nghiệm cho những lần sau.

LUYỆN TẬP

Em hãy xác định vóc dáng của các bạn được minh họa trong Hình 1.7 và chọn cho mỗi người một bộ trang phục dạo phố phù hợp với vóc dáng và xu hướng thời trang hiện nay.

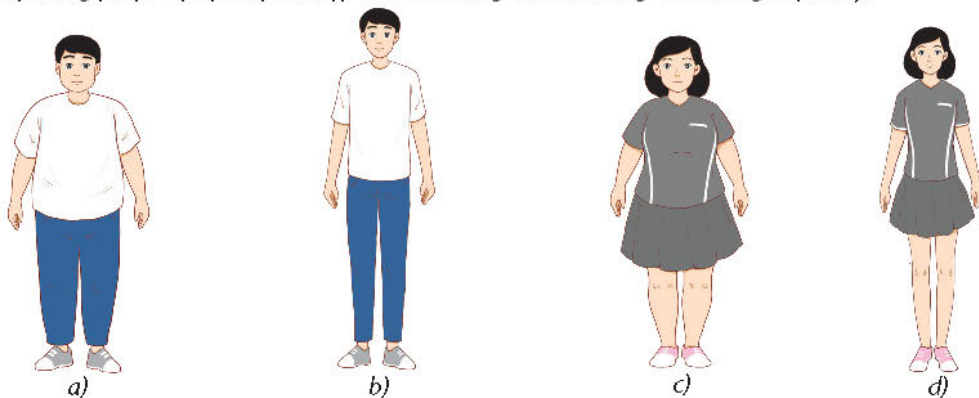

Hình 1.7. Minh họa một số vóc dáng cơ thể

VẬN DỤNG

Em hãy đề xuất bộ trang phục để mặc đi du lịch phù hợp với vóc dáng của em và xu hướng thời trang hiện nay.

GHI NHỚ

Việc lựa chọn kiểu dáng trang phục phù hợp với vóc dáng, lứa tuổi, tính chất công việc và xu hướng thời trang giúp người mặc có vẻ ngoài đẹp, che được nhược điểm về vóc dáng để tự tin, thoải mái và thuận tiện trong các hoạt động. Cần phối hợp kiểu dáng các phần của bộ trang phục một cách hợp lí để tạo nên vẻ đẹp hài hoà cho người mặc.

CÓ THỂ EM CHƯA BIẾT

Lựa chọn kiểu dáng trang phục phù hợp với người mặc và xu hướng thời trang là bước quan trọng trong quá trình sản xuất trang phục. Một số công việc mà người lao động ngành nghề liên quan đến cắt may thời trang cần vận dụng kiến thức về lựa chọn kiểu dáng trang phục như:

- Tiếp nhận, tư vấn khách hàng tại các cửa hàng may đo.
- Thiết kế sản phẩm tại các doanh nghiệp sản xuất hàng thời trang.
- Tư vấn, giới thiệu sản phẩm tại các cửa hàng thời trang hoặc chi nhánh phân phối sản phẩm của doanh nghiệp.
- Tạo mẫu thời trang (sáng tạo phong cách thời trang), tư vấn thời trang cho khách hàng.



Lập được bản vẽ cắt may một số sản phẩm đơn giản theo mẫu thiết kế, đạt yêu cầu kĩ thuật.



Bản vẽ cắt may là gì? Làm thế nào lập được bản vẽ cắt may những sản phẩm như Hình 2.1 đạt yêu cầu kĩ thuật?

Hình 2.1. Một số sản phẩm may mặc

1. KHÁI NIỆM BẢN VẼ CẮT MAY



1. Quan sát Hình 2.2, hãy nêu sự khác nhau giữa bản vẽ kiểu và bản vẽ cắt may.

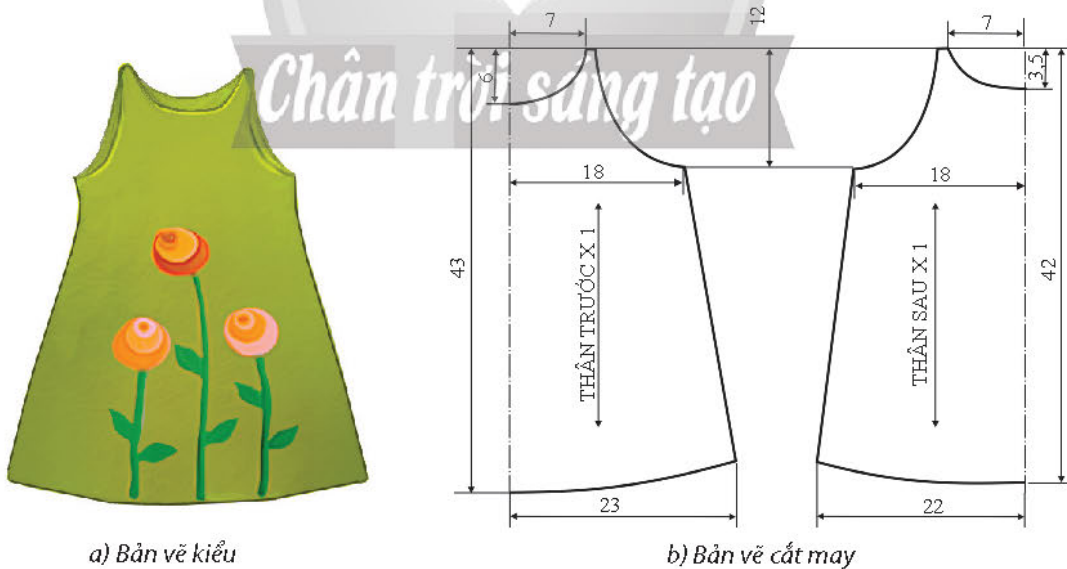

Hình 2.2. Bản vẽ áo đầm bé gái

Bản vẽ cắt may là bản vẽ kĩ thuật thể hiện hình dáng, kích thước của từng bộ phận (chi tiết) hoặc nhóm bộ phận của sản phẩm và những chỉ dẫn cần thiết cho việc lắp ráp hoàn thành sản phẩm may mặc. Bản vẽ cắt may được vẽ trên vải để cắt trực tiếp các chi tiết sản phẩm hoặc vẽ trên giấy để tạo mẫu rập của sản phẩm trong quá trình sản xuất hàng may mặc.

Điểm khác nhau giữa bản vẽ cắt may và bản vẽ kiểu như sau (Bảng 2.1):

Bảng 2.1. Điểm khác nhau giữa bản vẽ cắt may và bản vẽ kiểu

Bản vẽ cắt may	Bản vẽ kiểu
<ul style="list-style-type: none"> – Thể hiện đầy đủ hình dáng, kích thước, công thức tính của từng chi tiết hoặc nhóm chi tiết của sản phẩm may mặc. – Sử dụng một số nét vẽ kỹ thuật để thể hiện các đường gấp vải, đường giống, đường ghi kích thước, đường canh sợi, đường cắt hoặc đường may lắp ráp sản phẩm. – Được sử dụng để thiết kế các bộ phận của sản phẩm, sản xuất và kiểm tra các thông số của sản phẩm. 	<ul style="list-style-type: none"> – Thể hiện tổng quát kiểu dáng, màu sắc của sản phẩm. – Thường sử dụng phương pháp vẽ phối cảnh, đánh bóng, tô màu như vẽ mỹ thuật. – Được sử dụng để giới thiệu mẫu quần áo và các sản phẩm may mặc khác.

2. QUY ƯỚC TRONG BẢN VẼ CẮT MAY

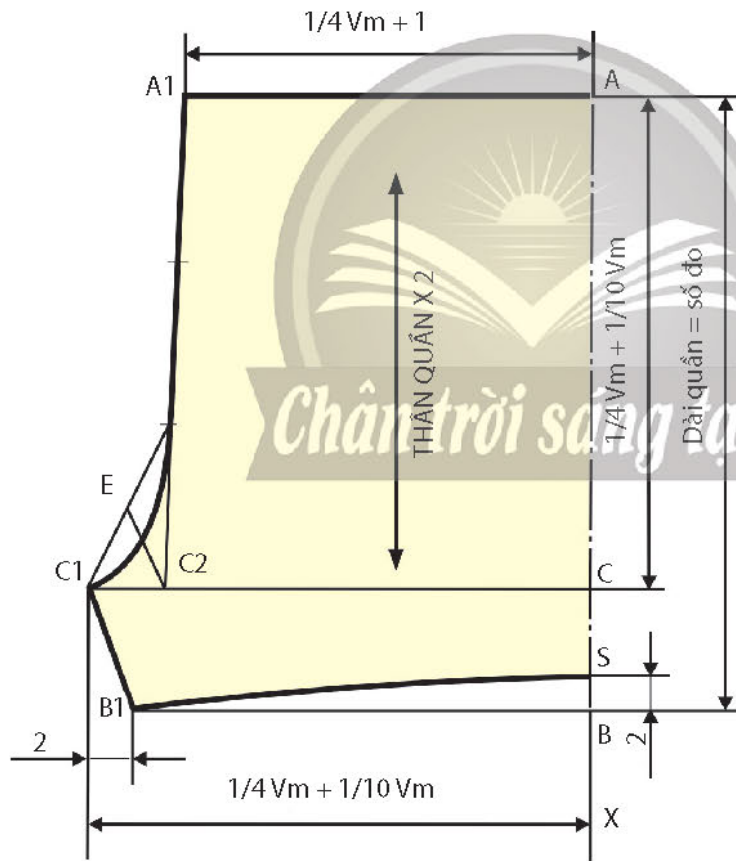





2. Mỗi nét vẽ kỹ thuật trong bản vẽ cắt may ở Hình 2.3 thể hiện nội dung gì của bản vẽ?

Hình 2.3. Bản vẽ cắt may quần đùi lưng thun (V_m : số đo vòng mông)

2.1. Đường nét

Trong bản vẽ cắt may, một số loại nét vẽ kỹ thuật được vận dụng để biểu thị các đường nét của sản phẩm như: nét liền đậm, nét liền mảnh, nét đứt mảnh, nét gạch chấm mảnh, nét lượn sóng mảnh,... (Bảng 2.2).

Bảng 2.2. Các nét vẽ kĩ thuật được vận dụng vào bản vẽ cắt may

STT	Tên gọi	Hình dạng nét vẽ	Ứng dụng
1	Nét liền đậm		Biểu diễn đường bao thấy, đường may nhìn thấy.
2	Nét liền mảnh		Biểu diễn đường gióng, đường kích thước, đường canh sợi.
3	Nét đứt mảnh		– Biểu diễn đường bao khuất, đường cắt, đường gấp một phần vải. – Biểu diễn sự khác nhau về chi tiết của phần này với phần khác của sản phẩm. – Biểu diễn mũi may trên sản phẩm.
4	Nét gạch chấm mảnh		Biểu diễn đường trục, chỗ gấp đôi của vải sẽ được cắt đối xứng.
5	Nét lượn sóng mảnh		Thể hiện đường giới hạn của phần sản phẩm được vẽ.

Đường kích thước được giới hạn bằng đường gióng, đường bao, đường gạch chấm, đường phân chia các phần của sản phẩm.

2.2. Chữ số kích thước

Bản vẽ cắt may thường dùng kiểu chữ thông dụng thẳng đứng hoặc nghiêng 75° so với đường ngang. Trong một bản vẽ phải thống nhất một kiểu chữ và dùng khổ chữ từ 1,8 mm trở lên (Nguồn: TCVN 7284-0:2003).

Chữ số hoặc công thức tính được ghi ở giữa, nằm trên đường kích thước, theo phương của đường kích thước.

Trong công thức tính kích thước, các số đo được kí hiệu bằng chữ viết tắt.

Đơn vị đo được sử dụng trên bản vẽ cắt may là centimét (cm). Trên bản vẽ không ghi đơn vị, chỉ ghi con số phù hợp với đơn vị đo là cm.



3. Mô tả cách ghi chữ số và công thức tính trên bản vẽ cắt may ở Hình 2.3.



Trên bản vẽ cắt may sử dụng mũi tên hai đầu để thể hiện chiều canh sợi dọc của vải. Trên mũi tên ghi thông số về cỡ số, số lượng chi tiết cần cắt theo bản vẽ.

3. LẬP BẢN VẼ CẮT MAY

3.1. Lập bản vẽ cắt may tạp dề

a. Đặc điểm sản phẩm

Tạp dề là trang phục chuyên dụng dùng để che phủ vùng ngực và bụng của người mặc, nhằm bảo vệ quần áo và cơ thể khỏi hơi nóng hoặc chất bẩn trong quá trình làm việc. Tùy theo nhu cầu sử dụng của người mặc, có thể may tạp dề từ nhiều chất liệu và nhiều kiểu dáng khác nhau (Hình 2.4).



a) Tạp dề thắt lưng ngắn



b) Tạp dề thắt lưng dài



c) Tạp dề yếm

Hình 2.4. Một số kiểu tạp dề

b. Cách đo tạp dề thắt lưng

Cách đo tạp dề thắt lưng (Hình 2.5) được thực hiện như sau (Hình 2.6):

1. Dài tạp dề (Dtd): đo từ ngang eo đến ngang đùi hoặc bắp chân, độ dài tùy ý.
2. Vòng ngực: đo vòng quanh ngực, chỗ nở nhất.



Hình 2.5. Bản vẽ kiểu tạp dề



Hình 2.6. Cách đo tạp dề thắt lưng

c. Thực hành lập bản vẽ cắt may tạp dề thắt lưng

Học sinh lập bản vẽ cắt may tạp dề (Hình 2.7) trên giấy A4. Các bước lập bản vẽ cắt may tạp dề được thực hiện như trong Bảng 2.3 với số đo minh họa như sau:

- Thân tạp dề:
 - + Dài tạp dề: 45 cm.
 - + Vòng ngực: 88 cm.
- Dây buộc: hai dây
 - + Chiều dài: 45 cm.
 - + Chiều rộng: 2 cm.

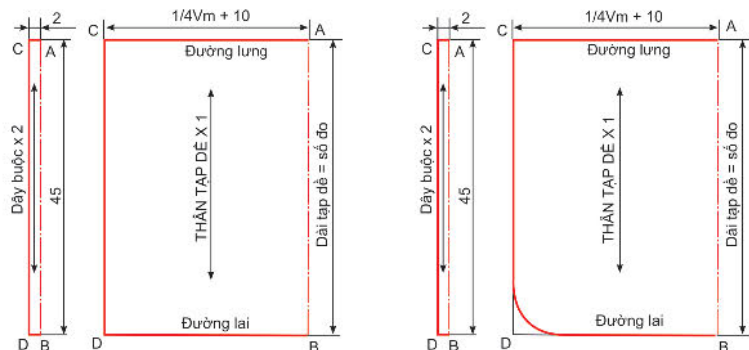

a) Tạp dề lai vuông

b) Tạp dề lai cong

Hình 2.7. Bản vẽ cắt may tạp dề

Bảng 2.3. Các bước lập bản vẽ cắt may tạp dề

Các bước thực hiện	Yêu cầu kĩ thuật	Ví dụ minh họa
<p>Bước 1. Vẽ thân tạp dề</p> <p>Vẽ hình chữ nhật ABCD, trong đó:</p> <ul style="list-style-type: none"> – AB (đường gấp đôi giữa tạp dề): chiều dài tạp dề = số đo – AC: lưng tạp dề = $\frac{1}{4}Vm + 10$ cm gấp ra sau (tùy ý) <p>Đường lai (gấu) tạp dề có thể vẽ vuông góc hoặc vẽ cong tùy ý.</p>	<ul style="list-style-type: none"> – Vẽ đúng kích thước. – Đường AB song song với cạnh sợi dọc của vải. 	<p>AB = 45 cm</p> <p>AC = $\frac{88}{4} + 10 = 32$ cm</p>
<p>Bước 2. Vẽ dây buộc</p> <p>Vẽ hình chữ nhật ABCD, trong đó:</p> <ul style="list-style-type: none"> – AB (đường vải gấp đôi) = chiều dài dây – AC = chiều rộng dây 	<ul style="list-style-type: none"> – Vẽ đúng kích thước. – Đường AB song song với cạnh sợi dọc của vải. 	<p>AB = 45 cm</p> <p>AC = 2 cm</p>

d. Tiêu chí đánh giá

- Bản vẽ cắt may thể hiện đúng hình dạng các chi tiết của tạp dề.
- Kích thước các chi tiết được vẽ đúng tỉ lệ.
- Nét vẽ đúng tiêu chuẩn nét vẽ kĩ thuật.
- Các kích thước được tính đúng theo công thức.

3.2. Lập bản vẽ cắt may chân váy lưng thun (cạp thun)

a. Đặc điểm sản phẩm

Chân váy là trang phục từ thắt lưng (eo) của người mặc trở xuống. Chân váy lưng thun là sản phẩm may đơn giản thành một ống vải có thun ở một đầu ống, đầu kia xoè ra thành chân váy. Có một số kiểu may lưng thun như: luôn thun (Hình 2.8a), may cạp lưng thun rời (Hình 2.8b) hoặc sử dụng thun bản to làm lưng váy (Hình 2.8c).



Hình 2.8. Một số kiểu chân váy lưng thun

b. Cách đo

Cách đo chân váy lưng thun (Hình 2.9) được thực hiện như sau (Hình 2.10):

1. Dài váy (Dv): đo phía bên hông, từ ngang eo đến ngang gối hoặc dài, ngắn tùy ý.
2. Vòng eo (Ve): đo vòng quanh eo, tại vị trí trên rôn 2 cm.



Hình 2.9. Bản vẽ kiểu chân váy lưng thun

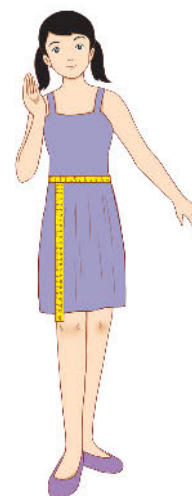

Hình 2.10. Cách đo chân váy

c. Thực hành lập bản vẽ cắt may chân váy lưng thun

Học sinh thực hiện bản vẽ cắt may chân váy lưng thun (Hình 2.11 và 2.12) trên giấy A4.

• Bản vẽ cắt may chân váy lưng thun liền

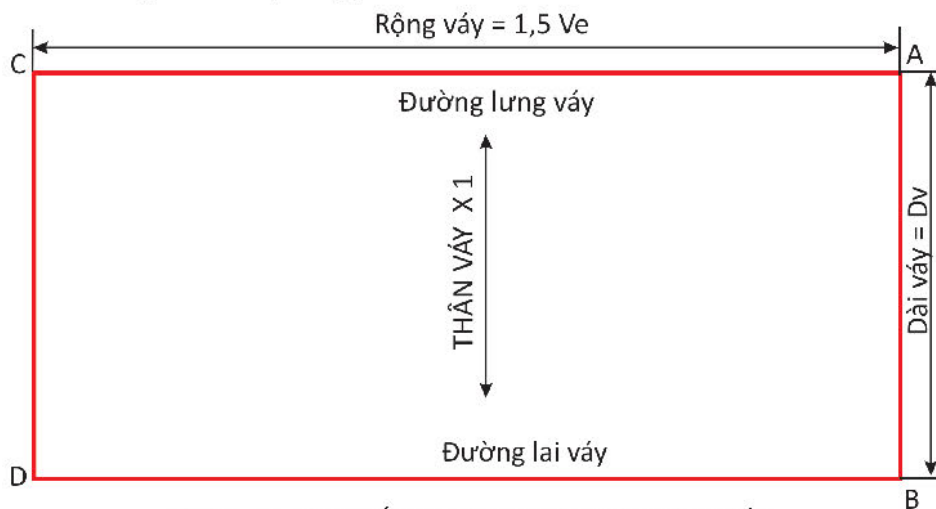

Hình 2.11. Bản vẽ cắt may chân váy lưng thun (lưng liền)

Cách lập bản vẽ cắt may chân váy lưng thun kiểu lưng liền (Hình 2.11) được thực hiện như trong Bảng 2.4 với số đo minh họa như sau: $Dv = 45$ cm; $Ve = 64$ cm.

Bảng 2.4. Cách lập bản vẽ chân váy lưng thun liền

Cách thực hiện	Yêu cầu kĩ thuật	Ví dụ minh họa
Vẽ hình chữ nhật ABCD, trong đó: – AB: dài váy = số đo Dv – AC: rộng váy = 1,5 lần số đo vòng eo Chiều rộng chân váy bằng $1,5 + 2$ lần số đo vòng eo tùy ý (tùy người mặc muốn váy xoè nhiều hay ít).	– Vẽ đúng kích thước. – Đường AB song song với cạnh sợi dọc của vải.	$AB = 45$ cm $AC = 1,5 \times Ve = 1,5 \times 64 = 96$ cm

• Bản vẽ cắt may chân váy lưng thun rời

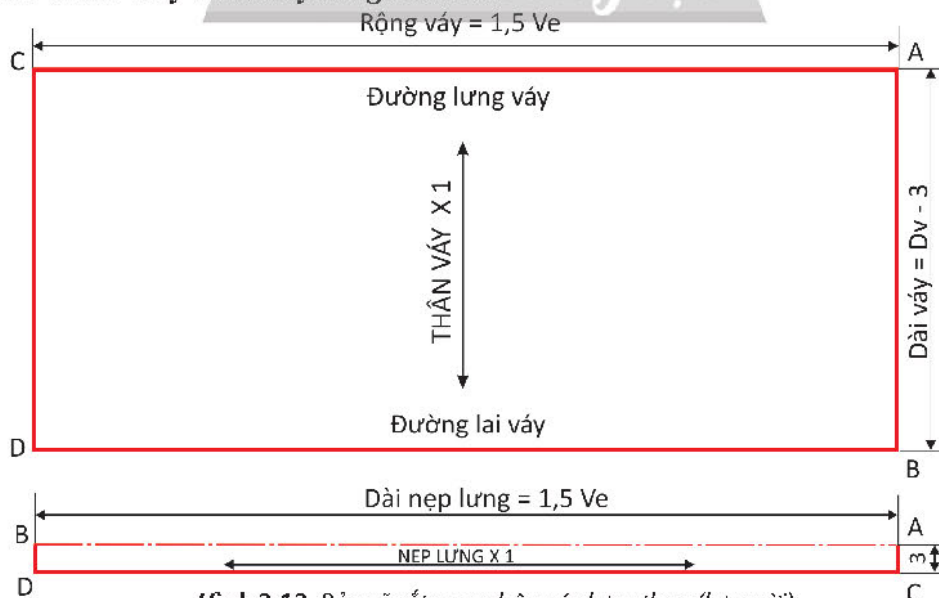

Hình 2.12. Bản vẽ cắt may chân váy lưng thun (lưng rời)

Các bước lập bản vẽ cắt may chân váy lưng thun kiểu lưng rời (Hình 2.12) được thực hiện như trong Bảng 2.5 với số đo minh họa như sau: $Dv = 45$ cm; $Ve = 64$ cm.

Bảng 2.5. Các bước lập bản vẽ chân váy lưng thun rời

Các bước thực hiện	Yêu cầu kĩ thuật	Ví dụ minh họa
Bước 1. Vẽ thân váy Vẽ hình chữ nhật ABCD, trong đó: – AB: dài váy = Dv – chiều cao lưng váy (khoảng 3 + 5 cm) – AC: rộng váy = 1,5 lần số đo vòng eo Chiều rộng váy bằng 1,5 + 2 lần số đo vòng eo tùy ý (tùy người mặc muốn váy xoè nhiều hay ít).	– Vẽ đúng kích thước. – Đường AB song song với cạnh sợi dọc của vải.	$AB = 45 - 3 = 42 \text{ cm}$ $AC = 1,5 \times Ve = 1,5 \times 64 = 96 \text{ cm}$
Bước 2. Vẽ nẹp lưng Vẽ hình chữ nhật ABCD, trong đó: – AB (đường vải gấp đôi) = chiều rộng chân váy – AC = chiều cao nẹp lưng (khoảng 3 + 5 cm)	– Vẽ đúng kích thước. – Đường AB song song với cạnh sợi dọc của vải.	$AB = 96 \text{ cm}$ $AC = 3 \text{ cm}$

d. Tiêu chí đánh giá

- Bản vẽ cắt may thể hiện đúng hình dạng các chi tiết của chân váy.
- Kích thước các chi tiết được thể hiện đúng tỉ lệ.
- Nét vẽ đúng tiêu chuẩn nét vẽ kĩ thuật.
- Các kích thước được tính đúng theo công thức.

LUYỆN TẬP

1. Lập bản vẽ cắt may tạp dề yếm (kiểu dài che ngực, bụng) như Hình 2.13 với kích thước như sau:

- Dài (đo từ eo): 56 cm
- Chiều cao yếm: 34 cm
- Vòng eo: 68 cm
- Ngang cổ yếm: 22 cm
- Kích thước dây đeo cổ: 48 x 2,5 cm
- Kích thước dây buộc eo: 45 x 1,5 cm



Hình 2.13. Tạp dề yếm

2. Lập bản vẽ cắt may chân váy lưng thun liền hai tầng như Hình 2.14 với kích thước như sau:

- Dài váy: 50 cm
- Vòng eo: 60 cm



Hình 2.14. Chân váy hai tầng

VẬN DỤNG

1. Em hãy lập bản vẽ để may một chiếc tạp dề thắt lưng hoặc tạp dề yếm cho bản thân sử dụng trong các buổi học thực hành.
2. Em hãy lập bản vẽ để may một chân váy lưng thun kiểu ngắn hoặc dài cho bạn bè hoặc người thân dùng trong bộ trang phục dạo phố.

GHI NHỚ

Bản vẽ cắt may là bản vẽ kĩ thuật thể hiện hình dạng, kích thước các chi tiết của sản phẩm cắt may. Trên bản vẽ cắt may có vận dụng các nét vẽ kĩ thuật như: nét liền đậm, nét liền mảnh, nét đứt mảnh, nét gạch chấm mảnh, nét lượn sóng mảnh.

Quy trình lập bản vẽ tạp dề gồm các bước sau: 1) Vẽ thân tạp dề; 2) Vẽ dây buộc.

Quy trình lập bản vẽ chân váy lưng thun gồm các bước sau: 1) Vẽ thân váy; 2) Vẽ nẹp lưng (nếu có).

CÓ THỂ EM CHƯA BIẾT

Lập bản vẽ cắt may để làm rập là một kĩ năng quan trọng đối với người lao động ngành nghề liên quan đến cắt may. Người thiết kế rập có nhiệm vụ tạo rập mẫu để dùng cho các bước:

- In rập mẫu chi tiết lên vải (rập cắt) (Hình 2.15).
- Ghi dấu vị trí cắt xẻ, lắp ráp sản phẩm (rập lấy dấu).
- May ráp chi tiết (rập may).
- Ủ định hình chi tiết (rập ủi).



Hình 2.15. In rập mẫu chi tiết lên vải

Chủ đề 3

THỰC HÀNH CẮT MAY TRANG PHỤC



- May được một số sản phẩm đơn giản theo mẫu thiết kế, đạt yêu cầu kỹ thuật.
- Có ý thức thực hiện công việc theo quy trình công nghệ, ý thức thực hiện an toàn lao động.
- Yêu thích lao động, tỉ mỉ, kiên nhẫn, sáng tạo trong công việc.



a) Tạp dề thắt lưng



b) Chân váy lung thun

Hình 3.1. Một số sản phẩm may mặc đơn giản



Để may được những sản phẩm đơn giản như Hình 3.1, em phải thực hiện những công việc gì?

1. NỘI DUNG THỰC HÀNH

- Thực hành các thao tác sử dụng máy may.
- May một số đường may căn bản: can rãnh, can lộn (may nổi lộn), viền gấp mép, viền bọc mép.
- May tạp dề thắt lưng.
- May chân váy lung thun.

2. VẬT TƯ, DỤNG CỤ, THIẾT BỊ CẦN THIẾT

Các vật tư, dụng cụ, thiết bị cần thiết được thể hiện trong Bảng 3.1 và Hình 3.2.

Bảng 3.1. Vật tư, dụng cụ, thiết bị thực hành

STT	Chủng loại – quy cách kỹ thuật	Đơn vị	Số lượng	Ghi chú
1	Vải 100 x 100 cm	Mảnh	1	May các đường may căn bản
2	Vải may tạp dề	Mét		Chiều dài = chiều dài tạp dề + 6 cm
3	Vải may chân váy	Mét		– Khổ vải 0,9 m: Nếu vòng eo < 56 cm: chiều dài chân váy + 7 cm Nếu vòng eo > 56 cm: (chiều dài chân váy + 7 cm) x 2 – Khổ vải 1,2 m và 1,6 m: chiều dài chân váy + 7 cm
4	Dây thun bản rộng 3 cm	Mét		Chiều dài = số đo vòng eo – 7 cm
5	Chỉ may 60/3	Cuộn	1	Màu sắc theo màu của vải
6	Phần may	Viên	1	
7	Thước thẳng (50 cm)	Cái	1	
8	Thước dây (150 cm)	Sợi	1	
9	Kéo cắt vải	Cái	1	

STT	Chủng loại – quy cách kĩ thuật	Đơn vị	Số lượng	Ghi chú
10	Kéo cắt chỉ	Cái	1	
11	Dụng cụ sang dấu	Cái	1	
12	Bàn là và cầu là	Bộ	1	
13	Máy may	Bộ	1	
14	Kim máy may	Cây	1	

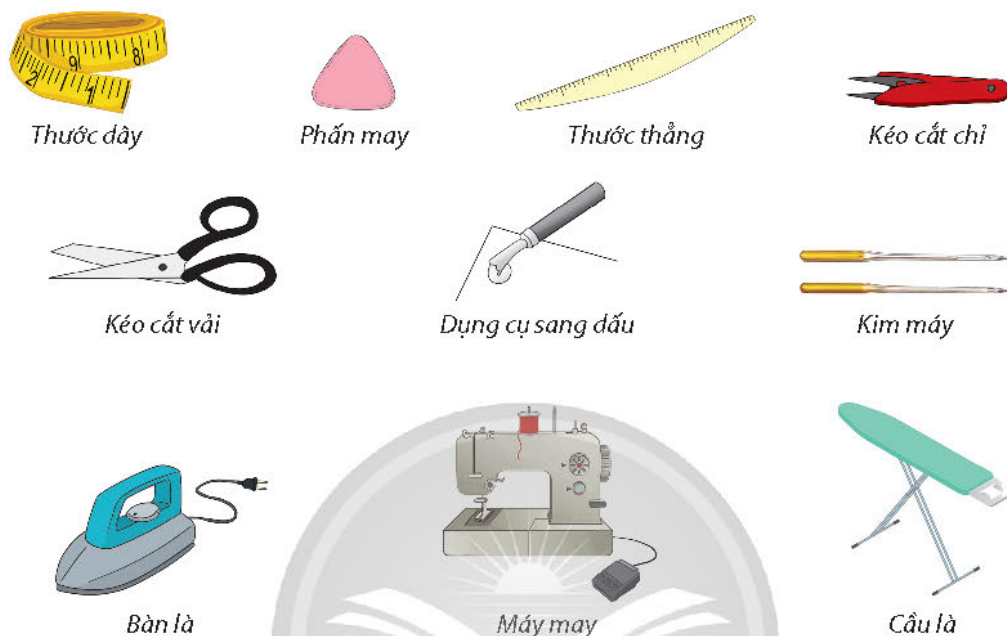

Hình 3.2. Một số dụng cụ, thiết bị may cần thiết

Chọn số của kim máy phù hợp với độ dày của vải theo Bảng 3.2.

Bảng 3.2. Số của kim máy theo độ dày của vải

Độ dày của vải	Số của kim máy may gia đình (Kí hiệu HA)
Mỏng (voan, tơ, silk,...)	9, 10
Trung bình (Kate, đũi, lanh,...)	11, 12, 13
Dày (khaki, denim,...)	14

3. YÊU CẦU SẢN PHẨM

- Đường can thẳng, mặt vải phẳng, êm.
- Đường viền phẳng, êm, không dúm vải, giữ được hình dạng chi tiết sản phẩm.
- Sản phẩm tạp dề, chân váy được may đúng hình dáng và thông số đã được thiết kế; các đường may êm, phẳng, trang trí đẹp.

4. QUY TRÌNH THỰC HÀNH

4.1. Sử dụng máy may

4.1.1. Các bộ phận chính của máy may chạy điện



Hình 3.3. Các bộ phận chính của máy may chạy điện: 1) Trục quay kim; 2) Trục giữ chỉ; 3) Cò giật chỉ; 4) Ốc điều chỉnh sức căng của chỉ; 5) Ốc vận kim; 6) Trụ kim; 7) Kim máy; 8) Chân vịt; 9) Khoang suốt; 10) Suốt chỉ; 11) Bàn đạp; 12) Cần gạt chân vịt

Máy may chạy điện gồm các phần: đầu máy, bàn đạp để vận hành máy và dây dẫn nối với nguồn điện. Phần đầu máy của máy may chạy điện thường có các bộ phận chính sau:

- Bộ phận chỉ trên: trục quay kim, trục giữ chỉ, ốc (đồng tiền) điều chỉnh sức căng của chỉ, cò giật chỉ, trụ kim, ốc vận kim, kim máy, cần gạt chân vịt, chân vịt.
- Bộ phận chỉ dưới: khoang suốt và suốt chỉ.

Máy may tạo mũi may bằng cách thắt chỉ trên và chỉ dưới với nhau. Mũi may đạt chuẩn khi mũi chỉ trên và mũi chỉ dưới giống và đều nhau trên cả hai mặt vải, mỗi thắt nằm giữa hai lớp vải (Hình 3.4).

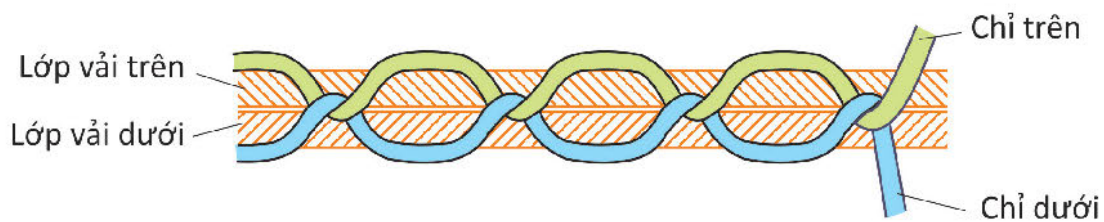

Hình 3.4. Mũi may

4.1.2. Chuẩn bị may

Học sinh thực hiện thao tác chuẩn bị máy may theo trình tự hướng dẫn trong Bảng 3.3.

Bảng 3.3. Các bước chuẩn bị may

Các bước thực hiện	Yêu cầu kĩ thuật	Hình minh hoạ
<p>Bước 1. Quấn chỉ vào suốt</p> <ul style="list-style-type: none"> – Đặt ống chỉ vào trục giữ chỉ. – Quấn vài vòng chỉ vào suốt để giữ đầu chỉ. – Đặt suốt vào trục quấn suốt, theo chiều chỉ quấn vào suốt. – Đẩy trục quấn suốt sát vào kẹp chỉ (nếu có). – Cho máy chạy (đạp bàn đạp hoặc nhấn công tắc tự động) để chỉ quấn vào suốt. 	<p>Chỉ may được quấn đều vào suốt.</p>	
<p>Bước 2. Lắp suốt chỉ vào khoang suốt</p> <p>* Đối với loại máy có sử dụng thuyền (thoi): Lắp suốt vào thuyền. Kéo chỉ qua me thuyền.</p> <ul style="list-style-type: none"> – Mở nắp khoang suốt. – Đặt suốt vào khoang. – Đậy nắp khoang suốt. 	<p>* Khi kéo chỉ suốt trong thuyền, suốt quay ngược chiều kim đồng hồ.</p> <ul style="list-style-type: none"> – Suốt chỉ được đặt vào đúng vị trí trong khoang suốt. 	
<p>Bước 3. Lắp kim</p> <ul style="list-style-type: none"> – Chọn kim phù hợp với độ dày của vải. – Kéo cần gạt để hạ chân vịt xuống. – Quay trục quay kim để trụ kim lên vị trí cao nhất. – Mở ốc giữ kim. – Đưa chân kim vào trụ kim, mặt vát của kim áp vào trụ kim. – Siết chặt ốc giữ kim. 	<ul style="list-style-type: none"> – Kim được lắp vào đúng vị trí ở trụ kim. – Lỗ kim và rãnh kim xoay đúng hướng xô chỉ. 	 
<p>Bước 4. Mắc chỉ trên</p> <ul style="list-style-type: none"> – Đặt ống chỉ vào trục giữ chỉ. – Mắc chỉ lần lượt qua các vị trí: móc dẫn chỉ, ốc điều chỉnh sức căng của chỉ, lò xo giạt chỉ, cò giạt chỉ, móc dẫn chỉ ở trụ kim. – Xâu chỉ vào kim máy. 	<p>Chỉ được mắc đúng theo thứ tự và đủ các vị trí (tùy theo từng loại máy).</p>	

Các bước thực hiện	Yêu cầu kĩ thuật	Hình minh hoạ
<p>Bước 5. Lấy đầu chỉ dưới lên</p> <ul style="list-style-type: none"> Tay trái giữ đầu chỉ trên, tay phải quay trục quay kim ở đầu máy cho đến khi đầu chỉ dưới được kéo lên. Đưa hai đầu chỉ trên và chỉ dưới ra phía sau, dưới chân vịt. 	<ul style="list-style-type: none"> Đầu chỉ dưới được kéo lên trên. Hai đầu chỉ được kéo về phía sau, dưới chân vịt. 	

4.1.3. Vận hành máy

Học sinh vận hành máy may theo hướng dẫn trong Bảng 3.4.

Bảng 3.4. Các bước vận hành máy may

Các bước thực hiện	Yêu cầu kĩ thuật	Hình minh hoạ
<p>Bước 1. Bắt đầu may</p> <ul style="list-style-type: none"> Đặt vải dưới chân vịt, hạ cần gạt để chân vịt ép vào vải. Quay trục quay kim để kim đâm xuống vải ở vị trí đầu đường may. 	<ul style="list-style-type: none"> Vải được đặt êm, phẳng dưới chân vịt Kim đâm xuống đúng vị trí đầu đường may. 	
<p>Bước 2. Tiến hành may</p> <p>Đạp bàn đạp (hoặc mở công tắc tự động) cho máy chạy, hai tay giữ và đưa vải để kim may theo đường vẽ của sản phẩm.</p> <p>* Lưu ý: Không chạm tay vào chân vịt và trụ kim trong khi máy đang chạy.</p>	<p>Đường may đúng theo nét vẽ, không bị xô lệch, không làm dúm vải.</p>	
<p>Bước 3. Kết thúc may</p> <ul style="list-style-type: none"> Dừng đạp bàn đạp (hoặc tắt công tắc tự động). Quay trục quay kim để nâng kim lên vị trí cao nhất. Nâng cần chân vịt lên, lấy vải ra khỏi chân vịt và cắt chỉ. 	<p>Vải được lấy ra khỏi chân vịt, không bị kéo dúm đường may.</p>	



Khi bắt đầu và kết thúc đường may, cần may lặp lại khoảng 3 + 4 mũi (may lại mũi) để tránh bị tuột chỉ.

4.2. May một số đường may căn bản

Học sinh thực hành may một số đường may căn bản theo trình tự hướng dẫn trong các bảng dưới đây.

4.2.1. May can rề



Can rề là kiểu may thông dụng, đơn giản, nối vải bằng một đường may. Trước khi may cần vắt sổ mép vải. Đường can rề thường dùng để may sườn tay, sườn thân, đường giàng quần, dọc quần,...

a. Kí hiệu: 

b. Quy trình may

Các bước may can rề được thực hiện theo trình tự như trong Bảng 3.5.

Bảng 3.5. Các bước may can rề

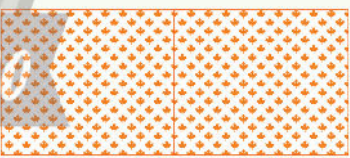
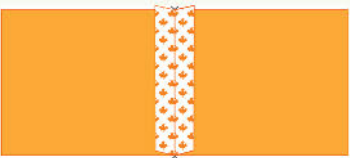
Các bước thực hiện	Yêu cầu kĩ thuật	Hình minh họa
Bước 1. Xếp vải Úp hai mặt phải của vải vào nhau.	Hai mép vải trùng nhau.	
Bước 2. May May một đường song song và cách mép vải 1 cm.	Đường may cách đều mép vải, thẳng, không làm dúm vải.	
Bước 3. Ủi rề Mở hai mảnh vải, vuốt hoặc ủi ép đường may để hai mép vải nằm về hai phía.	– Mặt phải: đường may phẳng, êm, không làm dúm vải. – Mặt trái: hai mép vải cách đều đường may can.	 Mặt phải đường may can rề
		 Mặt trái đường may can rề

4.2.2. May can lộn (may nối lộn)

Can lộn là cách may nối vải bằng hai đường may, thường áp dụng để may khi mép vải không được vắt sổ. Đường can lộn thường dùng để may giàng quần, đáy quần, sườn tay, sườn thân áo,...

a. Kí hiệu: 

b. Quy trình may

Các bước may can lộn được thực hiện theo trình tự như trong Bảng 3.6.

Bảng 3.6. Các bước may can lộn

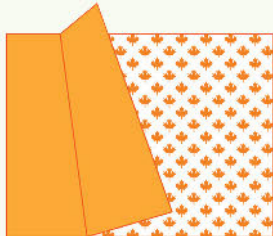
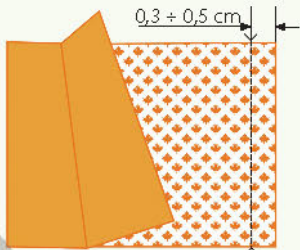
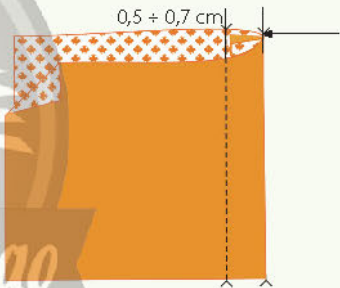
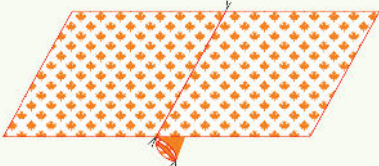
Các bước thực hiện	Yêu cầu kĩ thuật	Hình minh hoạ
<p>Bước 1. Xếp vải Úp hai mặt trái của vải vào nhau.</p>	Hai mép vải trùng nhau.	
<p>Bước 2. May đường thứ nhất May một đường song song và cách mép vải 0,3 ÷ 0,5 cm.</p>	Đường may cách đều mép vải, thẳng, không làm dúm vải.	
<p>Bước 3. Lộn vải và may đường thứ hai</p> <ul style="list-style-type: none"> - Dùng kéo cắt hết xơ vải (nếu có), lộn vải sang mặt trái, vuốt sát đường may. - May đường may thứ hai cách nếp gấp 0,5 ÷ 0,7 cm để mép vải được bọc gọn vào trong. 	<ul style="list-style-type: none"> - Mặt phải: Đường can thẳng, mặt vải phẳng, êm, không lộ mép vải. - Mặt trái: đường may cách đều nếp gấp. 	 

4.2.3. May viền gấp mép

Viền gấp mép là cách giữ cho mép vải của sản phẩm không bị sờ sụi bằng cách gấp trực tiếp mép vải hoặc nối mảnh vải khác vào vị trí cần viền, sau đó may cố định. Viền gấp mép thường dùng để viền nẹp cổ áo, lai áo, lai váy, lai quần,...

Có hai dạng viền gấp mép: viền gấp mép không nổi vải và viền gấp mép có nổi vải.

• May viền gấp mép không nổi vải

a. Kí hiệu: 

b. Quy trình may

Các bước may viền gấp mép không nổi vải được thực hiện theo trình tự như trong Bảng 3.7.

Bảng 3.7. Các bước may viền gấp mép không nổi vải

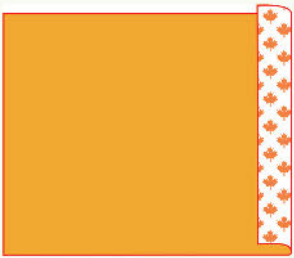
Các bước thực hiện	Yêu cầu kĩ thuật	Hình minh họa
<p>Bước 1. Gấp vải</p> <ul style="list-style-type: none"> – Gấp mép vải vào mặt trái hai lần: lần thứ nhất gấp xuống một khoảng bằng 0,5 cm. – Gấp tiếp lần thứ hai theo nét vẽ phần vải chừa để may nẹp. 	<ul style="list-style-type: none"> – Mép vải được cắt sạch xơ vải và gấp đúng 0,5 cm. – Gấp đúng theo phần vải đã chừa để may nẹp. 	 <p><i>Gấp vải lần thứ nhất</i></p>  <p><i>Gấp vải lần thứ hai</i></p>
<p>Bước 2. May viền</p> <p>May sát mé cách nếp gấp 0,1 cm.</p>	<p>Đường may thẳng, cách đều nếp gấp của vải, không làm dùm vải.</p>	

• **May viền gấp mép có nổi vải**

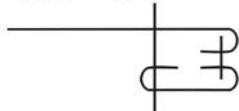
a. Kí hiệu: 

b. Quy trình may

Các bước may viền gấp mép có nổi vải được thực hiện theo trình tự như trong Bảng 3.8.

Bảng 3.8. Các bước may viền gấp mép có nổi vải

Các bước thực hiện	Yêu cầu kĩ thuật	Hình minh họa (viền vòng cổ áo)
<p>Bước 1. Cắt nẹp viền</p> <p>Cắt vải viền theo hình dạng mép vải cần viền.</p>	<ul style="list-style-type: none"> – Vải viền cắt đúng hình dạng. – Bề rộng nẹp đều nhau từ đầu đến cuối đường viền. 	

Các bước thực hiện	Yêu cầu kĩ thuật	Hình minh hoạ (viền vòng cổ áo)
Bước 2. May đường thứ nhất Úp mặt phải nẹp vào mặt phải sản phẩm chỗ cần viền, xếp cho hai mép vải bằng nhau, may một đường cách mép vải 0,5 cm.	<ul style="list-style-type: none"> Hai mép vải được xếp bằng nhau. Đường may cách đều mép vải 0,5 cm. 	
Bước 3. Gấp vải viền <ul style="list-style-type: none"> Cắt sửa mép đường cong cho đều, bấm theo đường cong (cách đường may 0,2 cm) để khi lộn sang trái, nẹp không bị cộm, dúm. Lật nẹp viền sang mặt trái, vuốt (hoặc ủi) sát đường may. 	<ul style="list-style-type: none"> Đường may nẹp không bị cộm, dúm vải. Nẹp viền nằm êm, phẳng ở mặt trái vải. 	
Bước 4. May đường thứ hai <ul style="list-style-type: none"> Gấp mép vải viền, lược cố định. May sát mí hoặc khâu vắt, khâu chữ V. 	<ul style="list-style-type: none"> Bề rộng nẹp viền đều nhau từ đầu đến cuối đường viền. Đường may viền phẳng, êm, không làm dúm vải, giữ được hình dạng của chi tiết sản phẩm. 	

4.2.4. May viền bọc mép

Viền bọc mép là cách dùng một miếng vải canh xéo bọc mép vải của sản phẩm vào trong, giữ cho mép vải không bị sờ sụi, đồng thời làm đẹp cho sản phẩm,... Viền bọc mép dùng để viền cổ áo, nách áo, nẹp áo, cổ tay,... kết hợp với trang trí.



b. Quy trình may

Các bước may viền bọc mép được thực hiện theo trình tự như trong Bảng 3.9.

Bảng 3.9. Các bước may viền bọc mép

Các bước thực hiện	Yêu cầu kĩ thuật	Hình minh hoạ
Bước 1. Cắt nẹp viền Cắt vải theo canh xéo: chiều rộng 2,5 ÷ 3 cm, chiều dài bằng đoạn cần viền (nếu không đủ chiều dài thì phải nối vải theo đường chéo để mép viền không bị cộm).	Vải viền cắt đúng canh sọt xéo 45°.	

Các bước thực hiện	Yêu cầu kĩ thuật	Hình minh hoạ
<p>Bước 2. May đường thứ nhất</p> <ul style="list-style-type: none"> – Úp mặt phải nẹp viền vào mặt phải sản phẩm chỗ cần viền, xếp hai mép vải bằng nhau. – May một đường cách mép vải 0,5 cm. 	<ul style="list-style-type: none"> – Hai mép vải bằng nhau. – Đường may cách đều mép vải 0,5 cm. 	
<p>Bước 3. Gấp nẹp bọc đường viền</p> <ul style="list-style-type: none"> – Lật nẹp viền sang mặt trái chồm qua đường viền của sản phẩm, vuốt sát đường may ở mặt phải vải. – Gấp mép còn lại của nẹp chồm qua đường may thứ nhất 0,2 cm; vê cuộn để mép vải nằm gọn ở bên trong nẹp viền. – Khâu lược cho nẹp viền nằm êm. 	<ul style="list-style-type: none"> – Nẹp viền được vuốt sát đường may thứ nhất. – Vải nẹp ôm gọn, chắc và rộng đều từ đầu đến cuối đường viền. 	
<p>Bước 4. May đường thứ hai</p> <p>May đường thứ hai sát mí đường thứ nhất ở mặt phải vải (may súp mí).</p>	<ul style="list-style-type: none"> – Đường may ở mặt phải thẳng đều sát nẹp gấp và không đè lên vải viền. – Đường viền tròn, chắc, đẹp. – Đường may không bị trượt khỏi mép vải viền ở mặt trái sản phẩm. 	

4.3. Cắt may tạp dề thắt lưng

4.3.1. Thiết kế sản phẩm

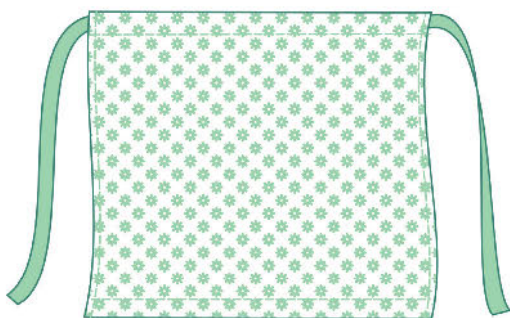

Hình 3.5. Bản vẽ kiểu tạp dề

Tạp dề được thiết kế như Hình 3.5 với các thông số như sau:

- Kiểu dáng: tạp dề thắt lưng dạng ngắn, hai dây buộc ở hai bên.
- Kích thước thân tạp dề:
 - + Dài tạp dề: 45 cm.
 - + Vòng hông: 88 cm.
- Kích thước mỗi dây buộc:
 - + Chiều dài: 45 cm.
 - + Chiều rộng: 2 cm.

4.3.2. Tính vải

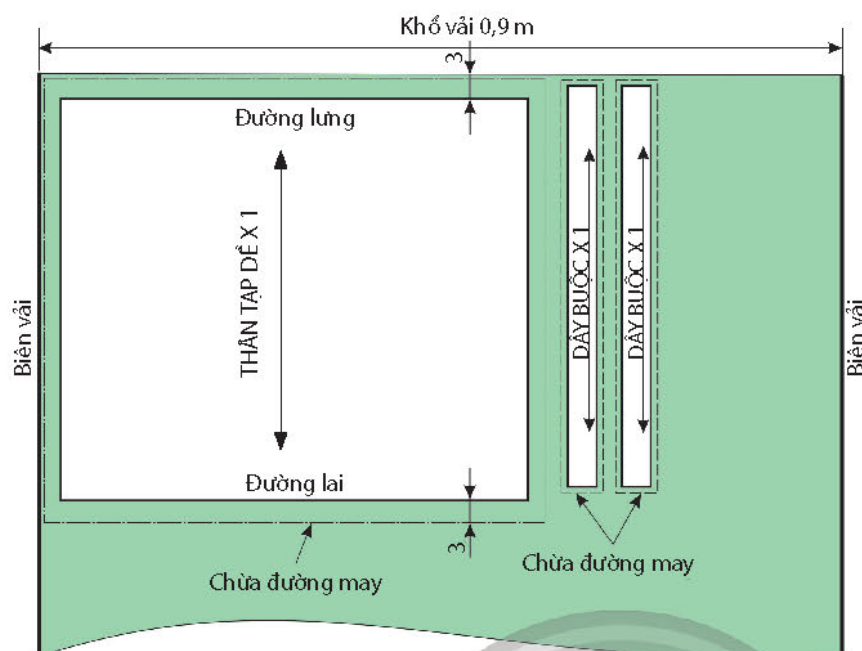

Hình 3.6. Sắp xếp các chi tiết của tạp dề lên vải

Khi tính vải để may sản phẩm ta dựa vào khổ vải và cách sắp xếp các chi tiết sản phẩm theo đúng canh sợi của vải (Hình 3.6). Chiều dài vải cần dùng là phần vải vừa đủ để cắt tất cả chi tiết sản phẩm có chừa đường may. Chiều dài vải cần dùng để may tạp dề được tính như sau:

Khổ vải từ 0,9 m trở lên: chiều dài tạp dề + 3 cm đường may lưng + 3 cm đường may lai.



1. Quan sát Hình 3.6, giả sử vải có khổ rộng 0,9 m, em hãy tính chiều dài vải cần thiết để may được chiếc tạp dề có kích thước dài: 45 cm, rộng: 64 cm.



Khổ vải: là khoảng cách giữa hai đường biên vải. Một số khổ vải thông dụng: 0,9 m; 1,2 m; 1,6 m;...

– Canh sợi dọc của vải nằm song song với biên vải.

– Canh sợi ngang của vải nằm vuông góc với biên vải.

Nếu vải có độ co nhiều, cần ngâm, giặt vải trước khi cắt.

4.3.3. Cắt vải

Vẽ bản vẽ cắt may tạp dề lên vải, cắt chừa đường may như sau (Hình 3.7):

- Đường biên hai bên: 2 cm (nếu may viền bọc mép thì cắt đúng theo nét vẽ).
- Đường lưng: 3 cm.
- Đường lai: 3 cm (nếu may viền bọc mép thì cắt đúng theo nét vẽ).
- Dây buộc: chừa đều 0,5 cm. Cắt một thân tạp dề và hai dây buộc.

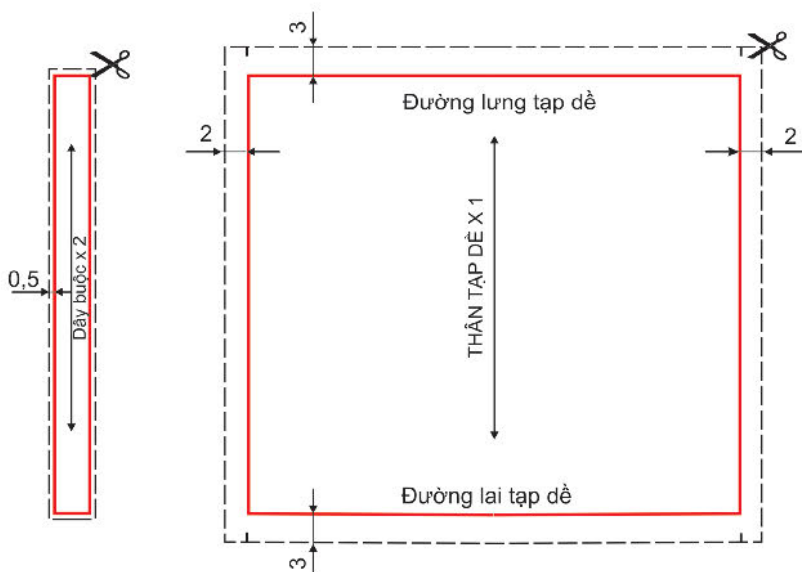

Hình 3.7. Cắt vải may tạp dề

4.3.4. Quy trình may tạp dề thắt lưng

Học sinh thực hành may tạp dề theo trình tự hướng dẫn trong Bảng 3.10.

Bảng 3.10. Các bước may tạp dề thắt lưng

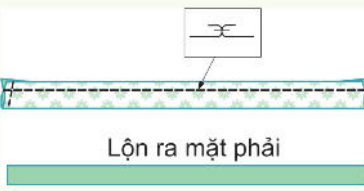
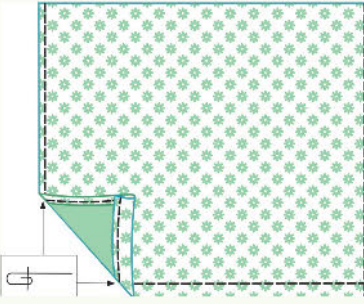
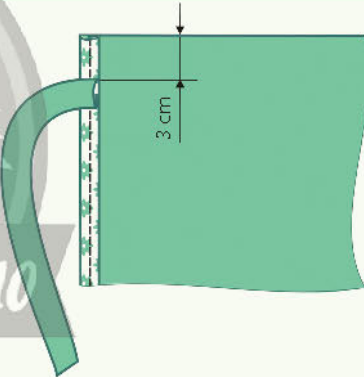
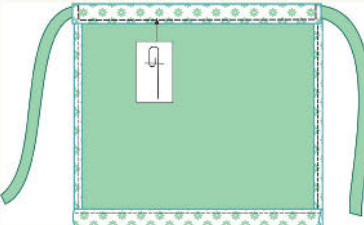
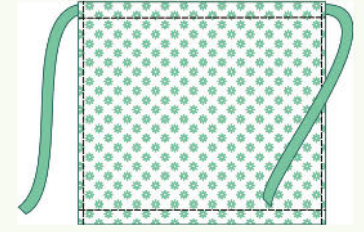
Các bước thực hiện	Yêu cầu kĩ thuật	Hình minh họa
<p>Bước 1. May dây buộc</p> <ul style="list-style-type: none"> Gấp đôi vải mặt trái ra ngoài, áp dụng đường may can rề để may dọc theo chiều dài của dây và một đầu dây. Lộn dây buộc ra mặt phải. 	Đường may thẳng, đúng theo đường vẽ, không làm dúm vải.	
<p>Bước 2. May hai bên và đường lai</p> <p>Áp dụng đường may gấp mép không nối vải hoặc đường may viền bọc mép (đối với tạp dề có góc cong).</p> <ul style="list-style-type: none"> May hai bên tạp dề. May đường lai tạp dề. <p>(Nếu tạp dề lai cong thì may nối liền từ cạnh bên này qua đường lai đến cạnh còn lại).</p>	Đường may thẳng, đúng theo đường vẽ, không làm dúm vải.	
<p>Bước 3. Ráp dây vào tạp dề</p> <p>Lược đính hai đầu dây vào hai bên tạp dề, cách mép vải ở đường lưng 3 cm.</p>	<ul style="list-style-type: none"> Đầu dây còn hở được đính vào tạp dề. Cạnh của dây nằm cách mép vải 3 cm. 	
<p>Bước 4. May đường lưng</p> <p>Áp dụng đường may gấp mép không nối vải may đường lưng tạp dề. May chặn hai đầu đường lưng đè lên hai đầu dây.</p>	Đường may thẳng, đúng theo nét vẽ, không làm dúm vải.	 <p>Mặt trái tạp dề</p>
<p>Bước 5. Hoàn thiện sản phẩm</p> <ul style="list-style-type: none"> Cắt chỉ thừa. Giặt và ủi tạp dề. 	<ul style="list-style-type: none"> Sản phẩm không còn đầu chỉ thừa. Sản phẩm được giặt sạch, ủi phẳng. 	 <p>Mặt phải tạp dề</p>

4.4. Cắt may chân váy lưng thun

4.4.1. Thiết kế sản phẩm

Chân váy được thiết kế như Hình 3.8 với các thông số như sau:

- Kiểu dáng: chân váy dạng ngắn, lưng thun kiểu lưng liền.
- Kích thước:
 - + Dài váy: 45 cm.
 - + Vòng eo: 64 cm.
 - Bản thun: 3 cm.



Hình 3.8. Bản vẽ kiểu chân váy lưng thun

4.4.2. Tính vải

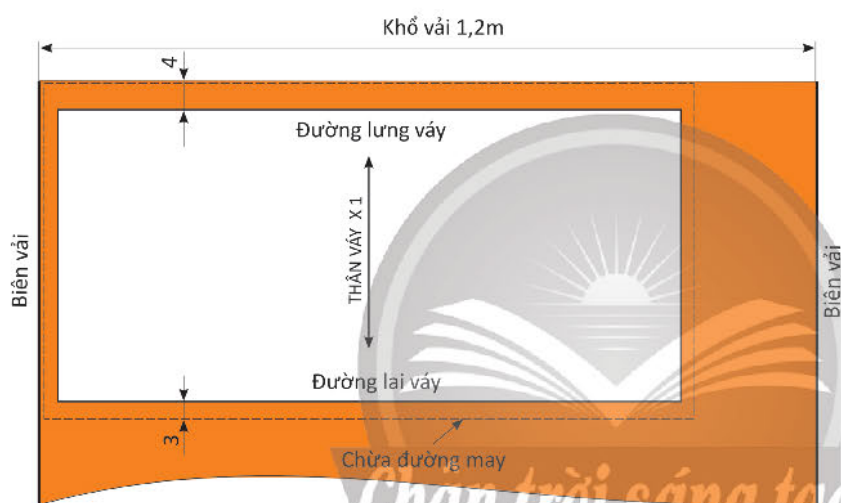

Hình 3.9. Sắp xếp thân váy lên vải



2. Dựa vào Hình 3.9, em hãy tính chiều dài vải cần dùng để may chân váy lưng liền đối với mỗi khổ vải 1,2 m; 1,6 m.

Chiều dài vải cần dùng may chân váy lưng liền được tính như sau:

- Khổ vải 0,9 m:
 - + Vòng eo ≤ 56 cm: chiều dài chân váy + 4 cm đường may lưng + 3 cm đường may lai.
 - + Vòng eo > 56 cm: (chiều dài chân váy + 4 cm đường may lưng + 3 cm đường may lai) x 2.
- Khổ vải 1,2 m và 1,6 m: chiều dài chân váy + 4 cm đường may lưng + 3 cm đường may lai.

4.4.3. Cắt vải

Vẽ bản vẽ cắt may chân váy lưng liền lên vải và cắt chừa đường may như sau (Hình 3.10):

- Đường biên hai bên: 1 cm.
- Đường lưng váy: 4 cm.
- Đường lai: 3 cm.
- Dây thun: bản to 3 cm; chiều dài = $Ve - (7 \text{ cm} \div 10 \text{ cm})$.

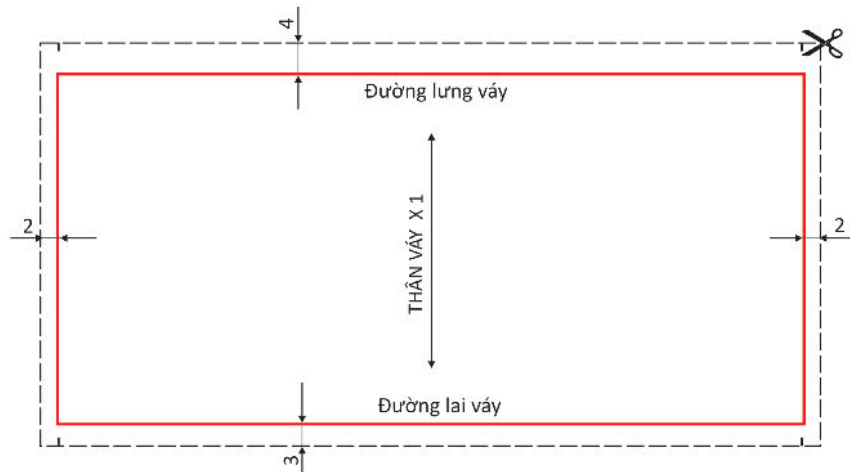

Hình 3.10. Cách cắt vải may chân váy lung thun (lung liên)

4.4.4. Quy trình may chân váy lung thun (lung liên)

Học sinh thực hành may chân váy lung thun theo trình tự hướng dẫn trong Bảng 3.11.

Bảng 3.11. Quy trình may chân váy lung thun kiểu lung liên

Các bước thực hiện	Yêu cầu kĩ thuật	Hình minh họa
<p>Bước 1. May ráp đường biên hai bên để tạo ống vải</p> <p>Áp dụng đường may can rẻ (nếu mép vải hai bên được vắt sổ trước khi may) hoặc đường may can lộn (nếu mép vải không được vắt sổ).</p>	Đường may đúng theo đường vẽ, thẳng, không làm dúm vải.	
<p>Bước 2. May lai váy</p> <p>Áp dụng đường may gấp mép không nổi vải.</p>	Đường may đúng theo đường vẽ, thẳng, không làm dúm vải.	
<p>Bước 3. May lưng váy</p> <p>Áp dụng đường may gấp mép không nổi vải.</p> <p>Lưu ý: Chừa một đoạn khoảng 3 ÷ 5 cm, tạo khe hở để luồn thun.</p>	<ul style="list-style-type: none"> – Đường lưng rộng khoảng 3,5 cm. – Đường may đúng theo đường vẽ, thẳng, không làm dúm vải. 	

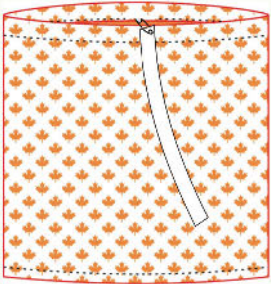
<p>Bước 4. Luồn thun</p> <ul style="list-style-type: none"> Sử dụng kim băng để ghim đầu thun và luồn qua khe hở đã chừa. Nối hai đầu thun. May khép kín đoạn hở trên lưng váy. 	<ul style="list-style-type: none"> Thun không lộn xoắn, nằm gọn trong lưng váy. Đường may đều, thẳng. 	
<p>Bước 5. Hoàn thiện sản phẩm</p> <ul style="list-style-type: none"> Dàn vải dún đều trên cả đường lưng váy. Cắt chỉ thừa, giặt và ủi chân váy. 	<ul style="list-style-type: none"> Lưng váy dún đều. Sản phẩm được giặt sạch, ủi phẳng. 	

5. ĐÁNH GIÁ KẾT QUẢ THỰC HÀNH

Kết quả thực hành được đánh giá theo các tiêu chí trong Bảng 3.12 và Bảng 3.13.

Bảng 3.12. Đánh giá quá trình thực hành

STT	Tiêu chí	Đánh giá		Ghi chú
		Không	Có	
1	Thực hiện theo quy trình công nghệ.	?	?	
2	Đặt dụng cụ (kéo, kim, thước,...) đúng nơi quy định.	?	?	
3	Không chạm tay vào chân vịt và trụ kim trong khi may.	?	?	
4	Rút điện nguồn máy may khi kết thúc may.	?	?	
5	Tỉ mỉ, cẩn thận, kiên nhẫn trong công việc.	?	?	
6	Thực hiện công việc với sự thích thú, sẵn sàng điều chỉnh để có kết quả tốt hơn.	?	?	
7	Hài lòng với sản phẩm làm ra.	?	?	

Bảng 3.13. Đánh giá sản phẩm thực hành

STT	Tiêu chí	Đánh giá		Ghi chú
		Không đạt	Đạt	
1	Sản phẩm được may hoàn chỉnh.	?	?	
2	Sản phẩm được may đúng hình dáng và thông số đã được thiết kế.	?	?	
3	Đường may thẳng, đều, đúng quy cách may và yêu cầu kĩ thuật.	?	?	
4	Mặt vải phẳng, êm, không bị dúm.	?	?	
5	Sản phẩm thể hiện tính sáng tạo.	?	?	

LUYỆN TẬP

1. Thực hành cắt may đường may can rẽ, can lộn.
2. Thực hành cắt may đường viền gấp mép và viền bọc mép.

VẬN DỤNG

1. Hãy áp dụng các đường may căn bản để may một chiếc tạp dề cho bản thân.
2. Hãy áp dụng các đường may căn bản để may một chiếc chân váy lưng thun kiểu lưng liền cho bản thân.

GHI NHỚ

- Quy trình chuẩn bị may: 1) Quấn chỉ vào suốt; 2) Lắp suốt chỉ vào khoang suốt; 3) Lắp kim; 4) Mắc chỉ trên; 5) Lấy đầu chỉ dưới lên.
- Quy trình vận hành máy: 1) Bắt đầu may; 2) Tiến hành may; 3) Kết thúc may.
- Quy trình may can rẽ: 1) Xếp vải; 2) May; 3) Ủi rẽ.
- Quy trình may can lộn: 1) Xếp vải; 2) May đường thứ nhất; 3) Lộn vải và may đường thứ hai.
- Quy trình viền gấp mép không nối vải: 1) Gấp vải (hai lần); 2) May viền.
- Quy trình viền gấp mép có nối vải: 1) Cắt nẹp viền; 2) May đường thứ nhất; 3) Gấp vải viền; 4) May đường thứ hai.
- Quy trình may viền bọc mép: 1) Cắt nẹp viền; 2) May đường thứ nhất; 3) Gấp nẹp bọc đường viền; 4) May đường thứ hai.
- Quy trình may tạp dề: 1) May dây buộc; 2) May hai bên và đường lại; 3) Ráp dây vào tạp dề; 4) May đường lưng; 5) Hoàn thiện sản phẩm.
- Quy trình may chân váy lưng thun: 1) May ráp đường biên hai bên để tạo ống vải; 2) May lai váy; 3) May lưng váy; 4) Luồn thun; 5) Hoàn thiện sản phẩm.

CÓ THỂ EM CHƯA BIẾT

Cắt may là kĩ năng quan trọng đối với người lao động ngành nghề liên quan đến cắt may thời trang. Người lao động có kĩ năng cắt may thành thạo, có kinh nghiệm và kiến thức về sản phẩm có thể giữ vị trí nhân viên may mẫu trong các doanh nghiệp sản xuất hàng may mặc theo quy mô công nghiệp. Nhân viên may mẫu có nhiệm vụ may sản phẩm đầu tiên từ rập mẫu của nhà thiết kế để làm sản phẩm mẫu, giúp công nhân hình dung được sản phẩm cần thực hiện. Việc may mẫu sản phẩm đầu tiên còn giúp doanh nghiệp hoàn thiện mẫu thiết kế và xác định phương án sản xuất tối ưu.

Chủ đề 4

NGÀNH NGHỀ LIÊN QUAN ĐẾN CẮT MAY THỜI TRANG



Đánh giá được khả năng và sở thích của bản thân đối với một số ngành nghề liên quan.



a) Thợ may



b) Nhà thiết kế thời trang



c) Thợ cắt

Hình 4.1. Ngành nghề liên quan đến cắt may thời trang



Ngành nghề liên quan đến cắt may thời trang (Hình 4.1) có phù hợp với em không?

1. MỘT SỐ NGÀNH NGHỀ LIÊN QUAN ĐẾN CẮT MAY THỜI TRANG



1. Hình 4.2 minh họa cho những ngành nghề nào liên quan đến cắt may thời trang?



a)



b)



c)



d)

Hình 4.2. Một số ngành nghề phổ biến liên quan đến cắt may thời trang

Các ngành nghề liên quan đến cắt may thời trang thuộc lĩnh vực dịch vụ tạo ra sản phẩm may mặc như các loại áo, quần, khăn, mũ,... phục vụ cho nhu cầu mặc đẹp của nhân dân và sản xuất hàng xuất khẩu. Các ngành nghề này vừa mang lại việc làm và nguồn thu nhập cho người lao động, vừa góp phần phát triển kinh tế của đất nước. Một số ngành nghề phổ biến liên quan đến cắt may thời trang như:

– Nhà thiết kế thời trang: có nhiệm vụ thiết kế các kiểu dáng trang phục theo xu hướng và phong cách thời trang.



Một số ngành nghề khác liên quan đến cắt may thời trang:

- Thợ làm mũ
- Thợ thêu
- Thợ may ô
- Thợ làm da thú
- Thợ khâu vá
- Thợ tạo và cắt mẫu các sản phẩm khác có liên quan đến cắt may

- Kỹ sư sản xuất (may công nghiệp, may thời trang): có nhiệm vụ xây dựng quy trình sản xuất, tiêu chuẩn kỹ thuật của sản phẩm; triển khai, quản lý, điều hành dây chuyền sản xuất sản phẩm may mặc.
- Thợ tạo mẫu: có nhiệm vụ tạo rập mẫu (thiết kế rập) dùng cho các bước: cắt vải, lấy dấu, may, ủi sản phẩm trong quá trình sản xuất hàng may mặc.
- Thợ cắt: có nhiệm vụ cắt vải theo rập mẫu trong quá trình sản xuất hàng may mặc.
- Thợ may (thợ may áo dài, thợ may quần áo nữ, thợ may quần áo nam,...): có nhiệm vụ may và chỉnh sửa sản phẩm theo yêu cầu của khách hàng hoặc nhà sản xuất.

2. ĐẶC ĐIỂM CƠ BẢN CỦA NGÀNH NGHỀ LIÊN QUAN ĐẾN CẮT MAY THỜI TRANG

2.1. Tính chất lao động



2. So sánh hai trường hợp sản xuất hàng may mặc thời trang được minh họa trong Hình 4.3.



a) Sản xuất hàng may đo

b) Sản xuất hàng may sẵn

Hình 4.3. Sản xuất hàng may mặc thời trang

Hoạt động nghề nghiệp của người lao động trong các ngành nghề liên quan đến cắt may thời trang tùy thuộc vào cách thức sản xuất sản phẩm. Hàng may mặc thời trang thường được tổ chức sản xuất theo hai cách: may đo và may sẵn.

– May đo: là cách tạo ra sản phẩm dựa theo số đo thực tế của khách hàng tại các cửa hàng may đo. Sản phẩm may đo có kích thước vừa vặn với từng khách hàng, kiểu mẫu đa dạng đáp ứng với xu hướng thời trang. Theo cách thức sản xuất hàng may đo, mỗi người thợ may thường thực hiện hầu hết các công đoạn trong quy trình tạo nên sản phẩm.

– May sẵn: là cách sản xuất sản phẩm hàng loạt theo hệ thống cỡ số tiêu chuẩn của Việt Nam và quốc tế. Quá trình sản xuất hàng may sẵn được tổ chức thành dây chuyền sản xuất quy mô lớn tại các công ty may. Do sản xuất số lượng lớn nên sản phẩm may sẵn thường là những trang phục phổ biến và thông dụng, phù hợp với số lượng lớn khách hàng. Theo cách thức sản xuất hàng may sẵn, mỗi công nhân chỉ thực hiện một công đoạn trong quy trình tạo nên sản phẩm.



Có rất nhiều hệ thống cỡ số trang phục được sử dụng tại các quốc gia, khu vực trên thế giới. Tại Việt Nam, hệ thống cỡ số quần áo được sử dụng theo TCVN 5782:2009.

2.2. Đối tượng lao động



3. Mỗi vật dụng trong (Hình 4.4) có đặc điểm nào có thể gây ảnh hưởng không tốt cho người thường xuyên tiếp xúc với chúng?



a) Màu vẽ



b) Phụ liệu



c) Vải

Hình 4.4. Một số đối tượng lao động của ngành nghề liên quan đến cắt may thời trang

Trong quá trình hoạt động nghề nghiệp, người lao động trong các ngành nghề liên quan đến cắt may thời trang thường xuyên làm việc, tiếp xúc với các loại vật liệu có đặc điểm dễ hút ẩm, chứa nhiều bụi xơ sợi, bụi phấn vẽ, hoá chất từ màu nhuộm, màu vẽ, hoá chất xử lý vải,... Một số loại nguyên, phụ liệu may mặc thường dùng như:

- Vật liệu vẽ thiết kế: các loại màu vẽ, giấy vẽ, phấn may,...
- Vật liệu may: các loại vải được dệt bằng sợi thiên nhiên, sợi hoá học, sợi pha; lông thú, da, vải giả da,...
- Các phụ liệu: chỉ, cúc, khoá kéo, vải dụng, ren, thun, ruy băng,...

2.3. Nội dung lao động



Chân trời sáng tạo

4. Hãy mô tả các nhiệm vụ của người lao động ngành nghề liên quan đến cắt may thời trang được minh hoạ trong Hình 4.5.



a)



b)



c)



d)

Hình 4.5. Một số nhiệm vụ của người lao động ngành nghề liên quan đến cắt may thời trang

Người lao động làm việc trong các ngành nghề liên quan đến cắt may thời trang thực hiện các nhiệm vụ chính sau:

- Thiết kế: sáng tạo kiểu dáng sản phẩm như áo dài, áo khoác, bộ veston, váy, áo sơ mi, quần tây,... theo xu hướng và phong cách thời trang.
- Chọn vật liệu theo tài liệu kỹ thuật của sản phẩm.
- Tạo mẫu: tạo rập mẫu các chi tiết sản phẩm theo bản vẽ kiểu và theo từng cỡ số (nhảy size).
- Xây dựng quy trình và tiêu chuẩn kỹ thuật lắp ráp sản phẩm.
- Giác sơ đồ: lập phương án bố trí các bộ phận của sản phẩm lên vải hoặc da, lông thú,...
- Cắt các chi tiết sản phẩm theo đường vẽ rập mẫu trên vải, da,...
- Vắt sổ bìa vải các chi tiết của sản phẩm.
- May lắp ráp các chi tiết sản phẩm.
- Thực hiện các công việc hoàn thiện sản phẩm: cắt chỉ thừa, thừa khuy, đính cúc, trang trí, ủi hoàn thiện,...



Hiện nay, có nhiều phần mềm máy tính tích hợp các chức năng thiết kế rập mẫu, nhảy size và giác sơ đồ, như: Gerber AccuMark, Optitex,... giúp nâng cao hiệu quả công việc của người lao động.

2.4. Điều kiện lao động



5. Các điều kiện làm việc như Hình 4.6 có thể gây ảnh hưởng như thế nào đến người lao động?



a) Vắt sổ các chi tiết sản phẩm



b) Xâu chỉ vào kim máy

Hình 4.6. Một số điều kiện làm việc của người lao động trong các ngành nghề liên quan đến cắt may thời trang

Do đặc thù nghề nghiệp, người lao động trong các ngành nghề liên quan đến cắt may thời trang thường xuyên tiếp xúc với bụi vải, tiếng ồn của các loại máy chuyên dụng và phải thực hiện các thao tác cần độ chính xác, tỉ mỉ với các chi tiết rất nhỏ như kim, chỉ, nét vẽ, mũi may,... trên vải. Vì vậy người lao động cần làm việc trong không gian có hệ thống chiếu sáng tốt, có thiết bị thông gió tạo môi trường thông thoáng, dễ chịu để bảo vệ sức khỏe; đồng thời giúp người lao động thoải mái sáng tạo.

3. YÊU CẦU ĐỐI VỚI NGƯỜI LAO ĐỘNG TRONG CÁC NGÀNH NGHỀ LIÊN QUAN ĐẾN CẮT MAY THỜI TRANG



6. Để làm được các công việc trong Hình 4.7, người lao động cần có những khả năng và phẩm chất như thế nào?



a) Lập bản vẽ kiểu



b) Sử dụng máy cắt chi tiết sản phẩm



c) Lập bản vẽ cắt may các bộ phận của sản phẩm



d) May lắp ráp các bộ phận của sản phẩm

Hình 4.7. Một số công việc của người lao động trong các ngành nghề liên quan đến cắt may thời trang

Người lao động trong các ngành nghề liên quan đến cắt may thời trang cần có khả năng, phẩm chất và sở thích như sau:

- Khả năng: có năng khiếu mỹ thuật, khéo tay; có khả năng vẽ thiết kế trang phục, vẽ tạo mẫu trang phục, cắt may; nghiên cứu, tìm hiểu và cập nhật tốt các xu hướng thời trang.
- Phẩm chất, thể chất: tỉ mỉ, cẩn thận, kiên nhẫn, có óc sáng tạo, có sức khỏe tốt, thị lực tốt; không mắc các bệnh: mù màu, thấp khớp, lao, tim mạch,...; không bị dị ứng với bụi vải, bụi phấn may, màu vẽ.
- Sở thích: thích tìm hiểu, nghiên cứu về xu hướng và phong cách thời trang, thích vẽ thiết kế và cắt may các sản phẩm may mặc thời trang.

4. ĐÁNH GIÁ KHẢ NĂNG VÀ SỞ THÍCH CỦA BẢN THÂN ĐỐI VỚI MỘT SỐ NGÀNH NGHỀ LIÊN QUAN ĐẾN CẮT MAY THỜI TRANG

Để nhận biết khả năng và sở thích của bản thân đối với một số ngành nghề liên quan đến cắt may, học sinh tự đánh giá kết hợp với sự nhìn nhận, đánh giá của thầy cô, người thân, bạn bè.

4.1. Cách thực hiện

Khả năng của bản thân đối với một số ngành nghề liên quan đến cắt may thời trang được đánh giá thông qua trắc nghiệm theo các tiêu chí ở Bảng 4.1.

Bảng 4.1. Trắc nghiệm đánh giá khả năng của bản thân đối với một số ngành nghề liên quan đến cắt may thời trang

STT	Mô tả khả năng	Mức độ đánh giá		
		Không có khả năng	Có khả năng	Có khả năng cao
1	Năng khiếu mỹ thuật, khéo tay.	?	?	?
2	Vẽ thiết kế sáng tạo các sản phẩm may mặc thời trang.	?	?	?
3	Vẽ tạo mẫu trang phục.	?	?	?
4	Cắt may.	?	?	?
5	Nghiên cứu, tìm hiểu và cập nhật các xu hướng thời trang.	?	?	?
6	Tỉ mỉ, cẩn thận.	?	?	?
7	Óc sáng tạo.	?	?	?
8	Sức khỏe tốt, thị lực tốt, không mắc các bệnh: mù màu, thấp khớp, lao, tim mạch,...	?	?	?
9	– Không dị ứng với bụi vải, bụi phấn may (đối với kĩ sư sản xuất, thợ may, thợ cắt,...). – Không dị ứng với màu vẽ (đối với nhà thiết kế thời trang).	?	?	?

Sở thích của bản thân đối với một số ngành nghề liên quan đến cắt may thời trang được đánh giá thông qua trắc nghiệm theo các tiêu chí ở Bảng 4.2.

Bảng 4.2. Trắc nghiệm đánh giá sở thích của bản thân đối với một số ngành nghề liên quan đến cắt may thời trang

STT	Mô tả sở thích	Mức độ đánh giá		
		Không thích	Thích	Rất thích
1	Tìm hiểu, nghiên cứu về xu hướng và phong cách thời trang.	?	?	?
2	Vẽ thiết kế, sáng tạo các sản phẩm may mặc thời trang.	?	?	?
3	Sáng tạo và cắt may sản phẩm may mặc thời trang.	?	?	?

4.2. Đánh giá kết quả

Sau khi thực hiện trắc nghiệm, học sinh so sánh tỉ lệ lựa chọn giữa các mức độ đánh giá để đánh giá khả năng và sở thích của bản thân đối với ngành nghề liên quan đến cắt may.

– Trắc nghiệm đánh giá khả năng: nếu mức độ **có khả năng** và **có khả năng cao** được chọn nhiều hơn mức độ **không có khả năng**: khả năng của học sinh có sự phù hợp với các ngành nghề liên quan đến cắt may.

– Trắc nghiệm đánh giá sở thích: nếu mức độ **thích** và **rất thích** được chọn nhiều hơn mức độ **không thích**: sở thích của học sinh phù hợp với các ngành nghề liên quan đến cắt may.

Dựa vào các mục lựa chọn trong các bảng trắc nghiệm, học sinh tự đánh giá sự phù hợp về khả năng và sở thích của bản thân đối với một số ngành nghề cụ thể liên quan đến cắt may theo Bảng 4.3 và Bảng 4.4.

Bảng 4.3. Định hướng nghề nghiệp theo khả năng

Các mục lựa chọn Có khả năng và Có khả năng cao	Một số ngành nghề phù hợp
1, 2, 4, 5, 7, 8, 9	Nhà thiết kế thời trang, kĩ sư sản xuất (may thời trang), thợ tạo mẫu,...
1, 3, 4, 5, 6, 7, 8, 9	Kĩ sư sản xuất (may công nghiệp), thợ tạo mẫu, thợ cắt, thợ may,...

Bảng 4.4. Định hướng nghề nghiệp theo sở thích

Các mục lựa chọn Thích và Rất thích	Một số ngành nghề phù hợp
1, 2	Nhà thiết kế thời trang, kĩ sư sản xuất (may thời trang),...
1, 3	Kĩ sư sản xuất (may công nghiệp), thợ tạo mẫu, thợ cắt, thợ may,...

LUYỆN TẬP

1. Nêu ưu điểm và nhược điểm của mỗi cách thức sản xuất hàng may mặc thời trang.
2. Nêu tên và nội dung lao động của mỗi nghề được minh họa trong Hình 4.8.

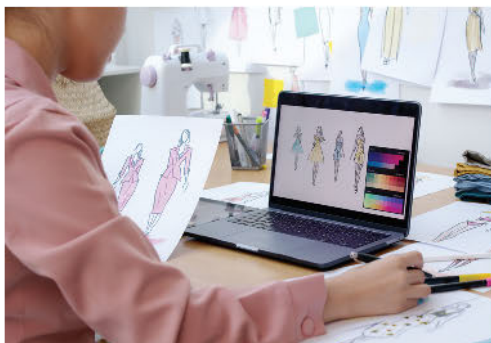

a)



b)

Hình 4.8. Minh họa nghề nghiệp trong lĩnh vực cắt may thời trang

3. Theo em, kĩ sư sản xuất (may công nghiệp) cần có những khả năng và điều kiện sức khỏe như thế nào?

VẬN DỤNG

Em hãy đánh giá khả năng và sở thích của bản thân đối với một số ngành nghề liên quan đến cắt may thời trang theo các tiêu chí đánh giá.

GHI NHỚ

– Những ngành nghề phổ biến liên quan đến cắt may thời trang như: nhà thiết kế thời trang, kĩ sư sản xuất, thợ may, thợ tạo mẫu, thợ cắt may,... Người lao động ngành nghề liên quan đến cắt may thời trang thực hiện các công việc: thiết kế, tạo rập mẫu, cắt vải, may lắp ráp, hoàn thiện sản phẩm,... để tạo ra sản phẩm đa dạng về phong cách và phù hợp với xu hướng thời trang.

– Để làm việc trong lĩnh vực cắt may thời trang, người lao động cần có:

- + Khả năng: vẽ thiết kế và tạo mẫu trang phục, cắt may, cập nhật xu hướng thời trang.
- + Phẩm chất: có óc sáng tạo, tỉ mỉ, cẩn thận, sức khỏe tốt, thị lực tốt.
- + Sở thích: thiết kế và cắt may sản phẩm may mặc thời trang.

CÓ THỂ EM CHƯA BIẾT

Tính đến năm 2023, Việt Nam là một trong những nước xuất khẩu hàng may mặc hàng đầu thế giới (cùng với Trung Quốc, Bangladesh). Một số mặt hàng may mặc xuất khẩu chính của Việt Nam như: áo thun, quần, áo jacket, quần áo trẻ em, áo sơ mi, quần short,... Ngoài ra Việt Nam còn xuất khẩu các sản phẩm liên quan đến may mặc như vải, xơ sợi, phụ liệu may (Nguồn: <https://congthuong.vn/> - 1/2023).

Đặc thù của các doanh nghiệp sản xuất hàng may mặc theo quy mô công nghiệp là sử dụng nhiều lao động trong các dây chuyền sản xuất. Vì vậy, nhu cầu nhân lực của ngành cắt may luôn ở mức cao. Điều này mang đến triển vọng to lớn về việc làm cho người học các ngành nghề liên quan đến cắt may.

ÔN TẬP

Nội dung mô đun Cắt may được tóm tắt như sau:

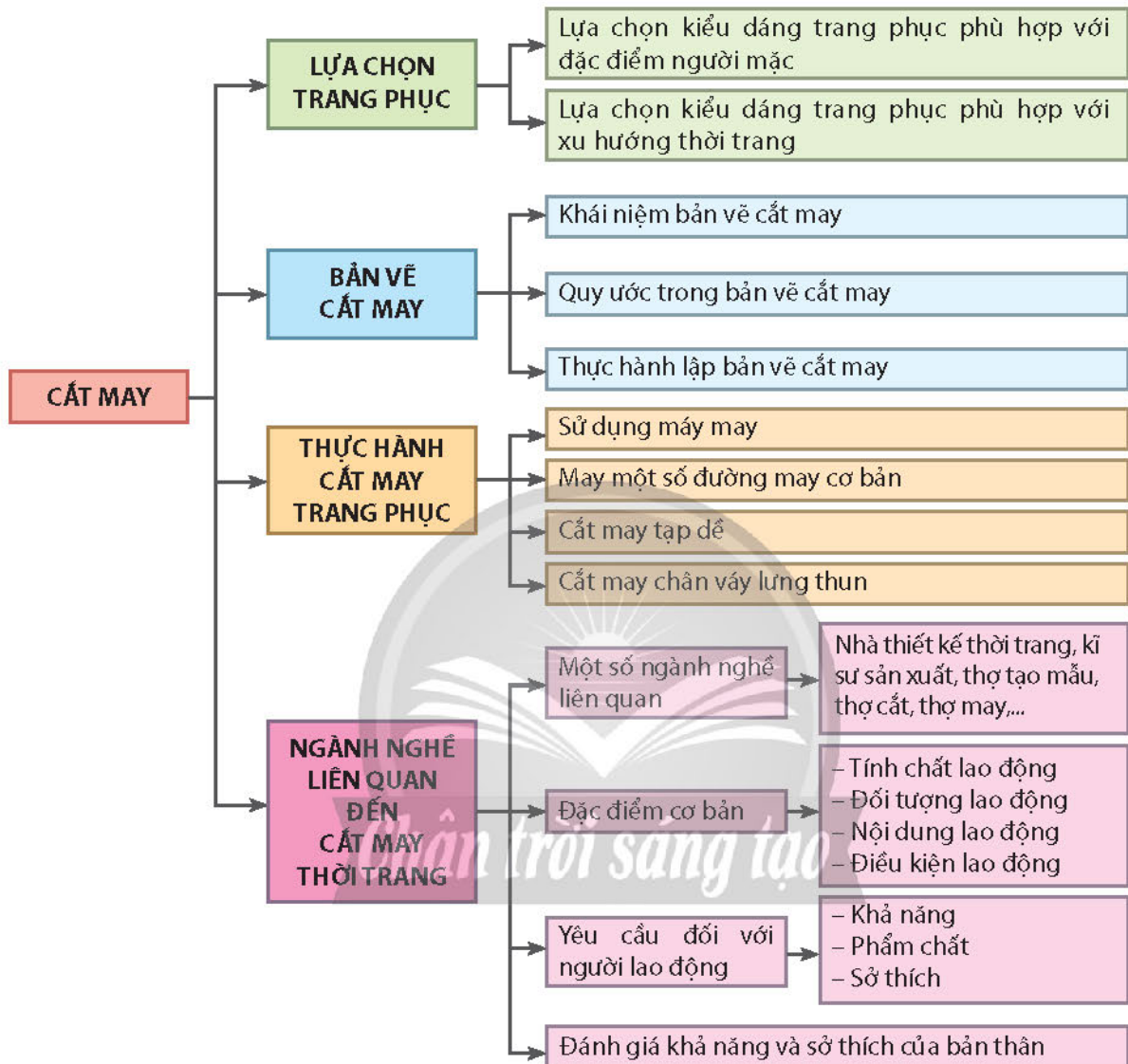

CÂU HỎI

1. Nên lựa chọn kiểu dáng trang phục như thế nào để phù hợp với đặc điểm của người mặc?
2. Hãy nêu ý nghĩa của những nét vẽ kĩ thuật thường được vận dụng trong bản vẽ cắt may.
3. Bản vẽ cắt may tạp dề thắt lưng được thực hiện qua các bước như thế nào?
4. Trình bày các bước lập bản vẽ cắt may váy lưng thun kiểu lưng rời.
5. Trình bày quy trình may tạp dề thắt lưng.
6. Trình bày quy trình may chân váy lưng thun kiểu lưng liền.
7. Em có những sở thích và khả năng nào phù hợp với ngành nghề liên quan đến cắt may thời trang?

BẢNG GIẢI THÍCH THUẬT NGỮ

TT	Thuật ngữ	Trang
B	Bấm (vải): cắt xẻ những đoạn ngắn trên vải bằng mũi kéo để tránh cắt lổ, phạm vào đường may	29
Đ	Đường giàng quần (đường sườn trong): là đường may sườn phía trong của ống quần, kéo dài từ đáy quần đến lai quần	26
N	Nẹp: miếng vải (có hoặc không ép keo dính) được may cặp thêm vào chi tiết như cổ áo, cửa tay, đỉnh áo, lưng quần,... giúp định hình và trang trí chi tiết	19
P	Phong cách tối giản (minimalism): phong cách thời trang được thể hiện qua những bộ trang phục được thiết kế đơn giản, ít chi tiết, ít phụ kiện với các gam màu trung tính, màu tối hoặc đơn sắc (Nguồn: https://bazaarvietnam.vn/vocabulary/toi-gian-minimalism/)	7
R	Rập: là khuôn mẫu thể hiện chính xác đường bao ngoài từng chi tiết của sản phẩm cắt may. Rập thường được làm bằng giấy, dùng để hỗ trợ công nhân thực hiện lặp lại nhiều lần thao tác cắt may một cách chính xác, nhanh chóng	13
V	Vắt sỏ: là phương pháp may vắt để cố định mép vải sau khi cắt, giúp mép vải không bị sỏ sợi	26

Nhà xuất bản Giáo dục Việt Nam xin trân trọng cảm ơn các tác giả có tác phẩm, tư liệu được sử dụng, trích dẫn trong cuốn sách này.

Chịu trách nhiệm xuất bản

Tổng Giám đốc HOÀNG LÊ BÁCH

Chịu trách nhiệm nội dung

Tổng biên tập PHẠM VĨNH THÁI

Biên tập nội dung: NGUYỄN ÁNH LINH – PHẠM TRƯỜNG THỊNH

Biên tập mỹ thuật: CAO TIẾN DŨNG

Thiết kế sách: CAO TIẾN DŨNG

Trình bày bìa: TÔNG THANH THẢO

Minh họa: TRẦN ANH NHÂN

Sửa bản in: NGUYỄN ÁNH LINH

Chế bản: CÔNG TY CP DỊCH VỤ XUẤT BẢN GIÁO DỤC GIA ĐỊNH

Bản quyền © (2024) thuộc Nhà xuất bản Giáo dục Việt Nam.

Xuất bản phẩm đã đăng kí quyền tác giả. Tất cả các phần của nội dung cuốn sách này đều không được sao chép, lưu trữ, chuyển thể dưới bất kì hình thức nào khi chưa có sự cho phép bằng văn bản của Nhà xuất bản Giáo dục Việt Nam.



CÔNG NGHỆ 9 – TRẢI NGHIỆM NGHỀ NGHIỆP – MÔ ĐUN CẮT MAY (Chân trời sáng tạo)

Mã số:

In bản, (QĐ in số) Khổ 19 × 26,5 cm.

Đơn vị in:

Cơ sở in:

Số ĐKXB:

Số QĐXB: ngày tháng năm 20....

In xong và nộp lưu chiểu tháng năm 20....

Mã số ISBN:



HUÂN CHƯƠNG HỒ CHÍ MINH



BỘ SÁCH GIÁO KHOA LỚP 9 – CHÂN TRỜI SÁNG TẠO

1. NGỮ VĂN 9 – TẬP MỘT
2. NGỮ VĂN 9 – TẬP HAI
3. TOÁN 9 – TẬP MỘT
4. TOÁN 9 – TẬP HAI
5. TIẾNG ANH 9
Friends Plus - Student Book
6. GIÁO DỤC CÔNG DÂN 9
7. KHOA HỌC TỰ NHIÊN 9
8. LỊCH SỬ VÀ ĐỊA LÍ 9
9. TIN HỌC 9
10. CÔNG NGHỆ 9 – Định hướng nghề nghiệp
11. CÔNG NGHỆ 9 – Trải nghiệm nghề nghiệp
Mô đun Lắp đặt mạng điện trong nhà
12. CÔNG NGHỆ 9 – Trải nghiệm nghề nghiệp
Mô đun Nông nghiệp 4.0
13. CÔNG NGHỆ 9 – Trải nghiệm nghề nghiệp
Mô đun Cắt may
14. GIÁO DỤC THỂ CHẤT 9
15. ÂM NHẠC 9
16. MĨ THUẬT 9 (1)
17. MĨ THUẬT 9 (2)
18. HOẠT ĐỘNG TRẢI NGHIỆM, HƯỚNG NGHIỆP 9 (1)
19. HOẠT ĐỘNG TRẢI NGHIỆM, HƯỚNG NGHIỆP 9 (2)

Các đơn vị đầu mối phát hành

- **Miền Bắc:** CTCP Đầu tư và Phát triển Giáo dục Hà Nội
CTCP Sách và Thiết bị Giáo dục miền Bắc
- **Miền Trung:** CTCP Đầu tư và Phát triển Giáo dục Đà Nẵng
CTCP Sách và Thiết bị Giáo dục miền Trung
- **Miền Nam:** CTCP Đầu tư và Phát triển Giáo dục Phương Nam
CTCP Sách và Thiết bị Giáo dục miền Nam
CTCP Sách và Thiết bị Giáo dục Cửu Long

Sách điện tử: <http://hanhtrangso.nxbgd.vn>

Cào lớp nhủ trên tem rồi quét mã để xác thực và truy cập học liệu điện tử.

