



TRẦN NAM DŨNG (Tổng Chủ biên) – KHÚC THÀNH CHÍNH (Chủ biên)  
ĐINH THỊ XUÂN DUNG – ĐINH THỊ KIM LAN – HUỲNH THỊ KIM TRANG

# Vở bài tập TOÁN



TẬP HAI



NHÀ XUẤT BẢN GIÁO DỤC VIỆT NAM

TRẦN NAM DŨNG (Tổng Chủ biên) – KHÚC THÀNH CHÍNH (Chủ biên)  
ĐINH THỊ XUÂN DUNG – ĐINH THỊ KIM LAN – HUỖNH THỊ KIM TRANG

**Vở bài tập**

# **TOÁN**



**TẬP HAI**

**NHÀ XUẤT BẢN GIÁO DỤC VIỆT NAM**

---

---

*Nhà xuất bản Giáo dục Việt Nam xin trân trọng cảm ơn  
các tác giả có tác phẩm, tư liệu được sử dụng, trích dẫn  
trong cuốn sách này.*

---

---

**Chịu trách nhiệm xuất bản:**

Chủ tịch Hội đồng Thành viên NGUYỄN ĐỨC THÁI

Tổng Giám đốc HOÀNG LÊ BÁCH

**Chịu trách nhiệm nội dung:**

Tổng Giám đốc HOÀNG LÊ BÁCH

Biên tập nội dung: HOÀNG NGỌC PHƯƠNG – TRẦN THANH HÀ

Thiết kế sách: THANH THẢO

Trình bày bìa: THÁI HỮU DƯƠNG

Minh họa: ĐAN THANH – HOÀNG LINH – THANH THẢO

Sửa bản in: HOÀNG NGỌC PHƯƠNG – TRẦN THANH HÀ

Chế bản: CÔNG TY CỔ PHẦN DỊCH VỤ XUẤT BẢN GIÁO DỤC GIA ĐỊNH

---

**Bản quyền thuộc Nhà xuất bản Giáo dục Việt Nam.**

---

Tất cả các phần của nội dung cuốn sách này đều không được sao chép, lưu trữ, chuyển thể dưới bất kì hình thức nào khi chưa có sự cho phép bằng văn bản của Nhà xuất bản Giáo dục Việt Nam.

**VỞ BÀI TẬP TOÁN 2 – TẬP HAI**

Mã số: G2BH2T002M21

In ..... bản, (QĐ ....) khổ 17 x 24 cm.

Đơn vị in: ..... địa chỉ .....

Cơ sở in: ..... địa chỉ .....

Số ĐKXB: 182-2021/CXBIPH/7-70/GD

Số QĐXB: .../QĐ- GD - HN ngày ... tháng ... năm 20...

In xong và nộp lưu chiểu tháng ... năm 20...

Mã số ISBN: Tập một: 978-604-0-25584-6

Tập hai: 978-604-0-25585-3

## Lời nói đầu

Quý thầy cô, quý phụ huynh và các em học sinh thân mến.

Để củng cố và rèn luyện các kiến thức, kĩ năng; phát triển năng lực toán học cũng như các phẩm chất cho học sinh theo chương trình giáo dục phổ thông mới, nhóm tác giả **Chân trời sáng tạo** trân trọng giới thiệu bộ sách **VỞ BÀI TẬP TOÁN** dùng cho cấp Tiểu học.

Bộ sách gồm 10 tập, tương ứng với mỗi lớp 2 tập. Trong mỗi tập sách, các nội dung được giới thiệu theo trình tự sách giáo khoa Toán Tiểu học với hệ thống bài tập đa dạng và phong phú. Trong mỗi phần, các bài tập tự luận và trắc nghiệm được giới thiệu đan xen và đặc biệt có một số để kiểm tra dùng để tham khảo.

Bộ sách này có thể coi như nguồn tư liệu trong quá trình dạy học.

Giáo viên có thể lựa chọn những nội dung phù hợp với các đối tượng học sinh, các em không nhất thiết phải làm hết các bài trong sách.

Học sinh có thể dùng **VỞ BÀI TẬP TOÁN** trong buổi học thứ nhất (khi đã làm hết các bài trong sách giáo khoa), đặc biệt hữu ích ở buổi học thứ hai và trong các giờ tự học.

Với những tình huống và hình vẽ vui nhộn, gần gũi với cuộc sống, bộ sách tạo điều kiện để học sinh tương tác với sách qua nhiều hình thức (viết, vẽ, tô màu, ...), chúng tôi hi vọng bộ sách này thực sự mang đến niềm vui cho các em khi học toán.



## MỤC LỤC

<b>4. PHÉP NHÂN, PHÉP CHIA.....</b>	<b>5</b>
Tổng các số hạng bằng nhau .....	6
Phép nhân .....	8
Thừa số – Tích .....	13
Bảng nhân 2 .....	14
Bảng nhân 5 .....	17
Phép chia .....	20
Số bị chia – Số chia – Thương .....	24
Bảng chia 2.....	25
Bảng chia 5 .....	27
Giờ, phút, xem đồng hồ .....	30
Em làm được những gì? .....	35
Thực hành và trải nghiệm .....	39
<b>5. CÁC SỐ ĐẾN 1000.....</b>	<b>41</b>
Đơn vị, chục, trăm, nghìn .....	42
Các số từ 101 đến 110 .....	48
Các số từ 111 đến 200 .....	51
Các số có ba chữ số.....	54
Viết số thành tổng các trăm, chục, đơn vị .....	59
So sánh các số có ba chữ số .....	60
Em làm được những gì? .....	62
Mét .....	66
Ki-lô-mét .....	68
Khối trụ – Khối cầu .....	70
Hình tứ giác .....	73
Xếp hình, gấp hình .....	75
Em làm được những gì? .....	77
Thực hành và trải nghiệm .....	81
Kiểm tra .....	82
<b>6. PHÉP CỘNG, PHÉP TRỪ TRONG PHẠM VI 1000 .....</b>	<b>84</b>
Phép cộng không nhớ trong phạm vi 1000 .....	85
Phép trừ không nhớ trong phạm vi 1000 .....	88
Nặng hơn, nhẹ hơn .....	91
Ki-lô-gam .....	92
Phép cộng có nhớ trong phạm vi 1000 .....	95
Phép trừ có nhớ trong phạm vi 1000 .....	98
Tiền Việt Nam .....	101
Em làm được những gì? .....	102
<b>ÔN TẬP CUỐI NĂM .....</b>	<b>107</b>
Thực hành và trải nghiệm .....	122
Kiểm tra .....	123

# 4. PHÉP NHÂN, PHÉP CHIA

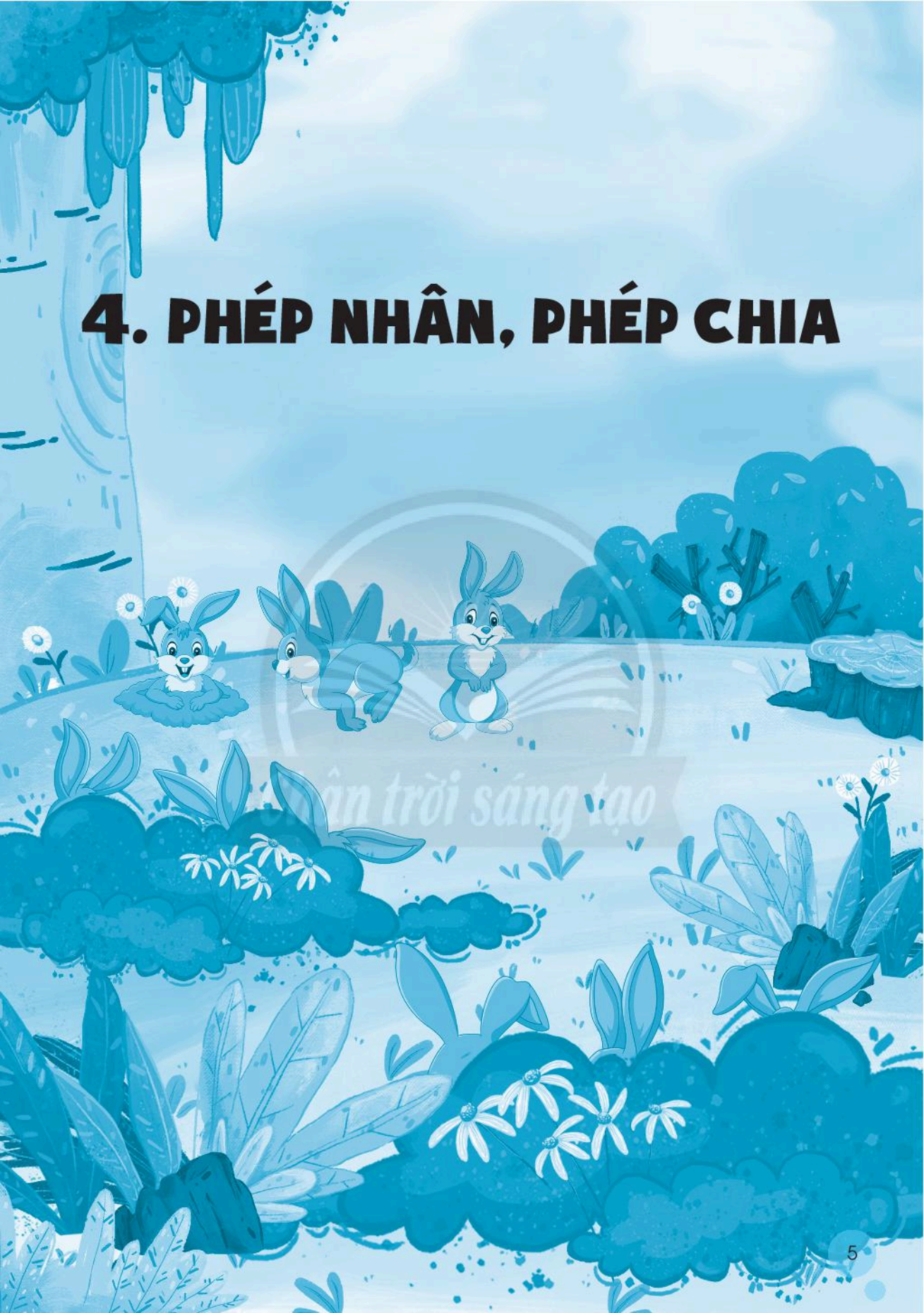

ân trời sáng tạo

# TỔNG CÁC SỐ HẠNG BẰNG NHAU

1 Tính xem có tất cả bao nhiêu con gà.

Mẫu:

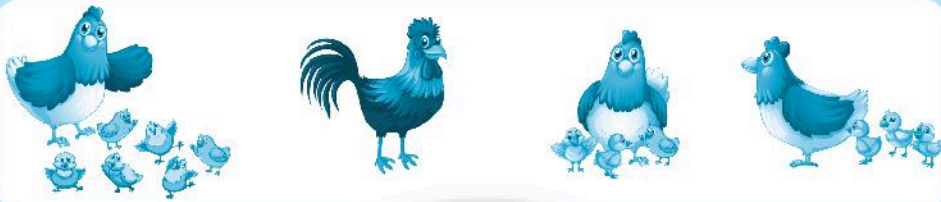

$$7 + 1 + 4 + 4 = 16$$

a)

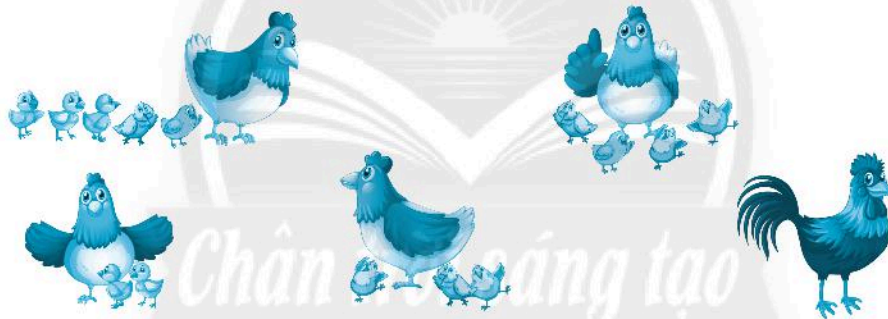

$$\dots + \dots + \dots + \dots + \dots = \dots$$

b)

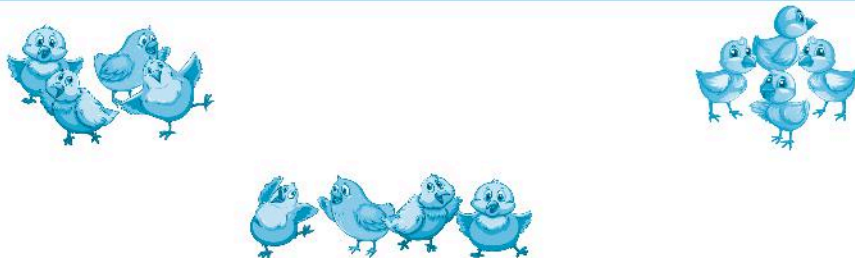

$$\dots + \dots + \dots = \dots$$

2

Tính tổng các số hạng bằng nhau rồi viết theo mẫu.

Mẫu:

$2 + 2 + 2 = 6$       2 được lấy 3 lần

a)

..... = ...      ... được lấy ... lần

b)

..... = ...      ... được lấy ... lần

c)

..... = ...      ... được lấy ... lần

d)

..... = ...      ... được lấy ... lần



# PHÉP NHÂN

## 1 Viết phép nhân.

Mẫu:



$$3 \times 4$$

a)



.....

b)



.....

c)



.....

d)



.....

**2 Nói (theo mẫu).**

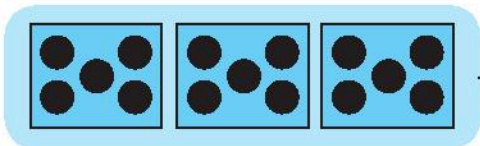

$2 \times 6$

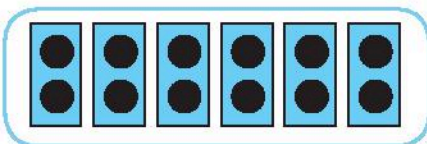

$5 \times 3$

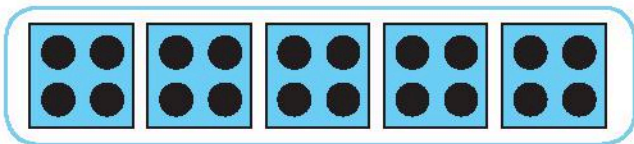

$3 \times 5$

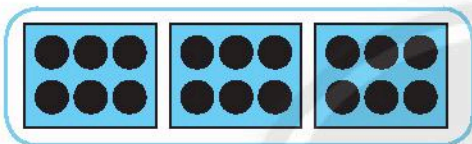

$6 \times 3$

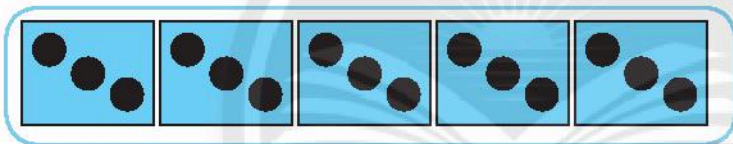

$4 \times 5$

**3 Viết phép nhân.**

Mẫu:  $6 + 6 + 6 + 6 + 6 = 6 \times 5$

- a)  $3 + 3 + 3 + 3 + 3 + 3 + 3 = \dots\dots\dots$
- b)  $8 + 8 + 8 = \dots\dots\dots$
- c)  $11 + 11 + 11 + 11 = \dots\dots\dots$
- d)  $34 + 34 = \dots\dots\dots$

**4 Tính:**

Mẫu:  $7 \times 3 = ?$   
 $7 + 7 + 7 = 21$   
 $7 \times 3 = 21$

a)  $5 \times 3 = ?$

b)  $10 \times 5 = ?$

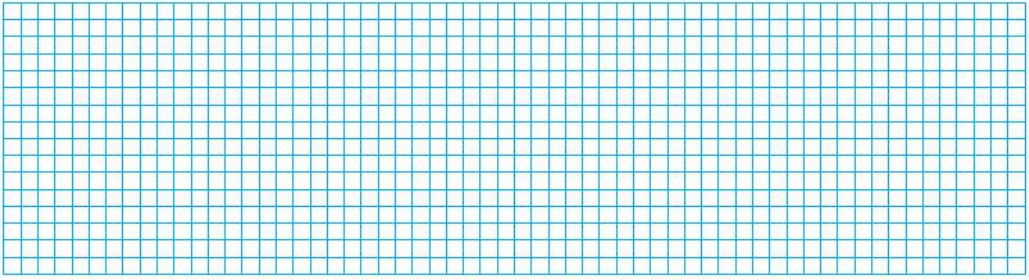

c)  $2 \times 4 = ?$

d)  $6 \times 3 = ?$

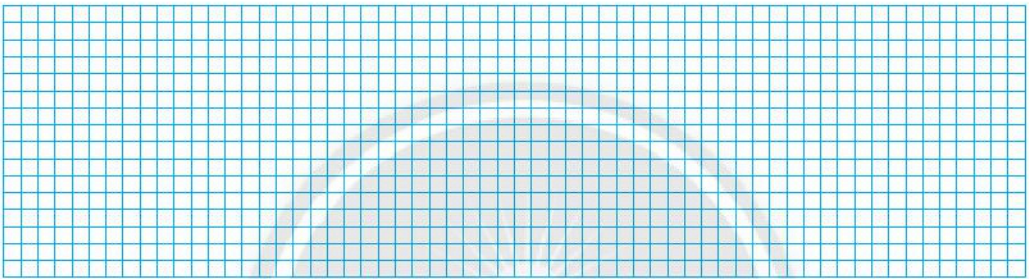

**5 SỐ?** (theo mẫu)

Mẫu:

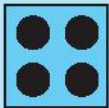

$4 \times 1 = 4$

a)

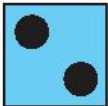

$\dots \times \dots = \dots$

b)



$\dots \times \dots = \dots$

c)



$\dots \times \dots = \dots$

**6** Số?

$2 \times 1 = \dots$

$7 \times 1 = \dots$

$5 \times 1 = \dots$

$8 \times 1 = \dots$

**7** Xếp hình cá voi.



**8** Vẽ hình thể hiện phép nhân.

Mẫu:



a)

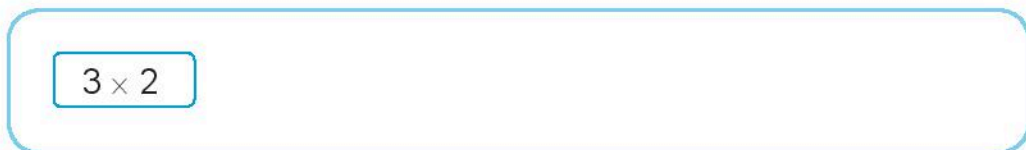

b)



**9 Tô màu theo kết quả.**

Kết quả là:

**12:** màu vàng

**18:** màu cam

**20:** màu xanh lá

**24:** màu đỏ.

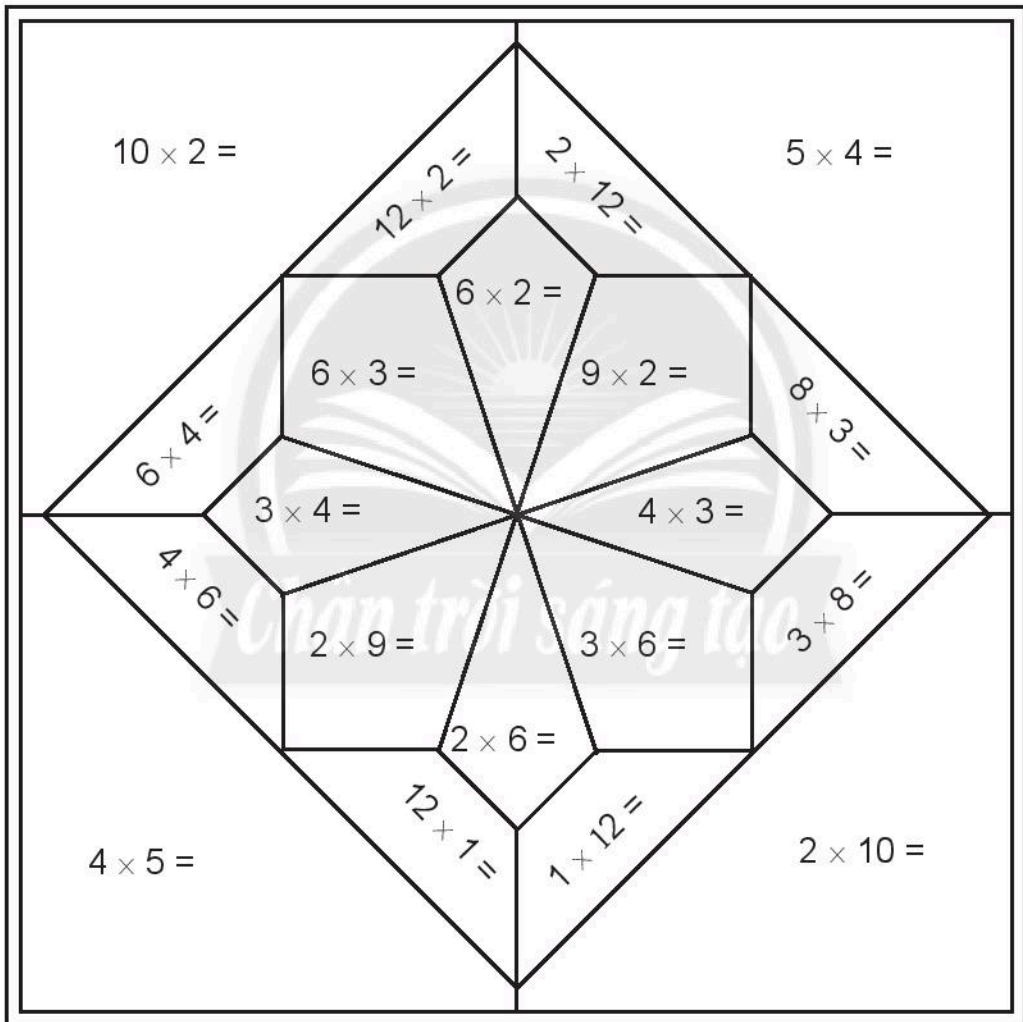

# THỪA SỐ - TÍCH

1 Nói (theo mẫu).

$3 \times 5 = 15$

$4 \times 7 = 28$

Thừa số

Tích

$2 \times 10 = 20$

$40 = 8 \times 5$

2 Viết (theo mẫu).

Mẫu:

$4 \times 6 = 24$

4 và 6 là các thừa số,  
24 là tích.

$7 \times 3 = 21$

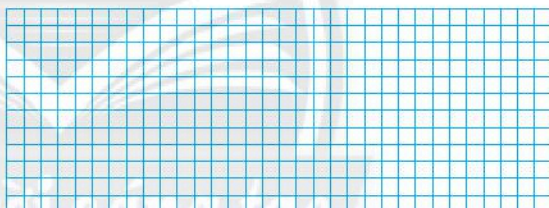

3 Viết phép nhân.

Thừa số	7	5	6	3	4
Thừa số	10	2	5	8	9
Tích	70	10	30	24	36

$7 \times 10 = 70$

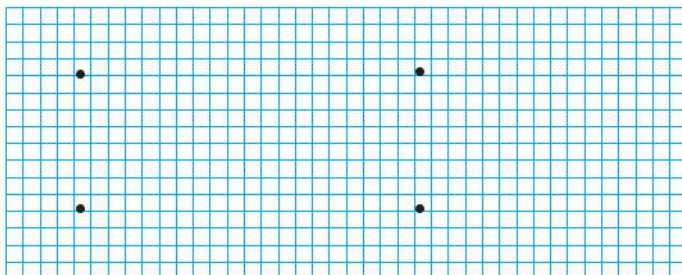

# BẢNG NHÂN 2

1 **Viết** (theo mẫu).

Mẫu:

$$2 \times 5 = ?$$



$$2 + 2 + 2 + 2 + 2 = 10$$

$$2 \times 5 = 10$$

a)

$$2 \times 3 = ?$$



$$\dots\dots\dots = \dots$$

$$2 \times 3 = \dots$$

b)

$$2 \times 10 = ?$$



$$\dots\dots\dots = \dots$$

$$2 \times 10 = \dots$$

2 **Viết số** vào chỗ chấm.

$$2 \times 1 = 2$$

+ 2

$$2 \times 2 = 4$$

+ 2

$$2 \times 3 = 6$$

+ 2

$$2 \times 4 = \dots$$

+ 2

$$2 \times 5 = \dots$$

+ 2

$$2 \times 6 = \dots$$

+ 2

$$2 \times 7 = \dots$$

+ 2

$$2 \times 8 = \dots$$

+ 2

$$2 \times 9 = \dots$$

+ 2

$$2 \times 10 = \dots$$

3 **Viết số** vào ô trống.

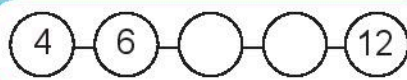
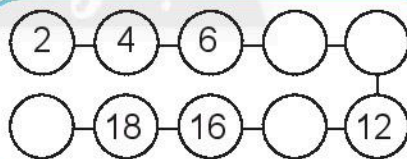

**4** Tính nhẩm.

$2 \times 1 = \dots$

$2 \times 5 = \dots$

$2 \times 10 = \dots$

$2 \times 2 = \dots$

$2 \times 6 = \dots$

$2 \times 9 = \dots$

$2 \times 3 = \dots$

$2 \times 4 = \dots$

$2 \times 8 = \dots$

**5** Tô màu các con gà có số là kết quả của phép tính trong bảng nhân 2.

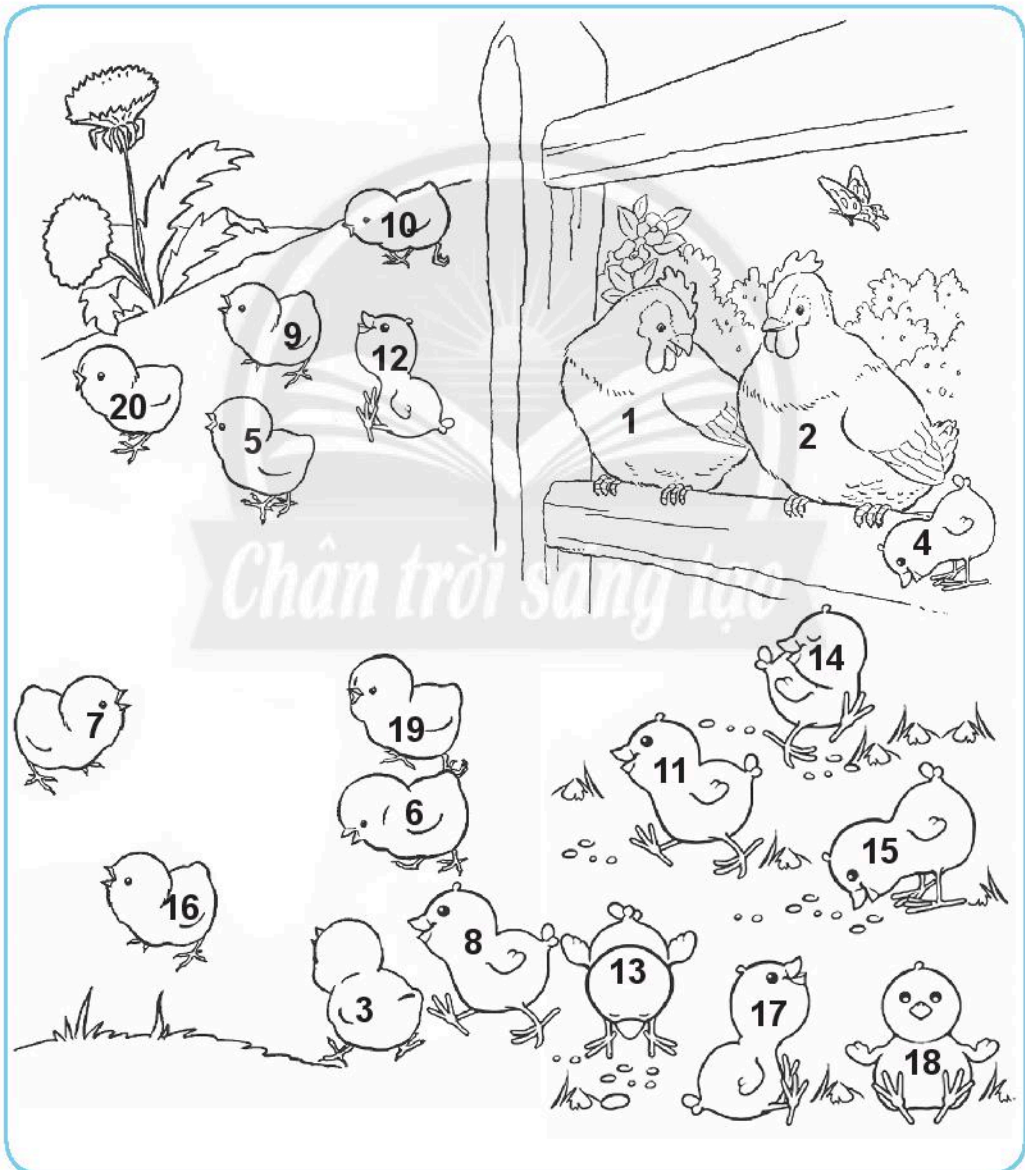



**6** Viết các phép nhân trong bảng nhân 2 (theo mẫu).

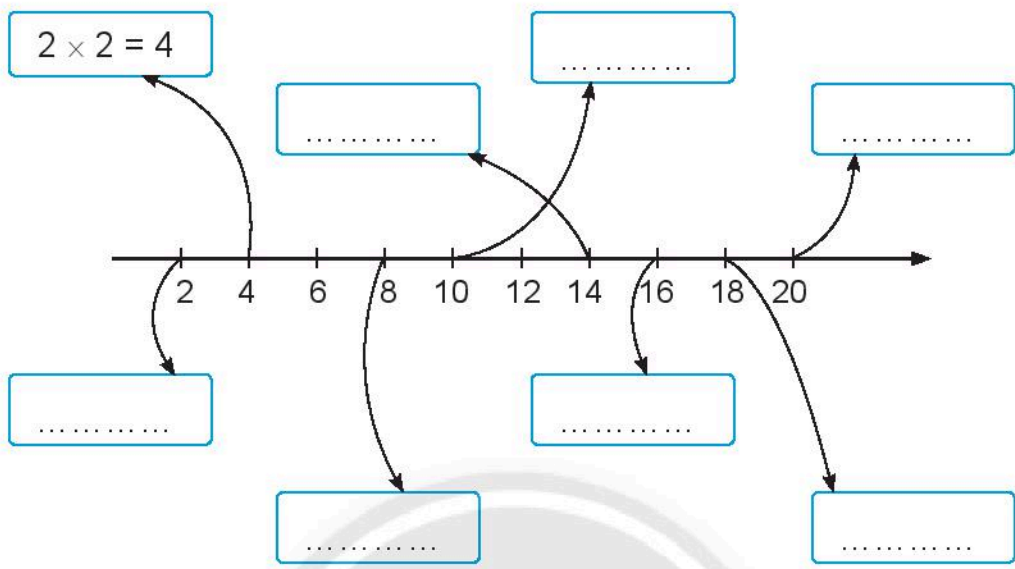

**7** Tô màu các ngôi nhà và xe ô tô có phép tính đúng.

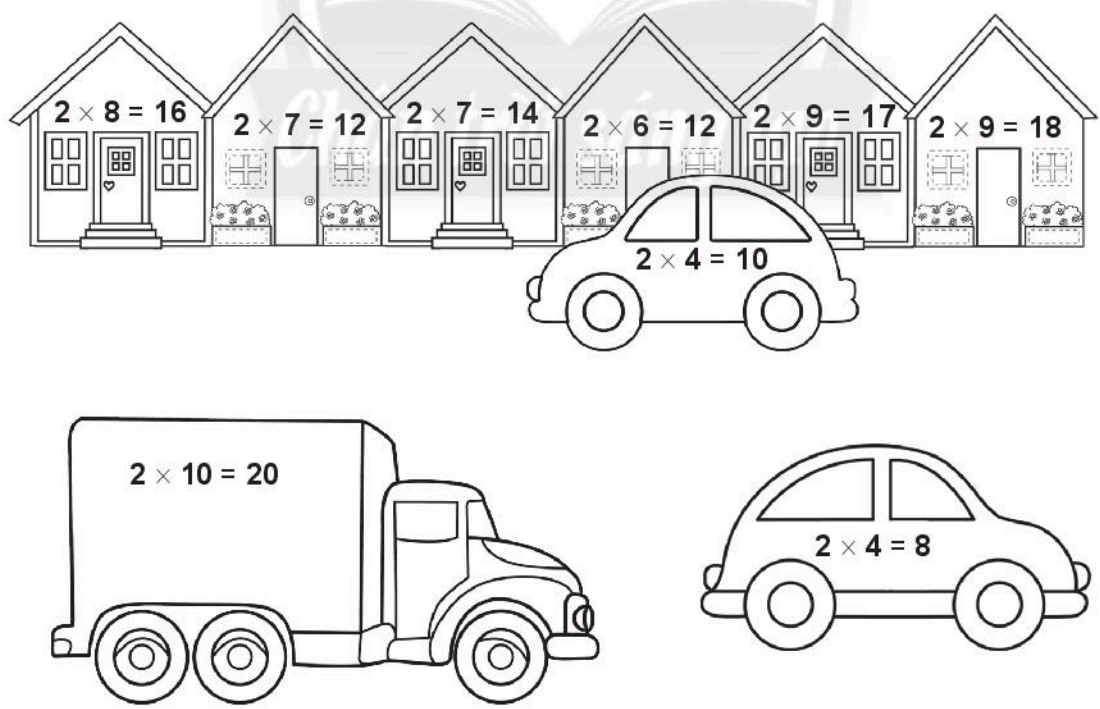

# BẢNG NHÂN 5

1 **Viết vào chỗ chấm.**

$5 \times 3 = ?$

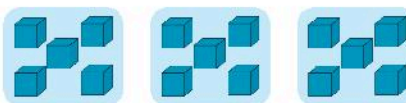

... + ... + ... = ...

$5 \times 3 = \dots$

$5 \times 4 = ?$

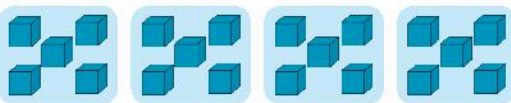

.....

$5 \times 4 = \dots$

2 **Làm theo mẫu.**

Mẫu:  $5 \times 6 = 5 + 5 + 5 + 5 + 5 + 5 = 30$

- a)  $5 \times 2 = \dots$
- b)  $5 \times 5 = \dots$
- c)  $5 \times 10 = \dots$

3 **Viết số vào chỗ chấm.**

$5 \times 1 = 5$	+ 5
$5 \times 2 = 10$	+ 5
$5 \times 3 = 15$	+ 5
$5 \times 4 = \dots$	+ 5
$5 \times 5 = \dots$	+ 5
$5 \times 6 = \dots$	+ 5
$5 \times 7 = \dots$	+ 5
$5 \times 8 = \dots$	+ 5
$5 \times 9 = \dots$	+ 5
$5 \times 10 = \dots$	+ 5

4 **Viết số vào ô trống.**

5	10	15		
	45			30

10	15			30
----	----	--	--	----

25		35	40	
----	--	----	----	--

30		40		50
----	--	----	--	----

**5** Tính nhẩm.

$5 \times 1 = \dots$

$5 \times 5 = \dots$

$5 \times 10 = \dots$

$5 \times 2 = \dots$

$5 \times 4 = \dots$

$5 \times 9 = \dots$

$5 \times 3 = \dots$

$5 \times 6 = \dots$

$5 \times 8 = \dots$

**6** Dùng thước thẳng, **nối lần lượt các điểm** theo các số **từ bé đến lớn**.

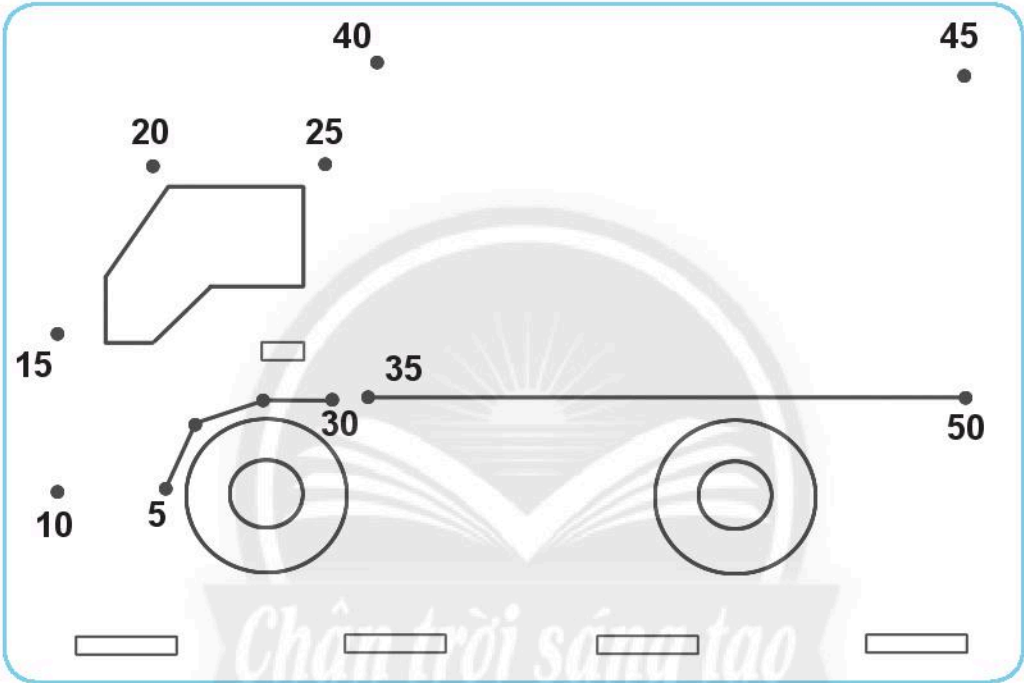

**7**

Mỗi hộp có **5** cái bánh.

Hỏi **4** hộp có bao nhiêu cái bánh?



Có mấy

1 hộp: ..... cái bánh

4 hộp: ..... cái bánh?

Bài giải

8 Viết vào chỗ chấm để có phép nhân trong **bảng nhân 2**, **bảng nhân 5**.

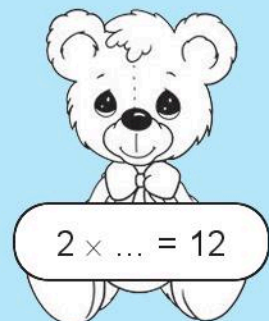
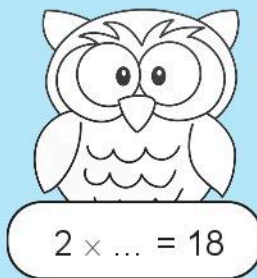
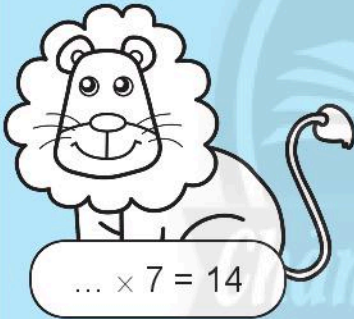
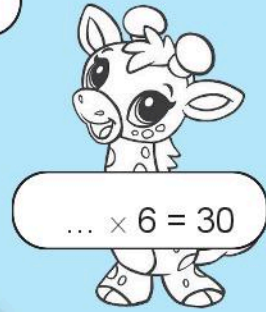
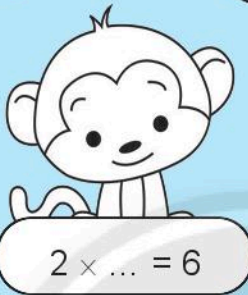
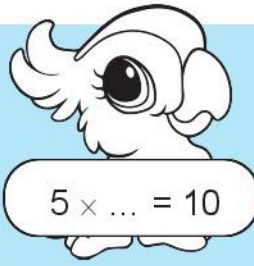
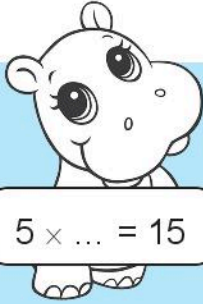

# PHÉP CHIA

## 1 Số?

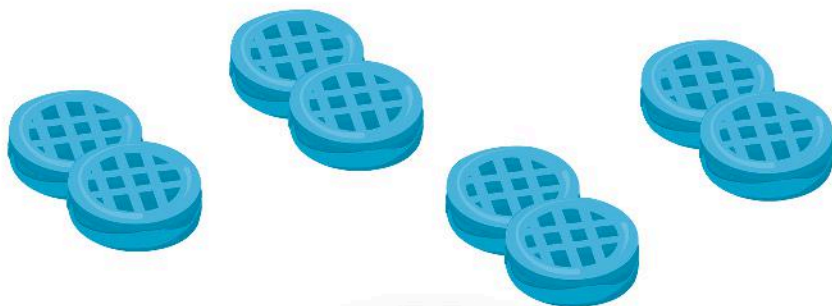

a) Chia đều 8 cái bánh cho 4 bạn, mỗi bạn được ... cái bánh.

Viết phép chia: .....

b) Có 8 cái bánh, chia cho mỗi bạn 2 cái bánh. Có ... bạn được chia.

Viết phép chia: .....

## 2 Số?



a) Chia đều 15 cái kẹo cho 5 bạn, mỗi bạn được ... cái kẹo.

Viết phép chia: .....

b) Có 15 cái kẹo, chia cho mỗi bạn 3 cái kẹo. Có ... bạn được chia.

Viết phép chia: .....

3 **Nói** (theo mẫu).

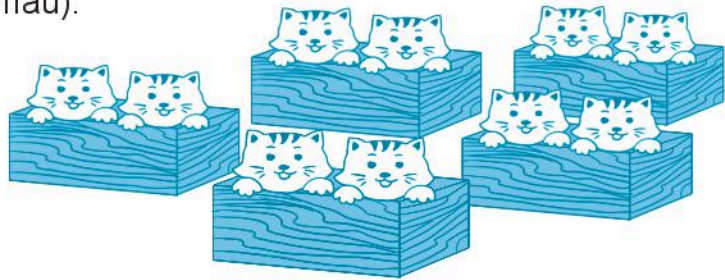

Có **5** hộp, mỗi hộp có **2** con mèo.  
Hỏi có tất cả bao nhiêu con mèo?

$$10 : 5 = 2$$

Có **10** con mèo, đặt vào mỗi hộp **2** con.  
Hỏi có mấy hộp đựng mèo?

$$10 : 2 = 5$$

Đặt đều **10** con mèo vào **5** hộp.  
Hỏi mỗi hộp có mấy con mèo?

$$2 \times 5 = 10$$

4 Quan sát tranh, **viết** phép tính nhân và phép tính chia.

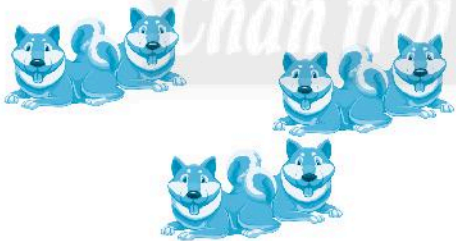

$$\dots \times \dots = \dots$$

$$\dots : \dots = \dots$$

$$\dots : \dots = \dots$$



$$\dots \times \dots = \dots$$

$$\dots : \dots = \dots$$

$$\dots : \dots = \dots$$

5 **Viết** phép chia (theo mẫu).

Mẫu:

$$6 \times 7 = 42$$

$$42 : 6 = 7$$

$$42 : 7 = 6$$

a)

$$3 \times 6 = 18$$

$$\dots : \dots = \dots$$

$$\dots : \dots = \dots$$

b)

$$9 \times 4 = 36$$

$$\dots : \dots = \dots$$

$$\dots : \dots = \dots$$

c)

$$5 \times 5 = 25$$

$$\dots : \dots = \dots$$

6 **Tìm kết quả phép chia dựa vào phép nhân** (xem mẫu).

Mẫu:

$$30 : 5 = ?$$

$$5 \times 6 = 30$$

$$30 : 5 = 6$$

a)

$$14 : 2 = ?$$

$$2 \times \dots = \dots$$

$$14 : 2 = \dots$$

b)

$$18 : 2 = ?$$

$$2 \times \dots = \dots$$

$$18 : 2 = \dots$$

c)

$$20 : 5 = ?$$

$$5 \times \dots = \dots$$

$$20 : 5 = \dots$$

7 Có **30** học sinh xếp thành các hàng, mỗi hàng có **5** học sinh. Hỏi xếp được mấy hàng?

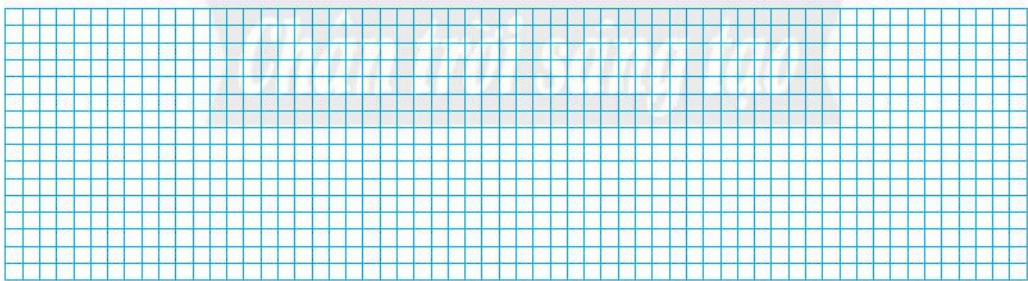

8 Có **16** học sinh xếp thành **2** hàng đều nhau. Hỏi mỗi hàng có mấy học sinh?

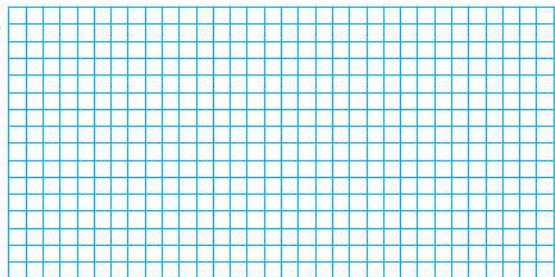

9

Nói (theo mẫu).

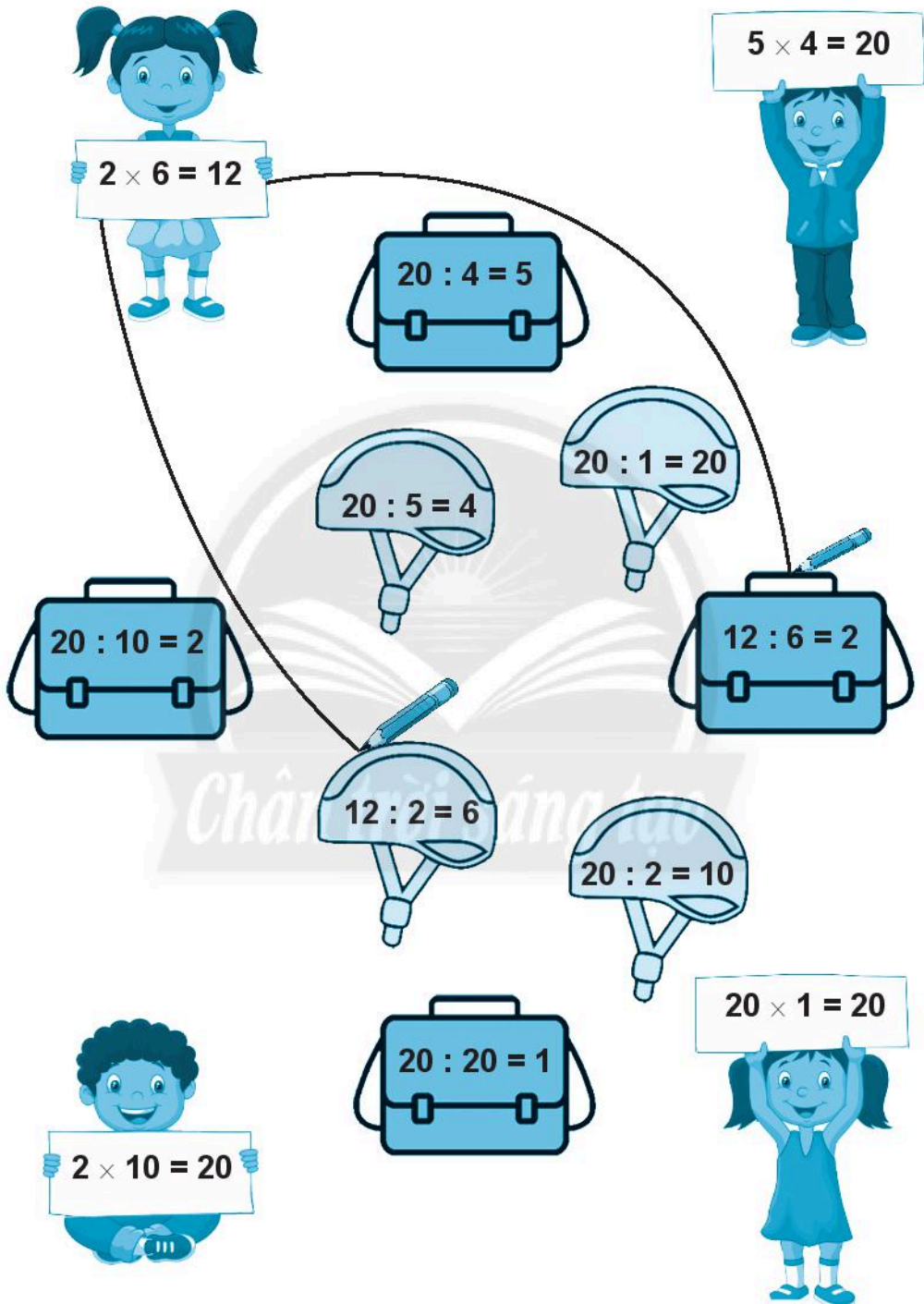



# SỐ BỊ CHIA – SỐ CHIA – THƯƠNG

1 Nói (theo mẫu).

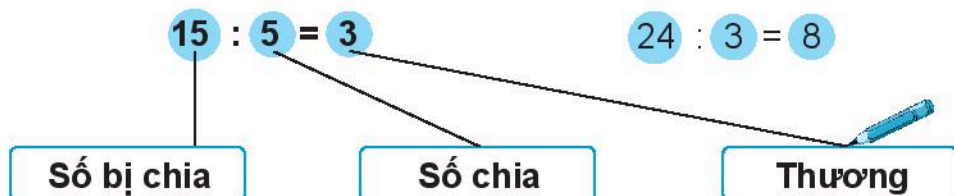

$20 : 1 = 20$

$8 = 40 : 5$

2 Viết (theo mẫu).

Mẫu:

$24 : 6 = 4$

24 là số bị chia,

6 là số chia,

4 là thương.

$21 : 3 = 7$

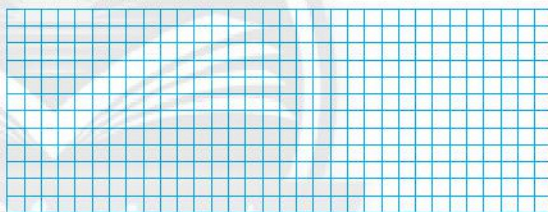

3 Viết phép chia (theo mẫu).

<b>Số bị chia</b>	54	32	30	81	25
<b>Số chia</b>	6	8	5	9	25
<b>Thương</b>	9	4	6	9	1

Mẫu:

•  $54 : 6 = 9$

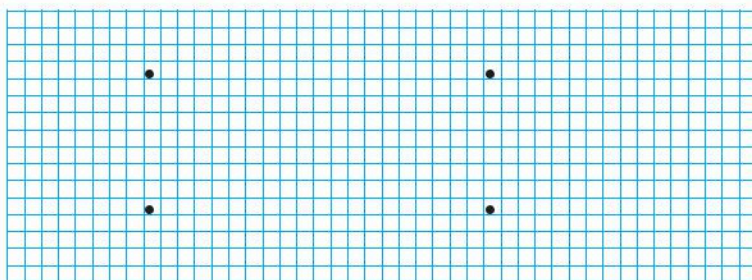

# BẢNG CHIA 2

1 Dựa vào **bảng nhân 2**, tìm kết quả ở **bảng chia 2** (viết theo mẫu).

$2 \times 1 = 2$	$2 : 2 = 1$
$2 \times 2 = 4$	$4 : 2 = 2$
$2 \times 3 = 6$	$6 : 2 = 3$

$2 : 2 = 1$   
 $4 : 2 = 2$   
 $6 : 2 = 3$   
 $8 : 2 = \dots$   
 $10 : 2 = \dots$   
 $12 : 2 = \dots$   
 $14 : 2 = \dots$   
 $16 : 2 = \dots$   
 $18 : 2 = \dots$   
 $20 : 2 = \dots$

2 **Tính nhẩm.**

$6 : 2 = \dots$      $16 : 2 = \dots$      $10 : 2 = \dots$      $14 : 2 = \dots$      $2 : 2 = \dots$   
 $8 : 2 = \dots$      $18 : 2 = \dots$      $12 : 2 = \dots$      $4 : 2 = \dots$      $20 : 2 = \dots$

3 **Viết số** vào chỗ chấm.

$\dots : 2 = 5$      $\dots : 2 = 7$      $\dots : 2 = 2$      $\dots : 2 = 9$      $\dots : 2 = 10$   
 $\dots : 2 = 3$      $\dots : 2 = 4$      $\dots : 2 = 6$      $\dots : 2 = 8$      $\dots : 2 = 1$

**4** **Viết** (theo mẫu).

a) Rót dầu từ can lớn vào các can nhỏ, mỗi can nhỏ **2 l**. Hỏi rót được mấy can nhỏ?

Rót được  
6 can nhỏ.

b) Người ta xếp đều một số ghế vào **2** phòng. Mỗi phòng có mấy cái ghế?

Mỗi phòng  
7 cái ghế.

**5** Tô đen các ô có phép tính sai.

$2 \times 7 = 14$	$2 \times 9 = 18$	$14 : 2 = 7$	$2 \times 1 = 2$
$16 : 2 = 7$	$18 : 2 = 8$	$2 \times 8 = 18$	$2 : 1 = 1$

# BẢNG CHIA 5

1 Dựa vào **bảng nhân 5**, tìm kết quả ở **bảng chia 5** (viết theo mẫu).

$5 \times 1 = 5$	$5 : 5 = 1$
$5 \times 2 = 10$	$10 : 5 = 2$
$5 \times 3 = 15$	$15 : 5 = 3$

$5 : 5 = 1$   
 $10 : 5 = 2$   
 $15 : 5 = 3$   
 $20 : 5 = \dots$   
 $25 : 5 = \dots$   
 $30 : 5 = \dots$   
 $35 : 5 = \dots$   
 $40 : 5 = \dots$   
 $45 : 5 = \dots$   
 $50 : 5 = \dots$

2 **Tính nhẩm.**

$15 : 5 = \dots$     $40 : 5 = \dots$     $25 : 5 = \dots$     $35 : 5 = \dots$     $5 : 5 = \dots$   
 $10 : 5 = \dots$     $45 : 5 = \dots$     $30 : 5 = \dots$     $20 : 5 = \dots$     $50 : 5 = \dots$

3 **Viết số** vào chỗ chấm.

$\dots : 5 = 5$     $\dots : 5 = 7$     $\dots : 5 = 2$     $\dots : 5 = 9$     $\dots : 5 = 10$   
 $\dots : 5 = 3$     $\dots : 5 = 4$     $\dots : 5 = 6$     $\dots : 5 = 8$     $\dots : 5 = 1$









4 **Nói** (theo mẫu).

$15 : 5$      $5 : 5$      $40 : 5$      $50 : 5$      $35 : 5$













5 Mỗi hình ảnh thể hiện một số. Em hãy **tìm các số** đó.

a)

	$\times$		$=$	4		$=$	...
10	:		$=$			$=$	...
	:		$=$	6		$=$	...

b)

	$\times$	7	$=$	35		$=$	...
	:		$=$			$=$	...
	$-$		$=$			$=$	...

6 **Viết** dấu phép tính ( $\times$ ,  $:$ ) vào chỗ chấm.

5	...	2	=	10
...		...		...
4	...	2	=	2
=		=		=
20	...	4	=	5

7 **Quan sát** tranh, **viết phép nhân** (theo mẫu).

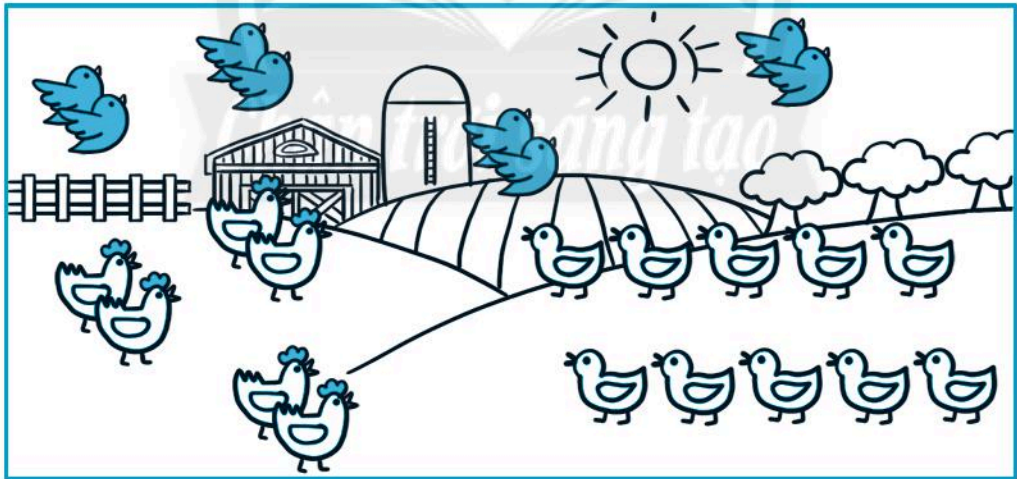

$$2 \times 4 = 8$$



.....



.....

# GIỜ, PHÚT, XEM ĐỒNG HỒ

## 1 Nói (theo mẫu).

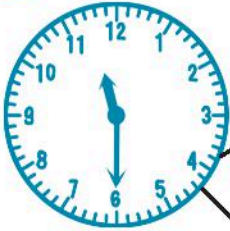

11 giờ 30 phút

8 giờ rưỡi

4 giờ 15 phút

11 giờ rưỡi

8 giờ 30 phút

10 giờ



## 2 Đồng hồ chỉ mấy giờ? (viết theo mẫu)

7 giờ rưỡi

5 giờ 15 phút

.....

.....

.....

.....

.....

.....

3 **Vẽ thêm kim phút** để đồng hồ chỉ:



5 giờ

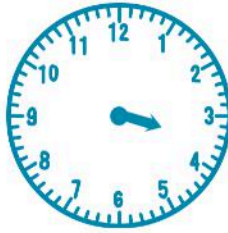

3 giờ 30 phút



9 giờ 15 phút



6 giờ rưỡi

4 **Đánh dấu (✓)** vào đồng hồ chỉ **3 giờ**:

13 : 00

14 : 00

15 : 00

5 **Nói** các đồng hồ chỉ cùng thời điểm.

18 : 15

21 : 30

16 : 00











20 : 15

2 : 30



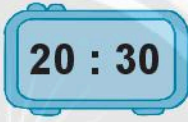

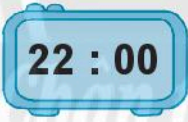
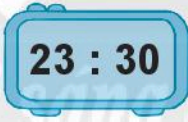
**6** Viết vào chỗ chấm (theo mẫu).

CHIỀU	 1 giờ <b>chiều</b> ..... .....	 ..... .....	 ..... .....
	 ..... .....	 ..... .....	 ..... .....
TỐI	 ..... .....	 ..... .....	 ..... .....
	 ..... .....	 ..... .....	 12 giờ <b>đêm</b> ..... .....

**7** Đúng ghi **đ**, sai ghi **s**.

- a) 17 giờ tức là 7 giờ chiều.       b) 19 giờ tức là 9 giờ tối.
- c) 17 giờ tức là 5 giờ chiều.       d) 20 giờ tức là 8 giờ tối.
- e) 17 giờ tức là 9 giờ tối.       g) 21 giờ tức là 9 giờ tối.

8 Quan sát tranh, **viết** vào chỗ chấm (theo mẫu).



Bạn đánh răng  
lúc **6** giờ **15** phút.



Lúc **6** giờ rưỡi,  
bạn ăn sáng.



.....  
bạn đến  
cổng trường.



.....  
bạn học  
trong lớp.



Bạn chơi bóng  
.....

9 a) **Viết số** vào chỗ chấm.

1 giờ = ..... phút

60 phút = ..... giờ

b)

> 1 giờ ... 60 phút  
<  
= 1 giờ ... 35 phút

45 phút ... 1 giờ

90 phút ... giờ

10 **Viết** vào chỗ chấm: **lâu hơn** hay **mau hơn** (nh nhanh hơn).



Hải đánh răng  
trong **1** phút.



Lan đánh răng  
trong **3** phút.

- a) Hải đánh răng ..... Lan.  
b) Lan đánh răng ..... Hải.

11 **Giờ** hay **phút**?



Nam mặc quần áo  
trong **5** .....



Hà được xem ti vi  
trong **60** .....



Dũng chơi ở công  
viên trong **2** .....



Gia đình em vệ sinh nhà trong **1** .....

# EM LÀM ĐƯỢC NHỮNG GÌ?

1 **Viết** (theo mẫu).

Mẫu:



$$\begin{aligned}3 + 3 + 3 + 3 + 3 &= 15 \\ 3 \times 5 &= 15 \\ 15 : 5 &= 3 & 15 : 3 &= 5\end{aligned}$$

a)

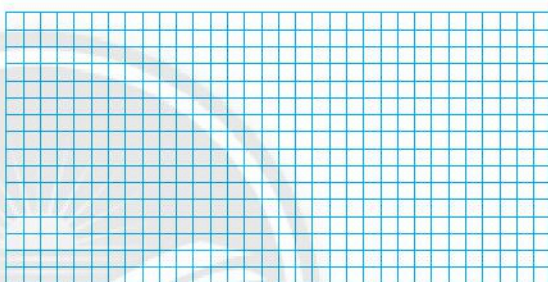

b)

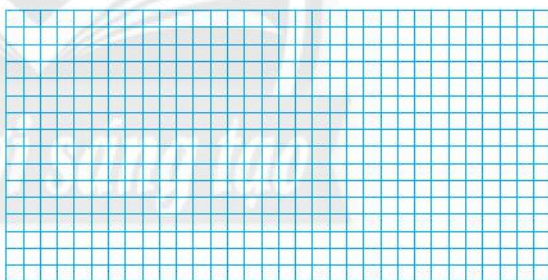

2 **Viết số** vào chỗ chấm.

a)  $2 \times 1 = \dots$   $2 \times 6 = \dots$   $2 \times 8 = \dots$   $2 \times 9 = \dots$   $2 \times 10 = \dots$

$2 : 2 = \dots$   $12 : 2 = \dots$   $16 : 2 = \dots$   $18 : 2 = \dots$   $20 : 2 = \dots$

b)  $5 \times 5 = \dots$   $5 \times 8 = \dots$   $5 \times 4 = \dots$   $5 \times 7 = \dots$   $5 \times 1 = \dots$

$25 : 5 = \dots$   $40 : 5 = \dots$   $20 : 5 = \dots$   $35 : 5 = \dots$   $5 : 5 = \dots$

**3** **Viết số** vào chỗ chấm.

$2 \times \dots = 8$

$5 \times \dots = 30$

$2 \times \dots = 18$

$5 \times \dots = 45$

$\dots \times 7 = 14$

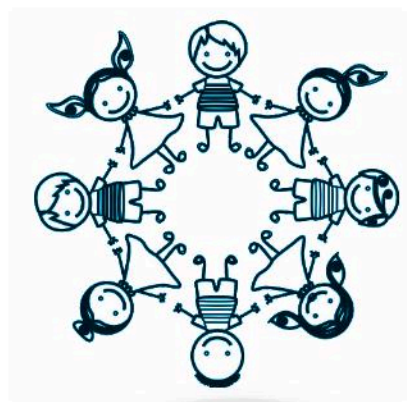

$\dots \times 3 = 15$

$\dots \times 4 = 20$

$\dots \times 8 = 16$

$\dots \times 10 = 20$

$\dots \times 2 = 10$

$6 = \dots : 5$

$6 = \dots : 2$

$5 = \dots : 2$

$5 = \dots : 5$

**4** Cho ba số, từ ba số này em **viết một phép nhân** và **một phép chia** rồi **viết tên các thành phần của phép tính đó** (xem mẫu).

15  
3  
5

$5 \times 3 = 15$   
5 và 3 là các thừa số  
15 là tích

$15 : 5 = 3$   
15 là số bị chia  
5 là số chia  
3 là thương

2  
7  
14

5 Tính rồi nối các ô theo kết quả từ bé đến lớn.



$$21 - 20 - 1 = 0$$

$$2 : 2 = 1$$

$$2 \times 1 = \dots$$

$$7 + 4 - 6 = \dots$$

$$14 : 2 = \dots$$

$$11 - 8 = \dots$$

$$33 - 20 - 9 = \dots$$

$$30 : 5 = \dots$$

6 An xếp mỗi đĩa 5 cái bánh ít và đếm được 6 đĩa. Hỏi có tất cả bao nhiêu cái bánh ít?

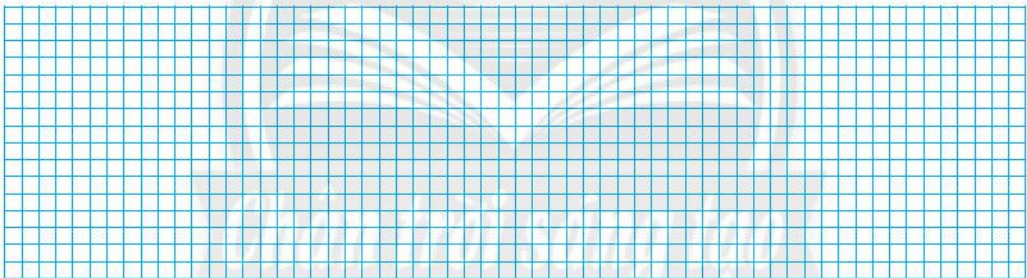

7 Có 35 kg gạo chia vào các túi, mỗi túi 5 kg gạo. Hỏi chia được bao nhiêu túi?

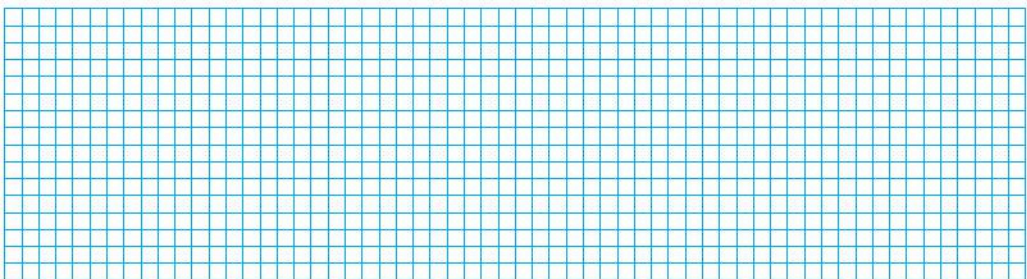

8 Quan sát các bức tranh, **viết** vào chỗ chấm.

- a) Hai anh em đến công viên lúc .....
  - b) Sau đó ..... phút, hai anh em ở nhà sách.
  - c) Lúc ....., hai anh em ở siêu thị.
  - d) Mẹ dặn 9 giờ phải có mặt ở nhà, hai anh em về nhà .....
- (em viết: **sớm giờ**, **đúng giờ** hay **trễ giờ**).



9 **Số?**

- a) Có tất cả bao nhiêu bạn?  
Có **7** hàng dọc, mỗi hàng **5** bạn.

$$5 \times 7 = \dots$$

- Có **5** hàng ngang, mỗi hàng **7** bạn.

$$7 \times 5 = \dots$$

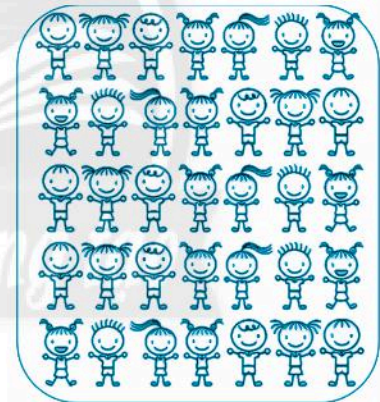

$$5 \times 7 = 7 \times 5$$

b)



>  $3 + 3 + 3 + 3 \dots 3 \times 4$

$3 \times 5 \dots 5 \times 3$

=  $10 \times 2 \dots 10 + 10 + 10$

$5 \times 6 \dots 5 \times 4$

# THỰC HÀNH VÀ TRẢI NGHIỆM

## 1 Viết phép nhân để tính.

a)

2 con kiến có tất cả bao nhiêu cái chân?

--	--	--	--	--



b)

Có tất cả bao nhiêu cái bánh ở hình bên?

--	--	--	--	--



c)

5 con bò có tất cả bao nhiêu cái chân?

--	--	--	--	--

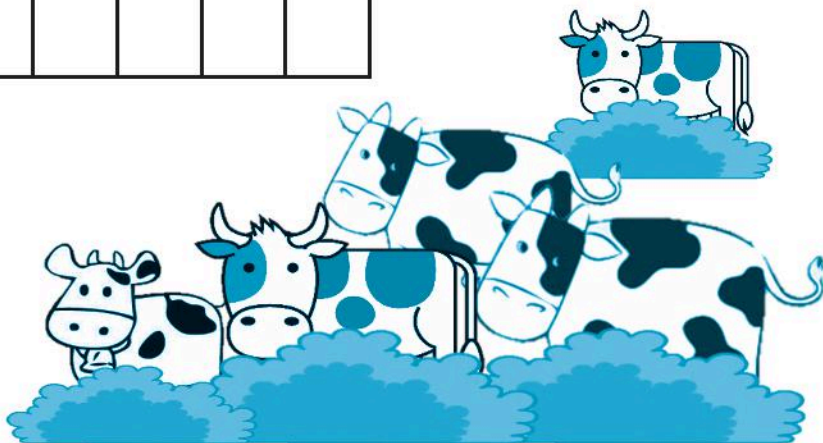



2 **Vẽ hình** thể hiện các phép chia rồi **viết phép chia**.

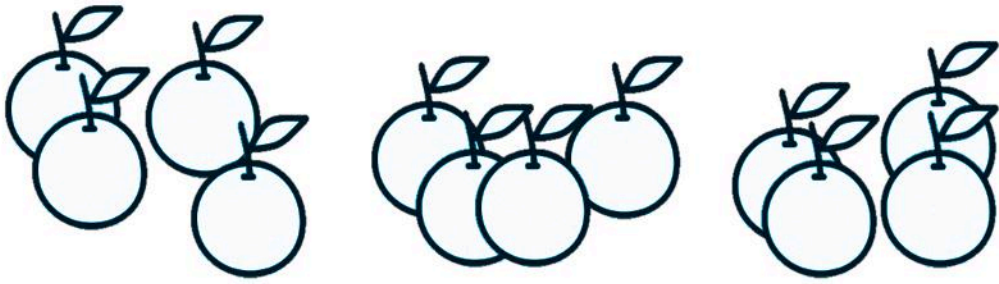

a) **Xếp đều 12** quả cam vào **3** đĩa.

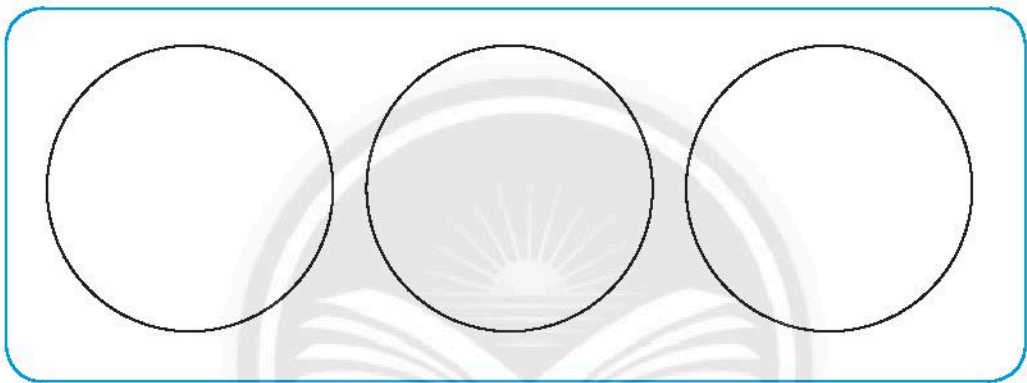

*Chân trời sáng tạo*

b) Xếp **12** quả cam vào các đĩa, **mỗi đĩa 6** quả.

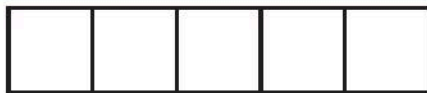

# 5. CÁC SỐ ĐẾN 1 000

Chào đời sống mới

# ĐƠN VỊ, CHỤC, TRĂM, NGHÌN

1 **Viết số** vào chỗ chấm.

... đơn vị = **1** chục

... chục = **1** trăm

... chục = **10** đơn vị

... trăm = **1** nghìn

2 **Đếm** rồi **viết số** vào chỗ chấm (làm dấu theo mẫu).

a) Đếm theo **đơn vị**.

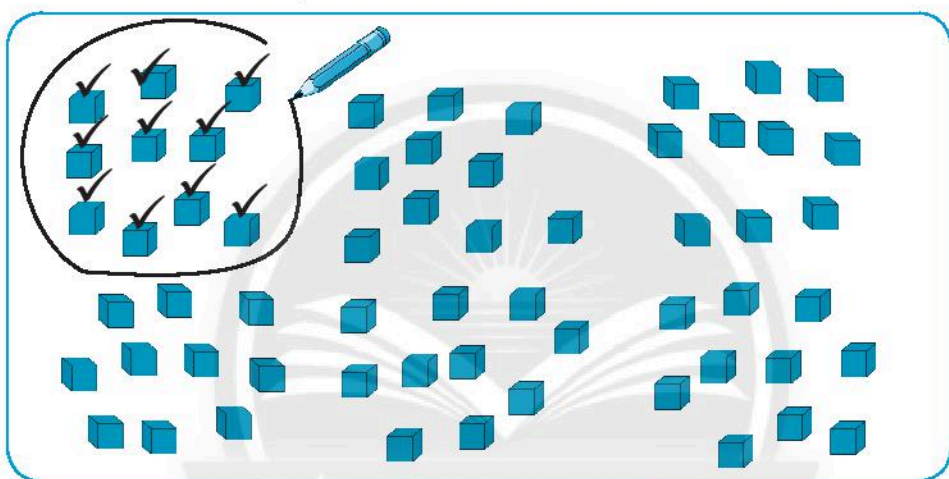

Có ..... **chục**.

b) Đếm theo **chục**.

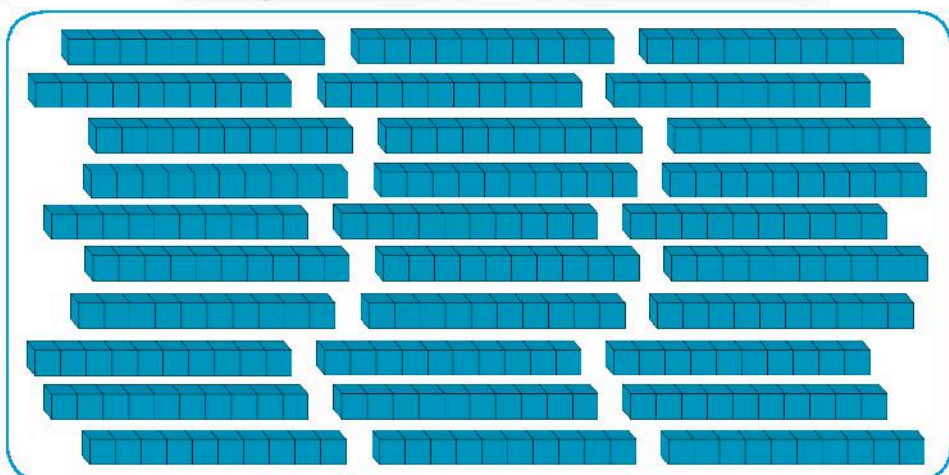

Có ..... **trăm**.

c) Đếm theo **trăm**.

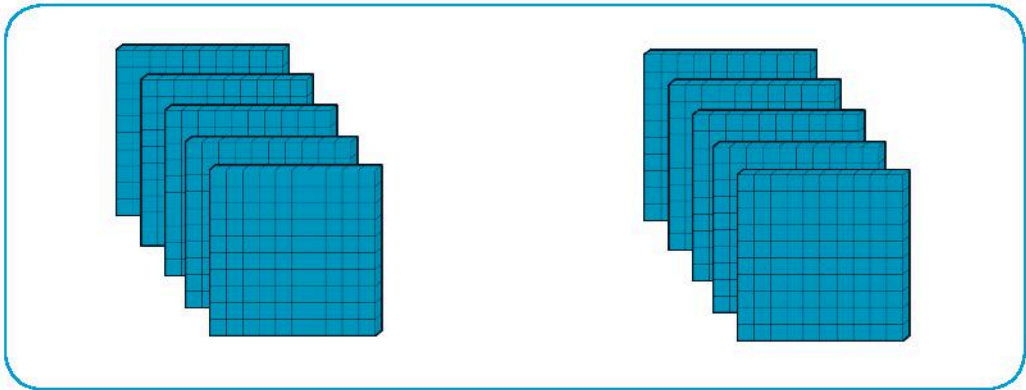

Có ..... nghìn.

**3** **Viết số, đọc số** (theo mẫu).

	Viết số	Đọc số
	100	một trăm

4 **Nói** (theo mẫu).

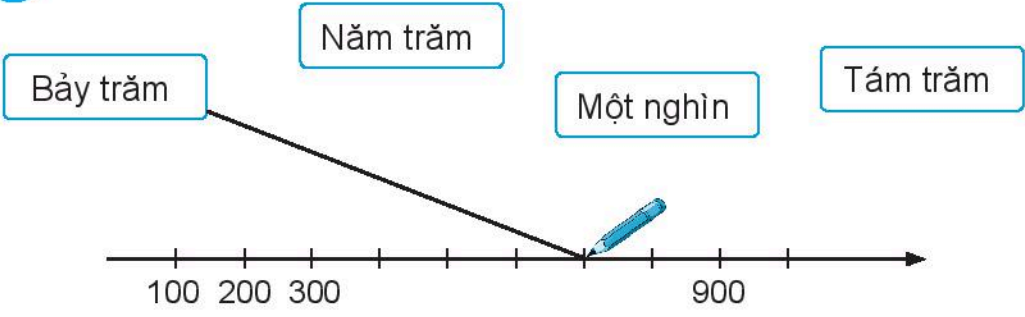

5 Khoanh theo **chục, trăm** rồi viết theo mẫu.

Mẫu:

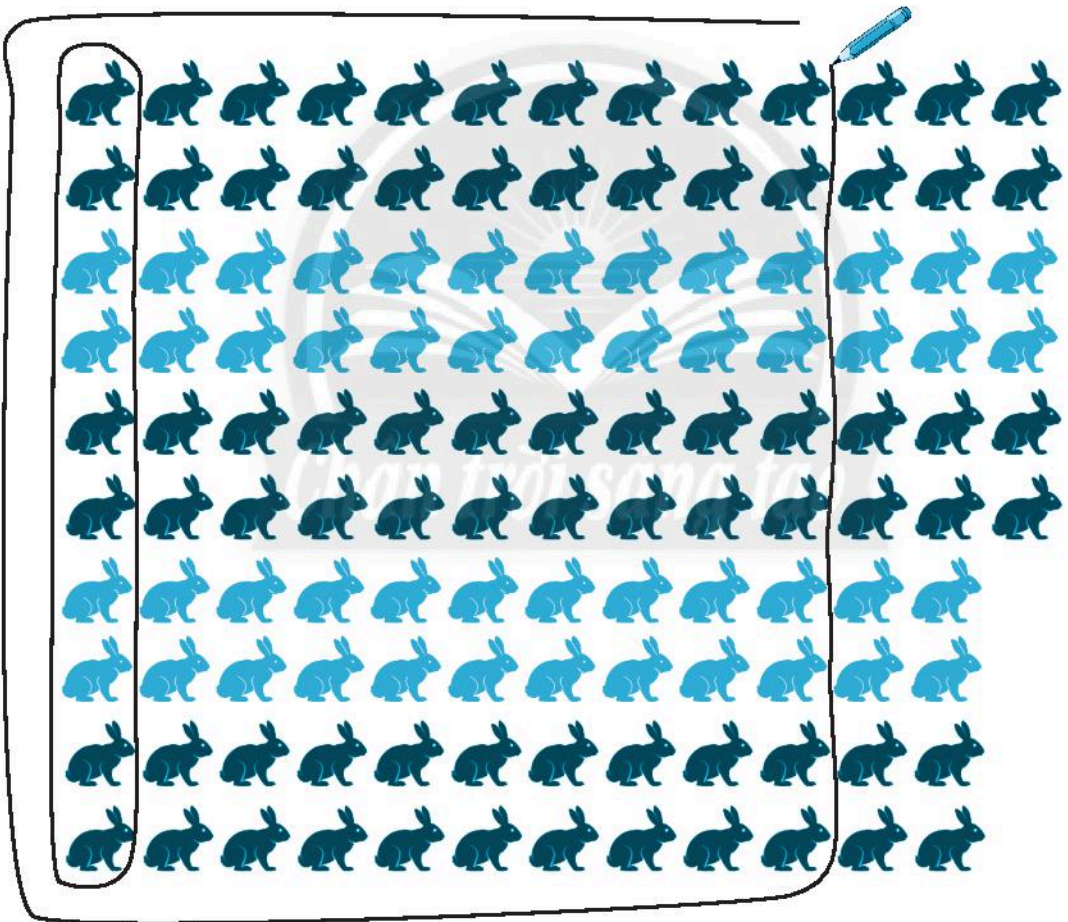

Có 1 trăm, 2 chục và 6 đơn vị.

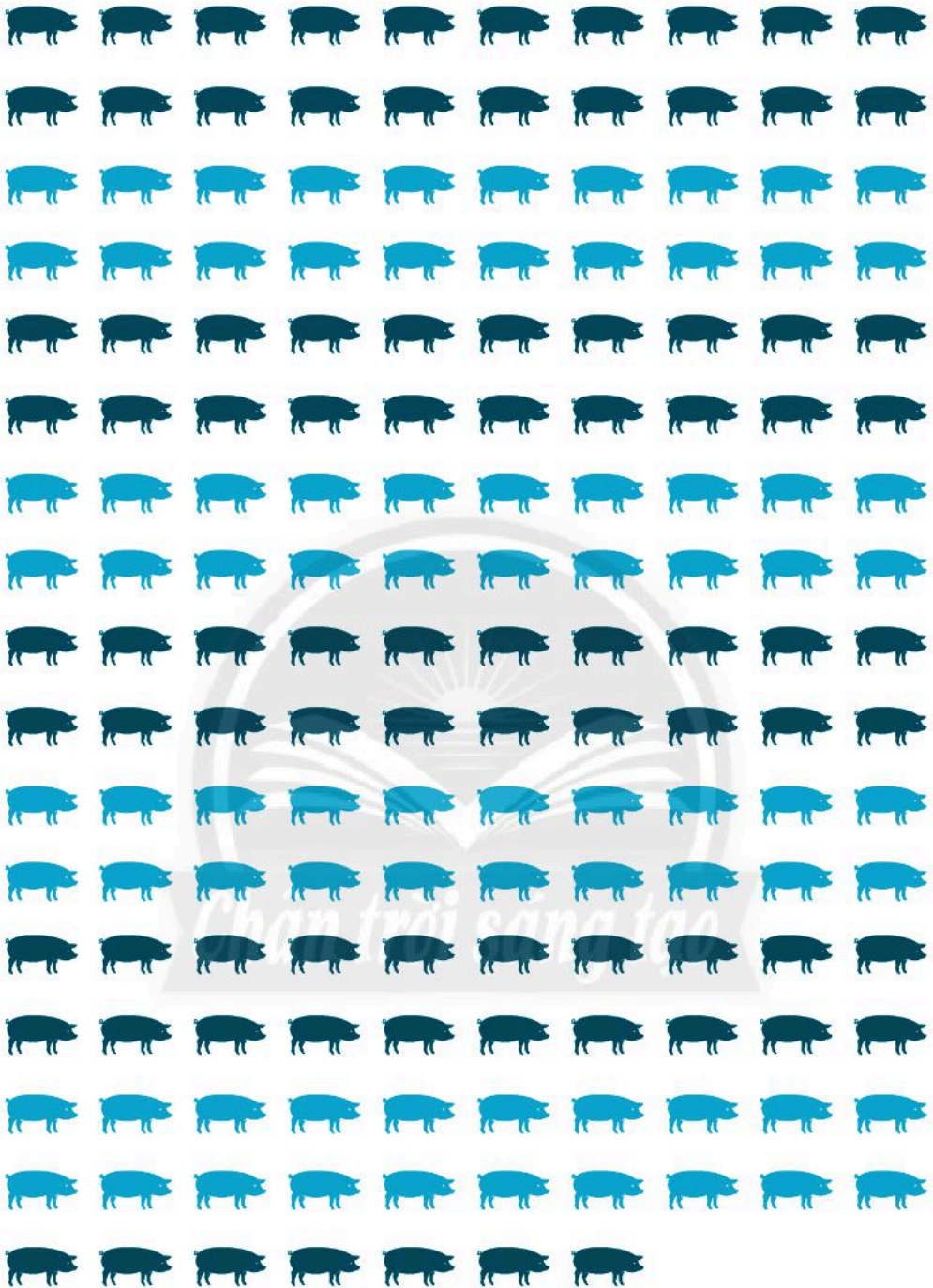

Có ... trăm, ... chục và ... đơn vị.

6 **Viết** (theo mẫu).

	Trăm	Chục	Đơn vị	Viết số	Đọc số
	1	1	0	110	một trăm mười

7

a) **Viết** các số **tròn chục** từ 110 đến 200 theo thứ tự **từ bé đến lớn**.

--

b) **Viết** các số **tròn trăm** từ 100 đến 1000 theo thứ tự **từ bé đến lớn**.

--

c)



$170 \dots 120$

$100 + 20 \dots 120$

$100 \dots 160$

$100 + 80 \dots 140$

$600 \dots 300$

$100 + 50 \dots 100 + 90$

## 8 Mỗi lớp quyền góp được bao nhiêu quyển sách?

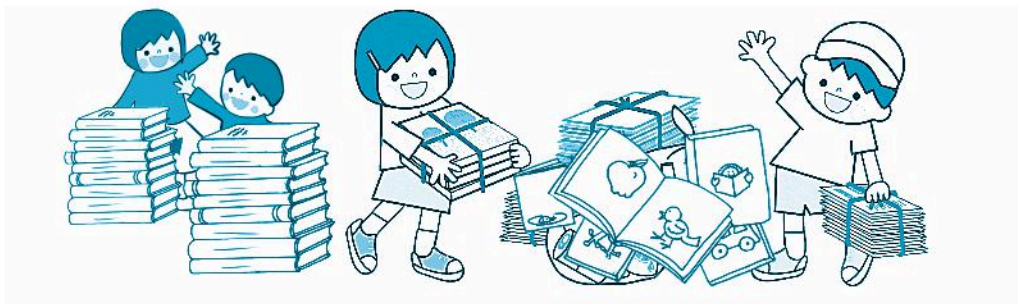

Cho biết: Số sách của mỗi lớp đều là số **tròn chục** có **ba chữ số**.

– Số sách lớp 2A: **số trăm** và **số chục** đều là **1**.

– Số sách lớp 2B: **số trăm** là **1** và **số chục** là **3**.

– Số sách lớp 2C **nhiều hơn** số sách lớp 2A nhưng **ít hơn** số sách lớp 2B.

**Viết** số sách mỗi lớp.

Lớp 2A: ..... quyển sách.

Lớp 2B: ..... quyển sách.

Lớp 2C: ..... quyển sách.

## 9 Số?

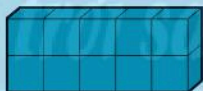

Có ... khối lập phương.

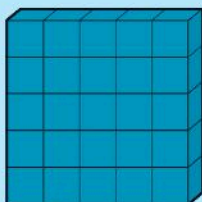

Có ... khối lập phương.

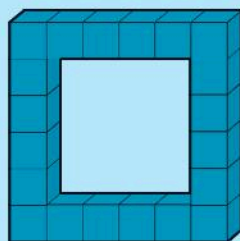

Có ... khối lập phương.



# CÁC SỐ TỪ 101 ĐẾN 110

1 **Viết** (theo mẫu).

	Trăm	Chục	Đơn vị	Viết số	Đọc số
	1	0	1	101	một trăm linh một

2 **Nói** (theo mẫu).

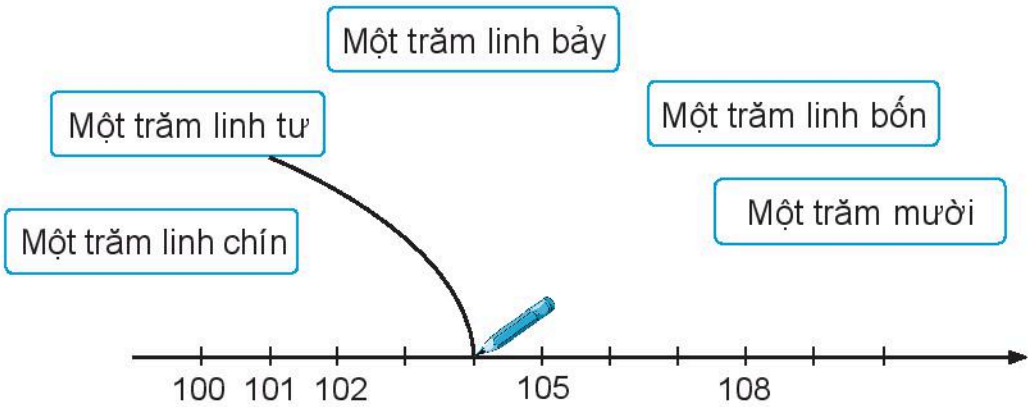

3 **Viết số** vào chỗ chấm.

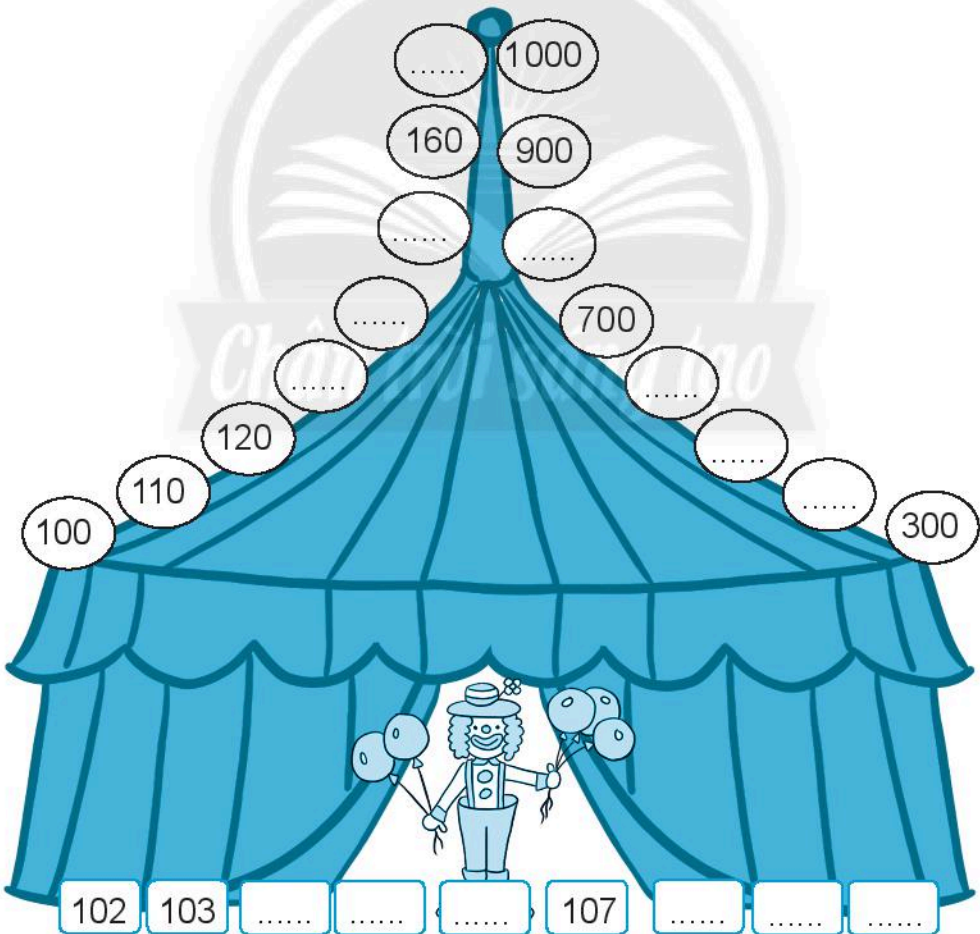

**4** **Viết số** vào chỗ chấm (theo mẫu).

Mẫu:

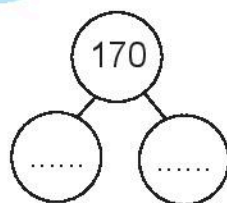
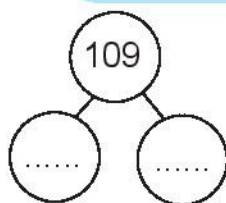
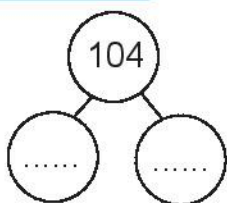
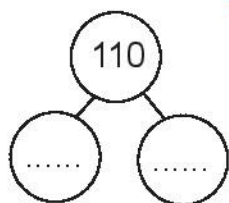
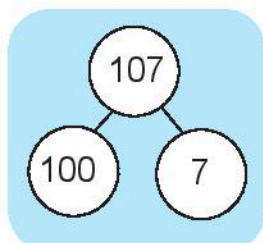
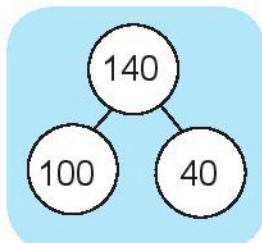

**5** Đúng ghi **đ**, sai ghi **s**.

a)  $106 = 10 + 6$

b)  $106 = 100 + 60$

c)  $106 = 100 + 6$

**6** Quan sát tranh, **viết** vào chỗ chấm.



Chúng em chào cờ vào lúc ..... **giờ** ..... **phút**, **thứ** ..... hằng tuần.

# CÁC SỐ TỪ 111 ĐẾN 200

1 **Viết** (theo mẫu).

	Trăm	Chục	Đơn vị	Viết số	Đọc số
	1	1	1	111	một trăm mười một
					một trăm sáu mươi sáu
					một trăm bốn mươi bốn

**2 Nói** (theo mẫu).

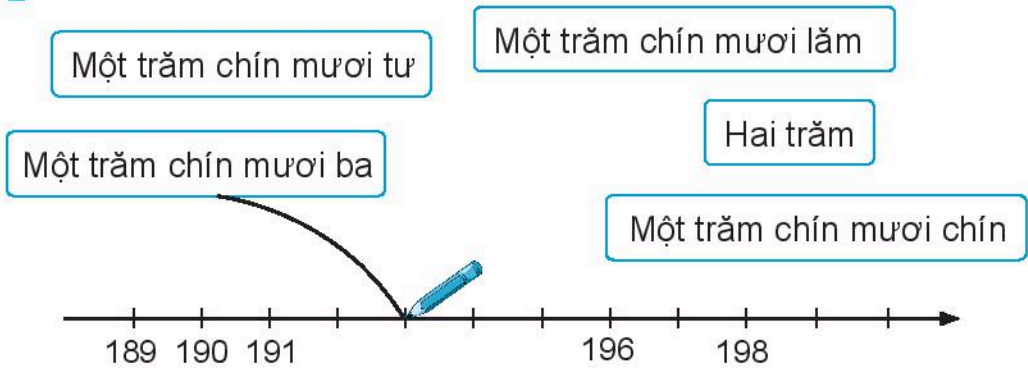

**3 Viết số** vào chỗ chấm.

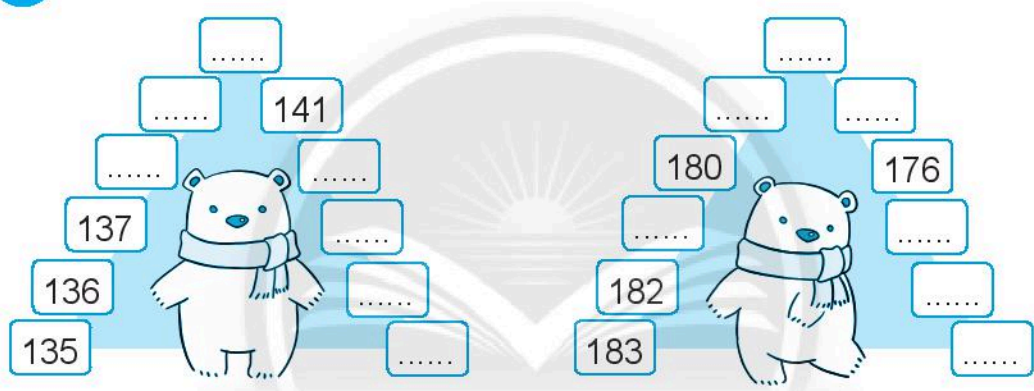

**4 Viết số** vào chỗ chấm (theo mẫu).

Mẫu:

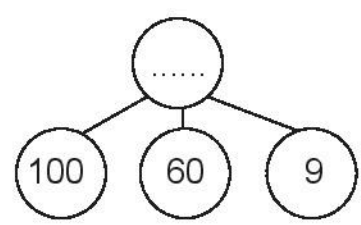
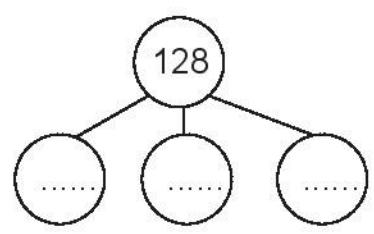
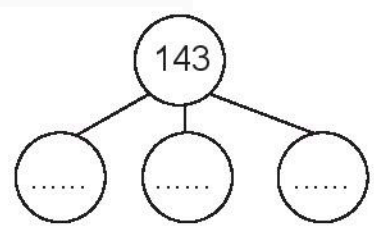
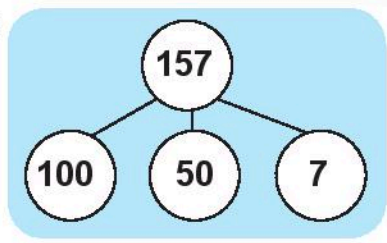

5

a) **Viết số** vào chỗ chấm.

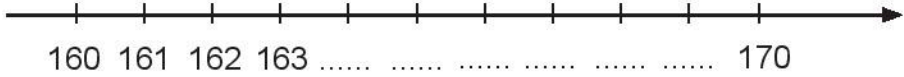

b) Sắp xếp các số **167, 162, 165, 169** theo thứ tự **từ lớn đến bé**.



c) Tô màu vào con thỏ có số **lớn nhất**.

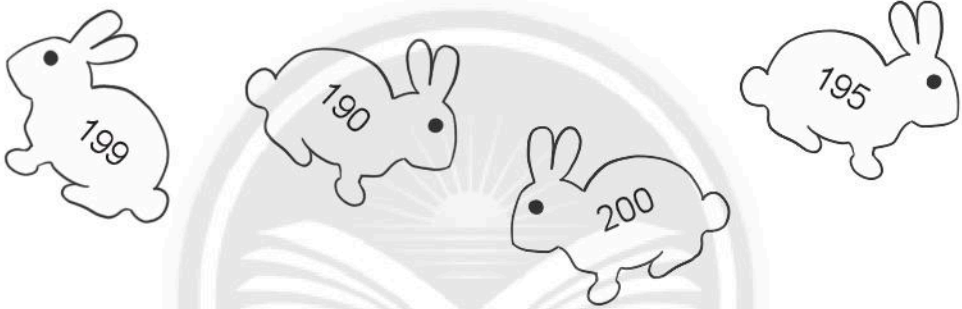

6 Nối hai hình mà nếu ghép chúng lại ta được **hình vuông**.

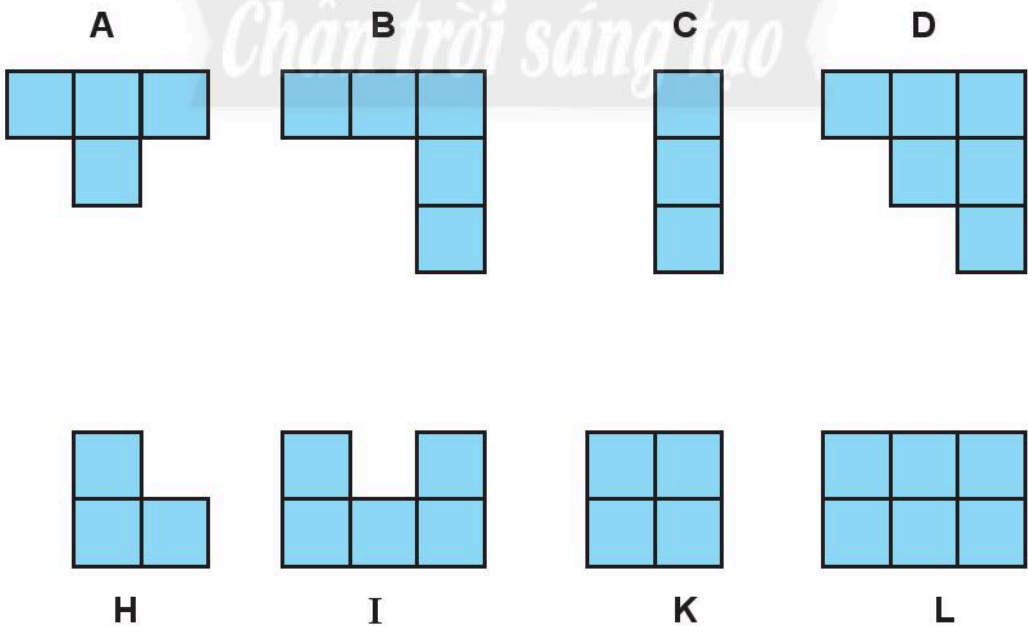

# CÁC SỐ CÓ BA CHỮ SỐ

1 **Viết** (theo mẫu).

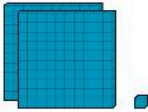
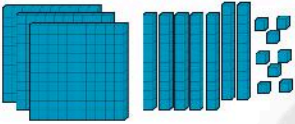
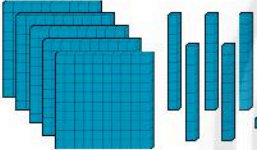
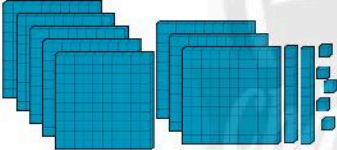
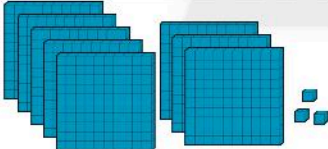
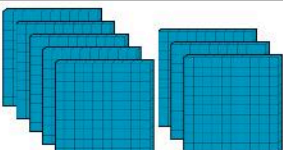
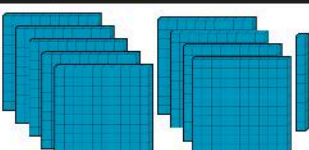
	Trăm	Chục	Đơn vị	Viết số	Đọc số
	2	0	1	201	hai trăm linh một
					
					
					
					
					
					

**2** Viết số vào chỗ chấm.

A honeycomb pattern of light blue hexagons arranged in three rows. The numbers and dots are as follows:

- Row 1: 756, 757, 758, ..., ..., 762, ..., ...
- Row 2: 890, 892, 894, ..., ..., 902, ..., ...
- Row 3: 955, 960, 965, ..., ..., 980, ..., 995, ...

There are three cartoon bees: one on the left of the first row, one on the right of the second row, and one on the right of the third row.

**3** Nói ong với hoa (theo mẫu).

Four bees are shown, each holding a circular sign with a number:

- Bee 1: 329
- Bee 2: 339
- Bee 3: 331
- Bee 4: 335

Four flowers are shown below. A blue line connects the bee with 329 to the first flower. A number line at the bottom has tick marks at 321, 323, 325, ..., 333, ..., 337, ...



**4 Tô màu.**

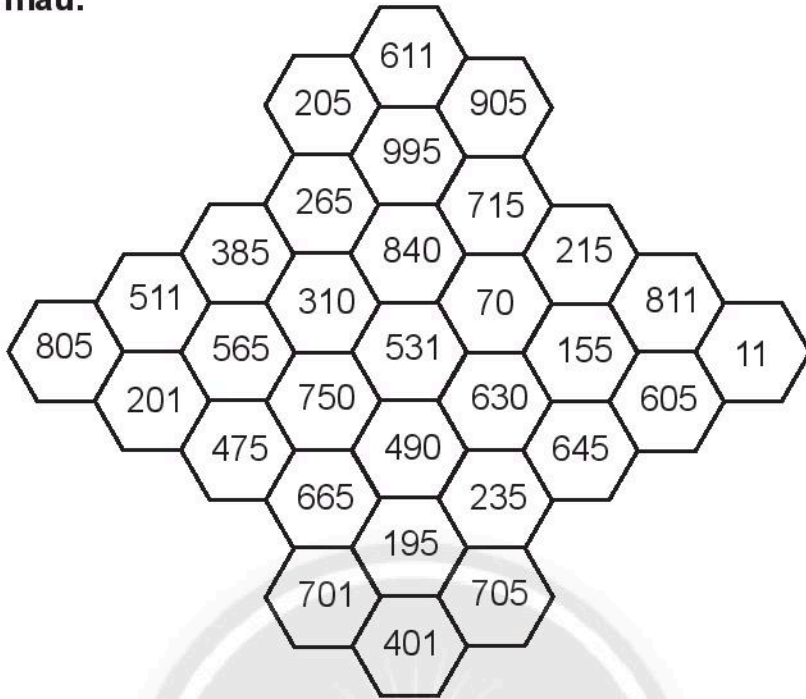

Các ô có số khi **đọc** có tiếng **một**: màu vàng.

Các ô có **số tròn chục**: màu cam.

Các ô có số khi **đọc** có tiếng **lăm**: màu đỏ.

Các ô còn lại: màu xanh lá.

**5 Viết số** vào chỗ chấm (theo mẫu).

Mẫu:

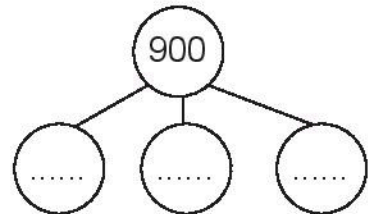
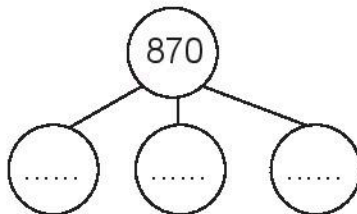
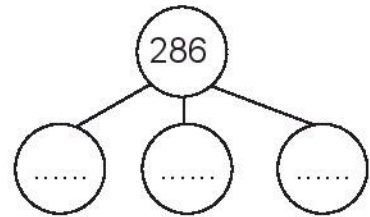
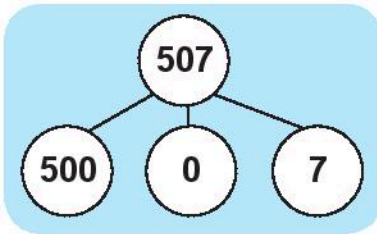

6 Có tất cả bao nhiêu cái bánh?



Có ..... cái bánh.

**7 Vui học**

**Viết số** vào hình tròn, **viết chữ** vào hình chữ nhật.

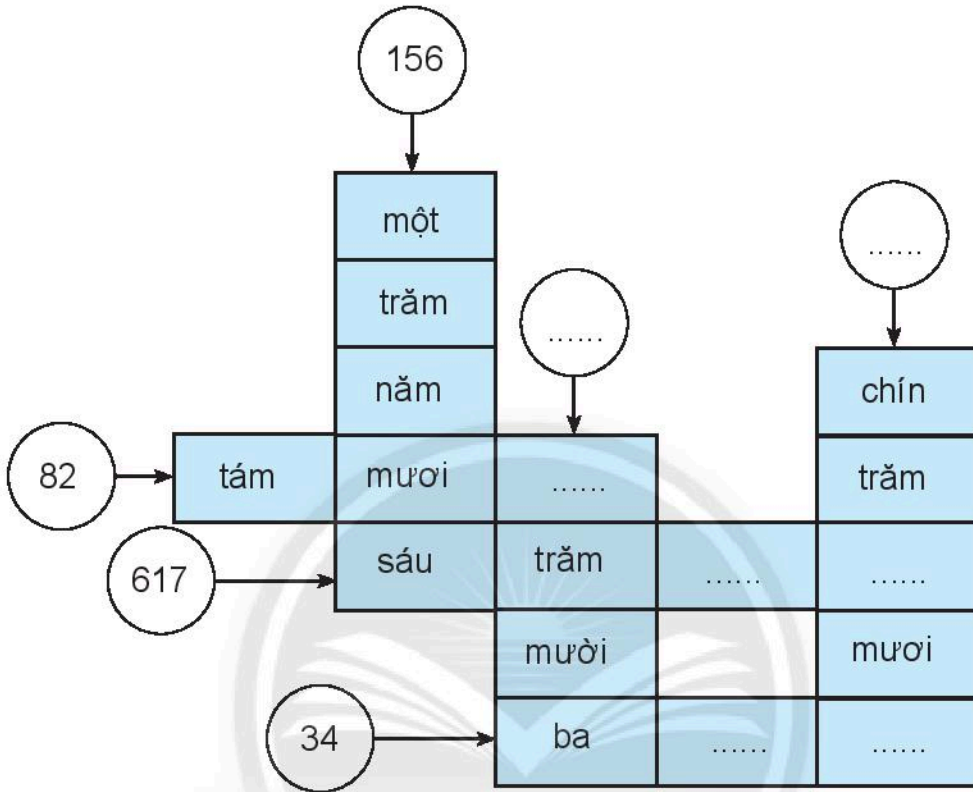

**8 Xếp hình** con thỏ.

*Chân trời sáng tạo*

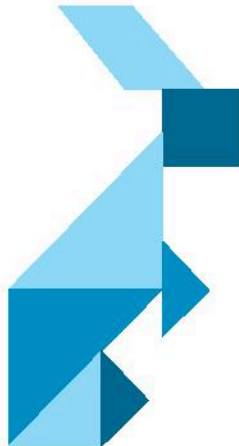

# VIẾT SỐ THÀNH TỔNG CÁC TRĂM, CHỤC, ĐƠN VỊ

1 **Viết** vào chỗ chấm (theo mẫu).

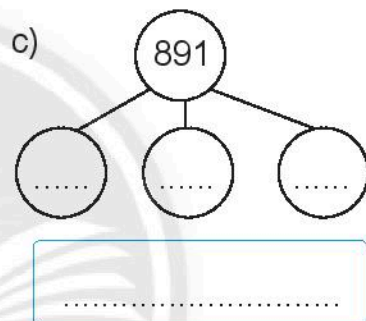
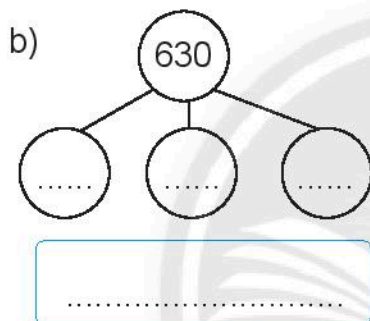
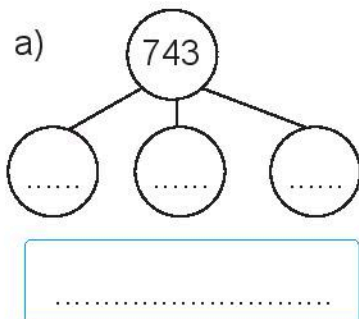
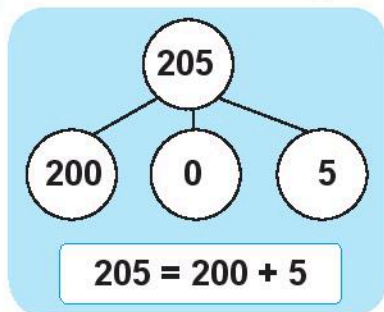

2 **Viết số** thành tổng các trăm, chục, đơn vị.

a)  $514 =$  .....

b)  $920 =$  .....

c)  $407 =$  .....

d)  $63 =$  .....

3 **Nói** mỗi tổng với số phù hợp.

$300 + 10 + 2$

$300 + 20 + 2$

$300 + 20 + 1$

321

312

322

# SO SÁNH CÁC SỐ CÓ BA CHỮ SỐ

1

So sánh từ số **trăm**, số **chục** rồi đến số **đơn vị**.



>

a) 749 ... 745

269 ... 280

631 ... 489

<

800 ... 803

352 ... 357

78 ... 214

=

b) 123 ... 100 + 20 + 3

2

Viết các số theo thứ tự:

a) Từ bé đến lớn.

b) Từ lớn đến bé.

570 507 750 705

.....

423 324 342 432

.....

3

a) Tô màu con vật có số lớn nhất.



b) Tô màu con vật có số bé nhất.

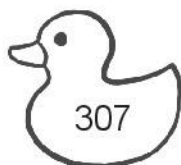
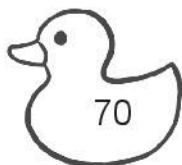
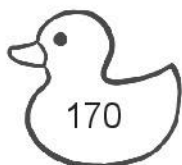

4 **Viết** một chữ số thích hợp vào chỗ chấm.

$541 > 54\dots$

$387 < 3\dots 2$

$263 > \dots 75$

5 Đánh dấu (✓) vào hình có nhiều viên gạch nhất.

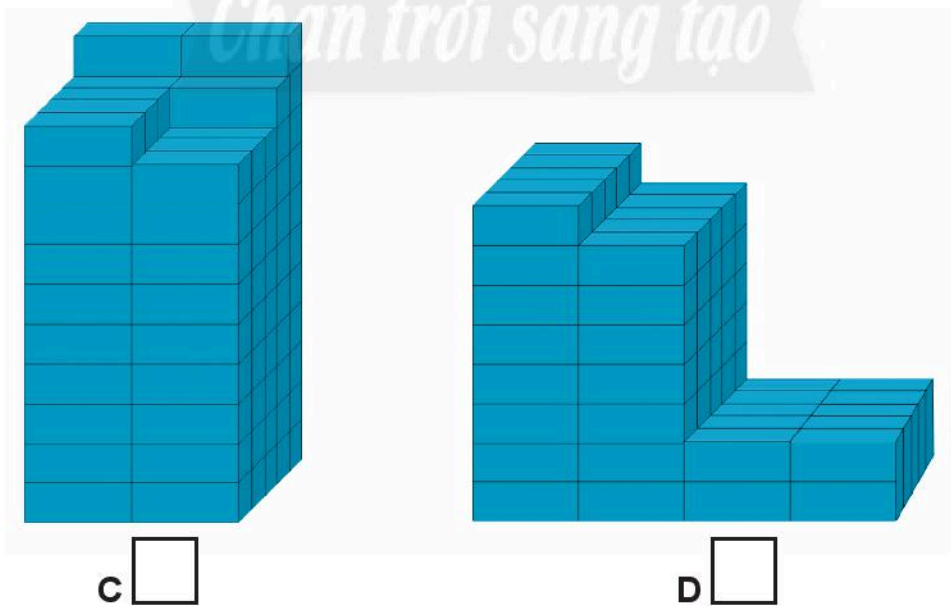

# EM LÀM ĐƯỢC NHỮNG GÌ?

1 a) **Nói** hình ảnh phù hợp với số.

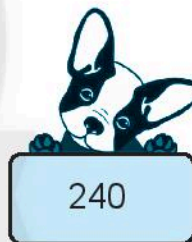
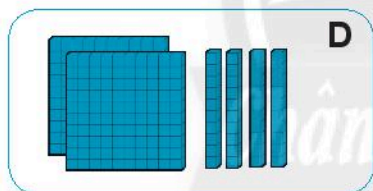
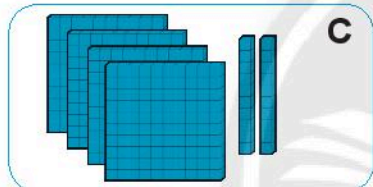
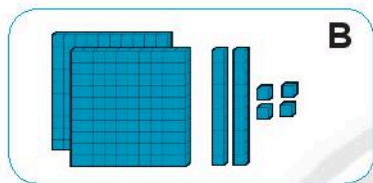
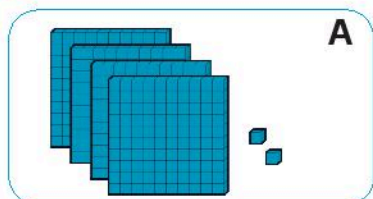

b) **Viết số** thành tổng các **trăm, chục, đơn vị**.

224 = .....

420 = .....

402 = .....

240 = .....

c) Sắp xếp các số **224, 420, 402, 240** theo thứ tự từ **bé đến lớn**.

.....

**2** **Viết số, đọc số.**

Viết số	Đọc số
501	năm trăm linh một
444	
265	
	bảy trăm tám mươi
	chín trăm ba mươi bảy
	sáu trăm hai mươi một
1000	

**3** **Viết số** thích hợp vào chỗ chấm.



**4** **Viết số** thích hợp vào chỗ chấm.





5 Dưới đây là chìa khoá của các phòng từ số **401** đến số **410**.

a) Hai chìa khoá của các phòng chưa được viết số là:  
phòng số ..... và phòng số .....

b) Viết số thích hợp vào chỗ chấm.

Biết rằng chìa khoá dài hơn là của phòng có số lớn hơn.

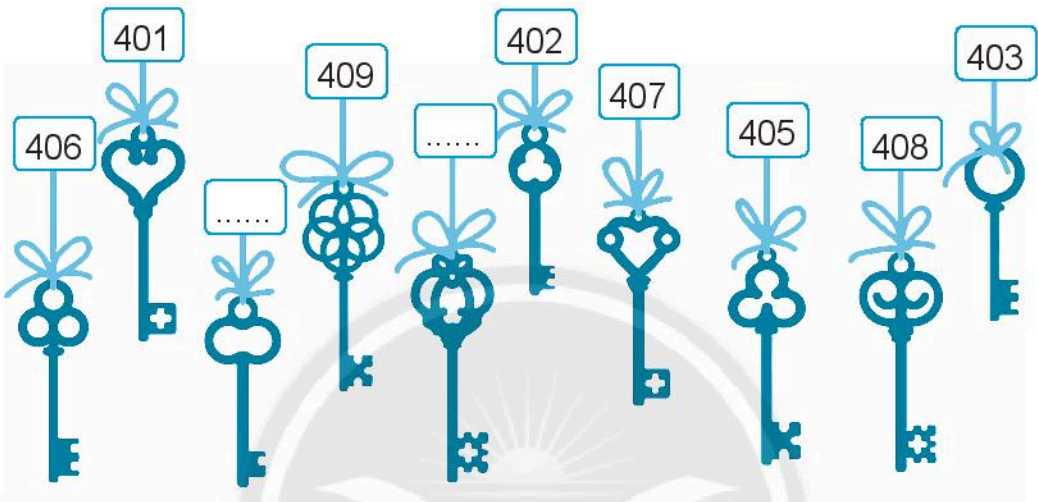

6 Tô màu chiếc xe có số lớn nhất.

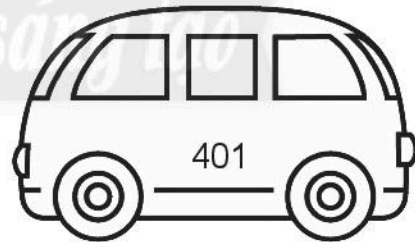

7

Bến xe thứ nhất có **37** chiếc xe, bến xe thứ hai có ít hơn bến xe thứ nhất **12** chiếc xe. Hỏi bến xe thứ hai có bao nhiêu chiếc xe?

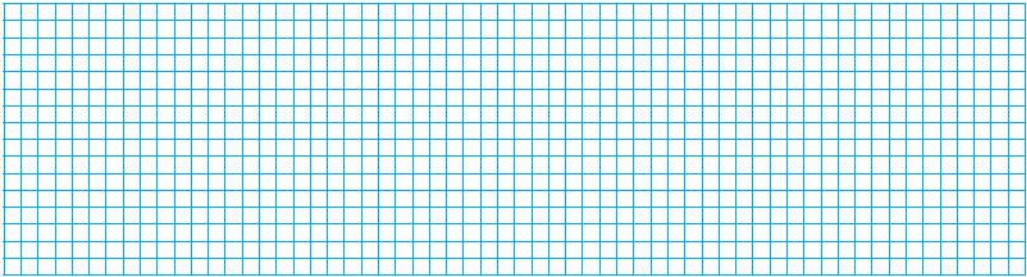
8 **Khoanh vào chữ cái trước ý trả lời đúng.**

An định dùng một đoạn dây kẽm dài **2** dm để uốn thành một cái khung hình tam giác như hình dưới đây. Đoạn dây của An có đủ để uốn cái khung đó không?

- A. Không đủ.
- B. Vừa đủ.
- C. Còn dư.

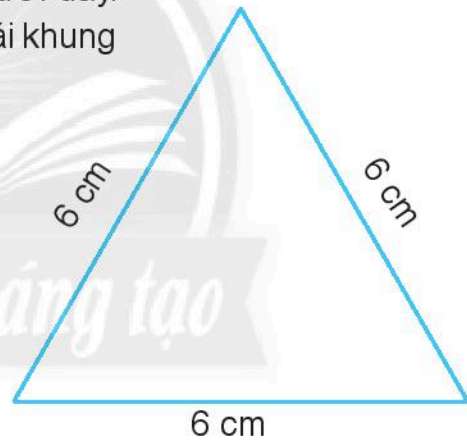
9 **Viết** vào chỗ chấm.

Đồng hồ ở hình bên chỉ  
..... giờ ..... phút buổi .....



# MÉT

1 **Viết số** vào chỗ chấm.

a)  $1 \text{ m} = \dots\dots \text{ dm}$

$1 \text{ dm} = \dots\dots \text{ cm}$

$1 \text{ m} = \dots\dots \text{ cm}$

b)  $\dots\dots \text{ cm} = 1 \text{ m}$

$\dots\dots \text{ dm} = 1 \text{ m}$

$\dots\dots \text{ cm} = 1 \text{ dm}$

2 **Số?**

Ba con kiến đều xuất phát từ tổ của chúng và bò theo cùng một con đường.

Mỗi con kiến đã bò được:

- Kiến A:  $\dots\dots \text{ cm}$  hay  $\dots\dots \text{ dm}$ .
- Kiến B:  $\dots\dots \text{ cm}$  hay  $\dots\dots \text{ dm}$ .
- Kiến C:  $\dots\dots \text{ cm}$  hay  $\dots\dots \text{ dm}$  hay  $\dots\dots \text{ m}$ .

(Tính theo vạch dọc có trong hình).

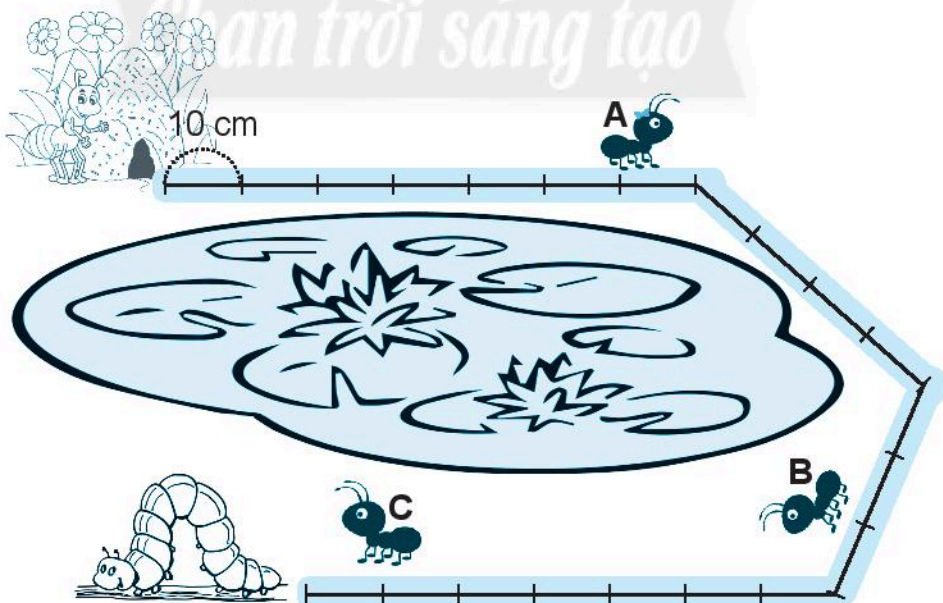

3 **Đánh dấu (✓)** vào đơn vị đo em chọn.

a) Đo chiều rộng toà nhà.

Xăng-ti-mét

Mét



b) Đo chiều dài hộp bút.

Xăng-ti-mét

Mét

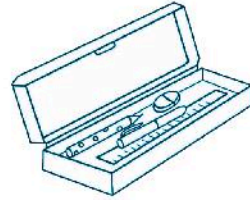

4 Viết **cm** hay **m** vào chỗ chấm.

a) Bạn Dung cao **125** .....

b) Phòng học dài **6** .....

c) Sân bóng rổ dài **28** .....

d) Ngón tay trỏ của bạn Nam dài **6** .....

5

Cây cau cao **17** m, cây dừa cao hơn cây cau **5** m. Hỏi cây dừa cao bao nhiêu mét?

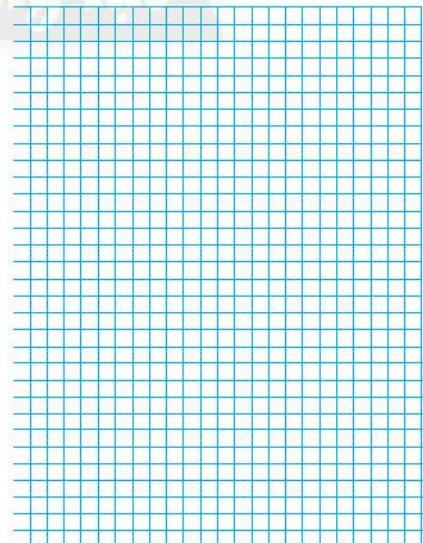

# KI-LÔ-MÉT

1 **Viết** vào chỗ chấm.

a)  $1 \text{ km} = \dots\dots \text{ m}$

$1 \text{ m} = \dots\dots \text{ cm}$

$1 \text{ m} = \dots\dots \text{ dm}$

b)  $\dots\dots \text{ dm} = 1 \text{ m}$

$\dots\dots \text{ m} = 1 \text{ km}$

$\dots\dots \text{ cm} = 1 \text{ m}$

2 **Viết **cm**, **m** hay **km**** vào chỗ chấm.

a) Nhà để xe học sinh dài khoảng 50 .....

b) Quãng đường từ Thành phố Hồ Chí Minh đến thành phố Tân An (Long An) dài khoảng 50 .....

c) Bàn học cao khoảng 50 .....

3 **Viết** vào chỗ chấm.

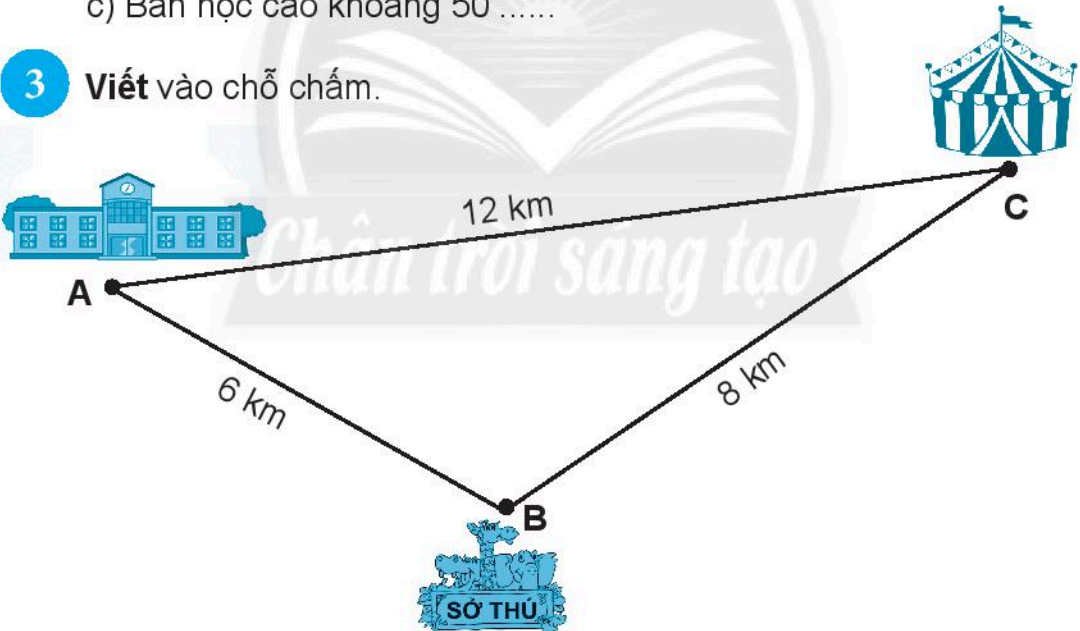

a) Quãng đường từ A đến C (không đi qua B) dài .....

b) Quãng đường từ A đến C (đi qua B) dài .....

c) Quãng đường từ A đến C (không đi qua B) ngắn hơn quãng đường từ A đến C (đi qua B) là: .....

- 4 Bảng dưới đây cho biết độ dài quãng đường từ nhà mỗi bạn đến trường.

Từ nhà Sơn đến trường	<b>709 m</b>
Từ nhà Tâm đến trường	<b>790 m</b>
Từ nhà Nga đến trường	<b>1 km</b>
Từ nhà Cúc đến trường	<b>800 m</b>

Đúng ghi **đ**, sai ghi **s**.

- a) Đường từ nhà Nga đến trường là ngắn nhất.
- b) Đường từ nhà Nga đến trường là dài nhất.
- c) Đường từ nhà Sơn đến trường là ngắn nhất.

- 5 Xe đưa gia đình bạn Ngân từ nhà về thành phố Cần Thơ. Khi xe đi được **48 km** thì thấy cột cây số như hình bên. Hỏi quãng đường từ nhà bạn Ngân đến thành phố Cần Thơ dài bao nhiêu ki-lô-mét?

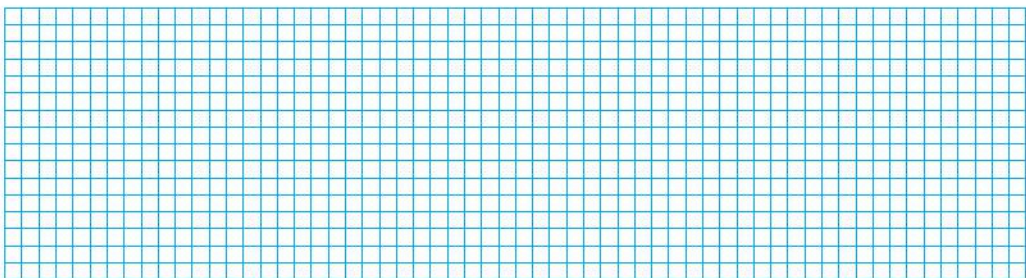

# KHỐI TRỤ – KHỐI CẦU

1 Đánh dấu (✓) vào vật có dạng khối trụ.



2 Đánh dấu (✓) vào vật có dạng khối cầu.

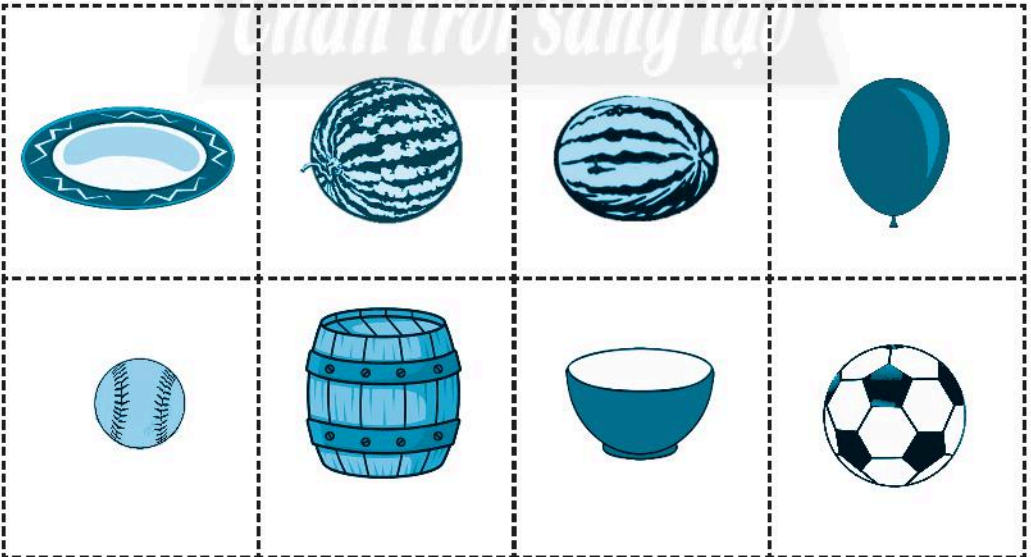

3 Nói (theo mẫu).

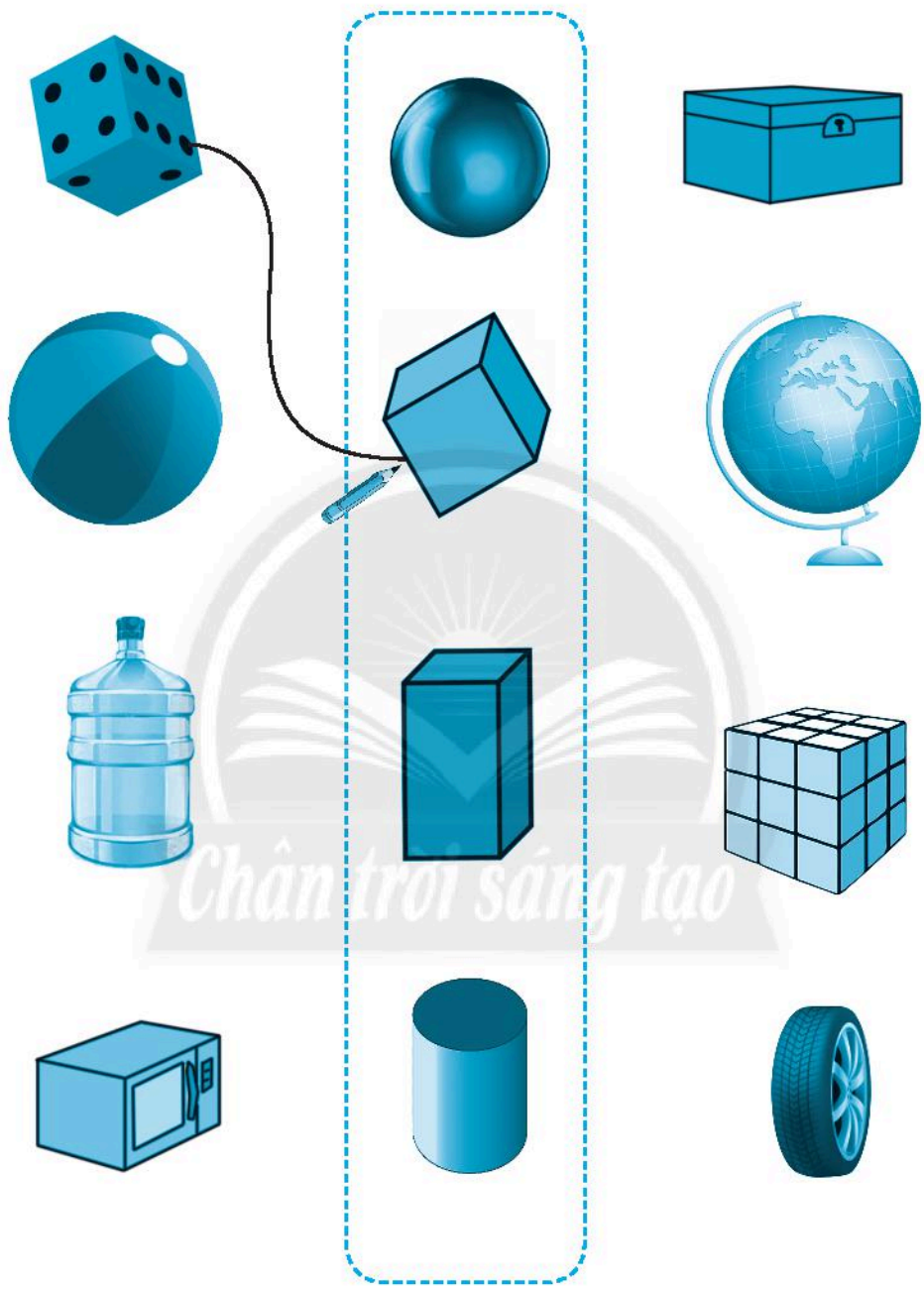

Chân trời sáng tạo



#### 4 Tô màu.

- Khối cầu: màu đỏ.
- Khối trụ: màu xanh.
- Khối hộp chữ nhật: màu vàng.
- Khối lập phương: màu nâu.

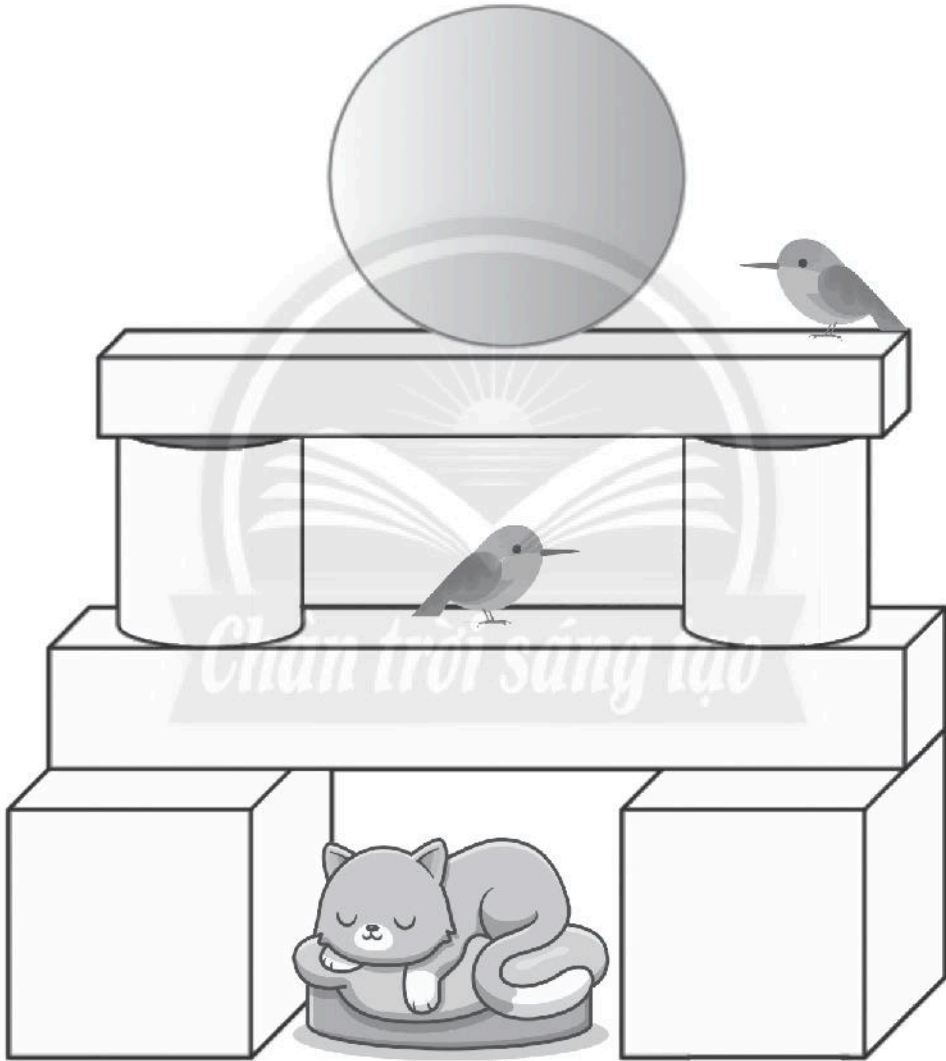

# HÌNH TỨ GIÁC

1 Tô màu các hình tứ giác.

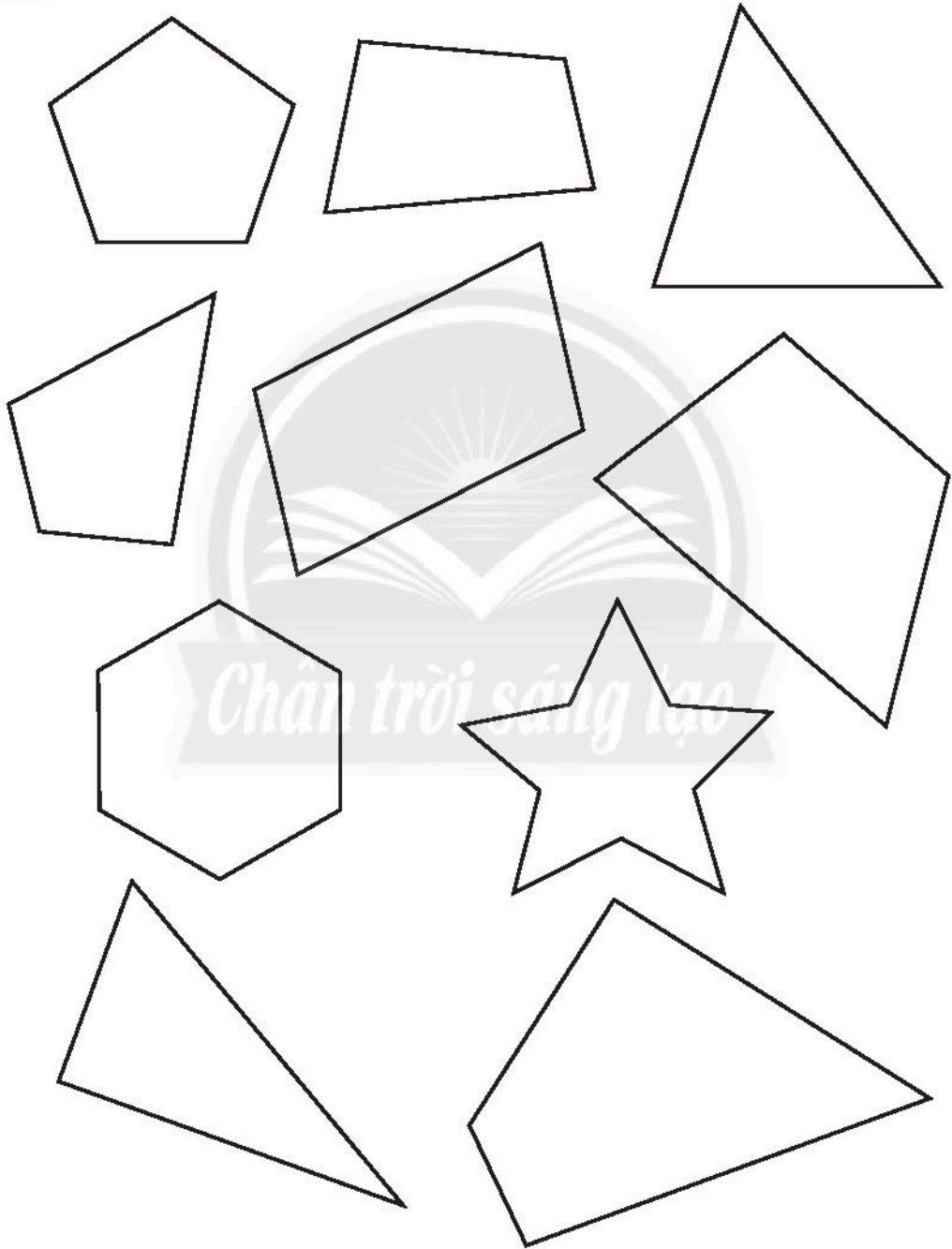

## 2 Tô màu.

- Hình tứ giác: màu đỏ.
- Cửa sổ và cửa ra vào: màu tím.
- Con chó: không tô.
- Còn lại: màu vàng.

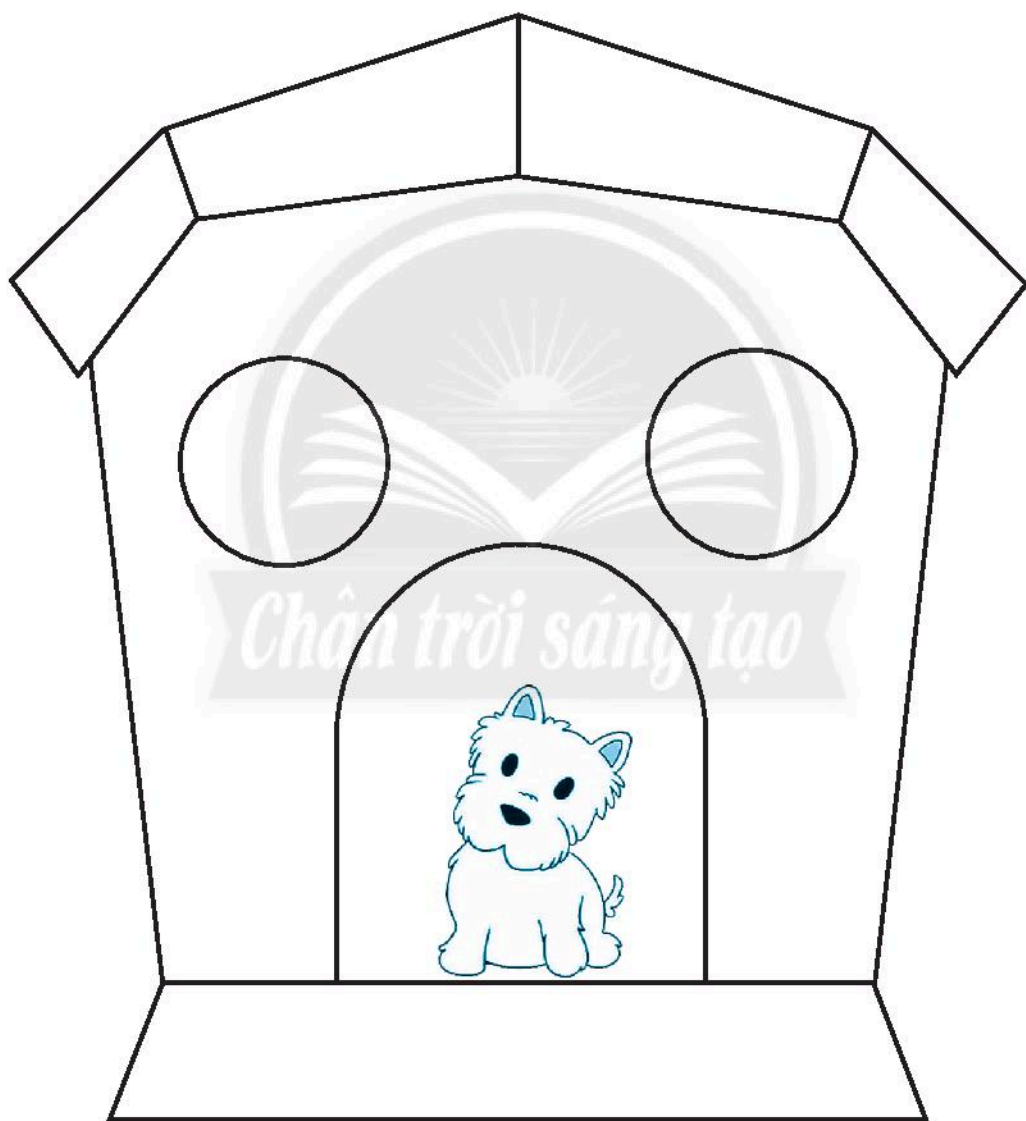

# XẾP HÌNH, GẤP HÌNH

1 Xếp hình tứ giác.

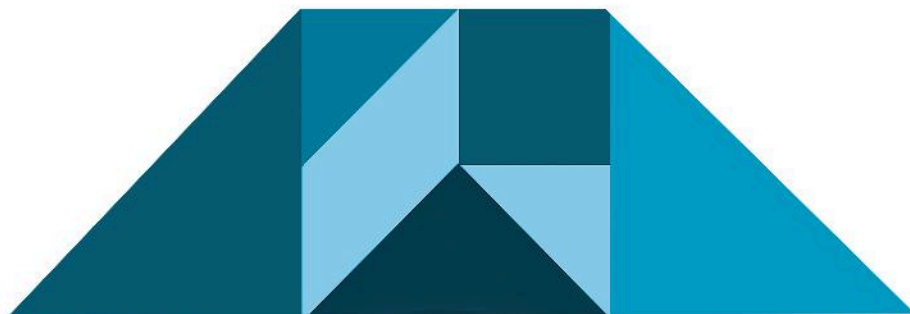

2 Quan sát hình thuyền buồm dưới đây.

a) **Viết** vào chỗ chấm.

Thân thuyền hình .....

Hai cánh buồm hình .....

b) **Xếp** hình thuyền buồm.

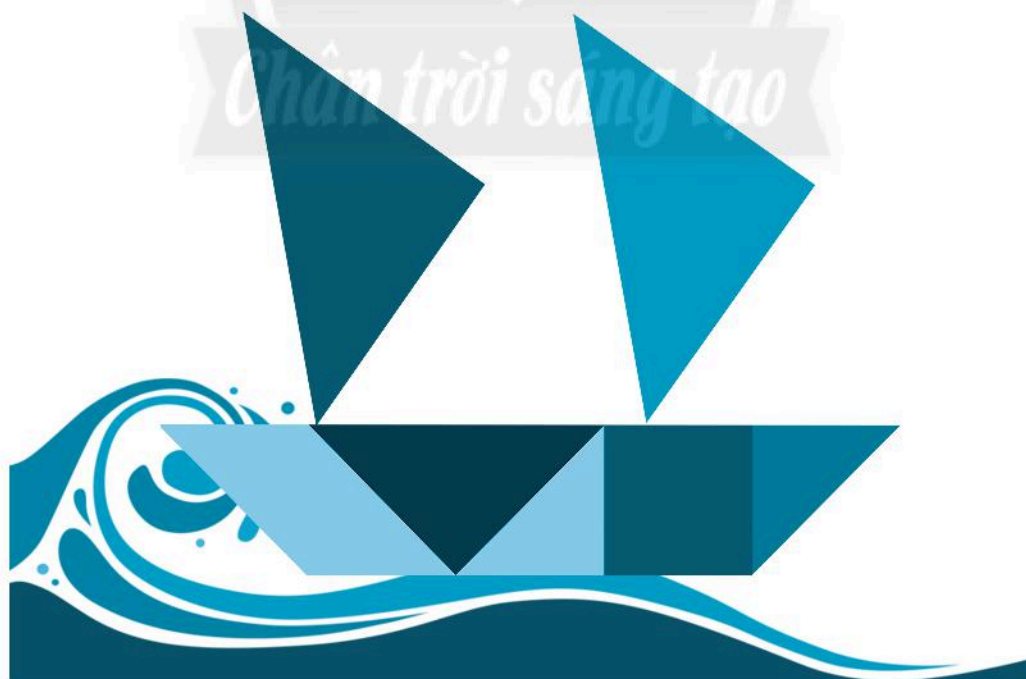

3 Quan sát số 508 được xếp bằng các que tính dưới đây.

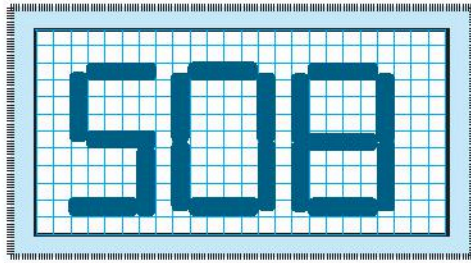

Mỗi lần đổi chỗ **một** que tính từ hình ban đầu (số 508) để được một số lớn hơn 508.

Em hãy thực hiện ba lần như vậy rồi vẽ lại kết quả.

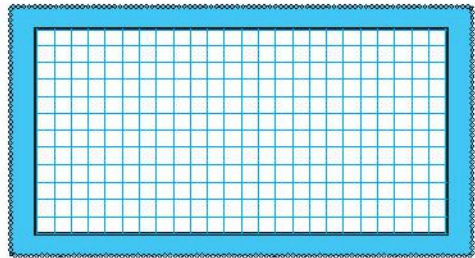
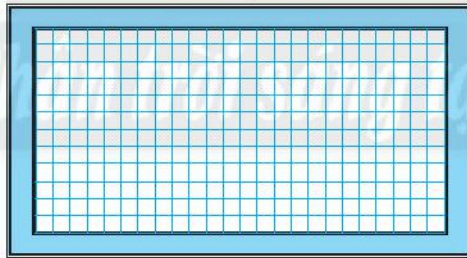
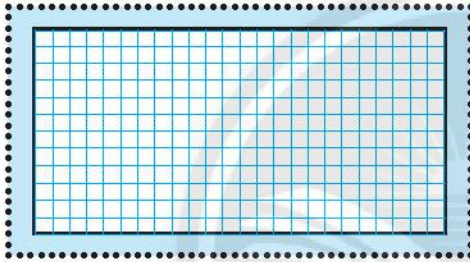

# EM LÀM ĐƯỢC NHỮNG GÌ?

1 **Nối** hình ảnh phù hợp với số.

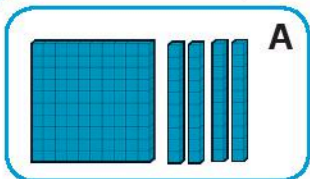

410

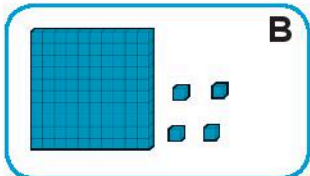

140

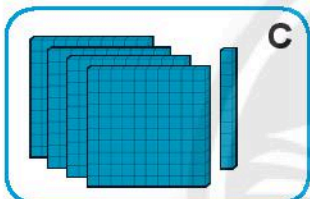

104

2 **Viết số** thành tổng các **trăm, chục, đơn vị**.

a) 140 = .....

b) 104 = .....

c) 410 = .....

d) 41 = .....

3 **Viết** các số từ **796** đến **805**.

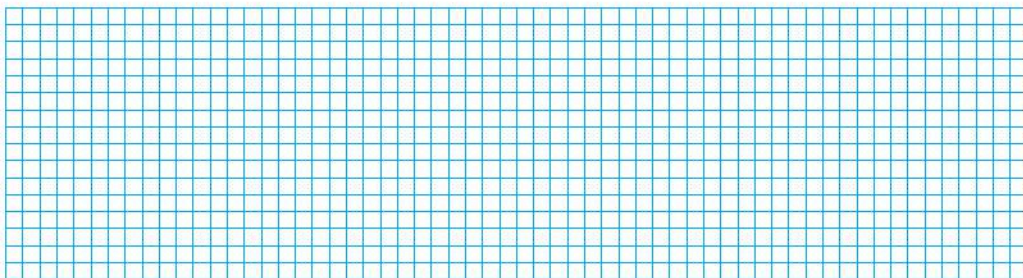

**4** Viết cách đọc số.

Viết số	Đọc số
815	
601	
94	
721	

**5** Số?



**6**



$625 \dots 609$                        $163 \dots 100 + 60 + 3$   
 $598 \dots 712$                        $163 \dots 10 + 60 + 3$   
 $816 \dots 810$                        $163 \dots 300 + 60 + 1$

**7** Tô màu:

- Con vật có số lớn nhất: màu đỏ.
- Con vật có số bé nhất: màu xanh.
- Hai con còn lại: con nào có số lớn hơn: màu vàng, con cuối cùng: màu hồng.

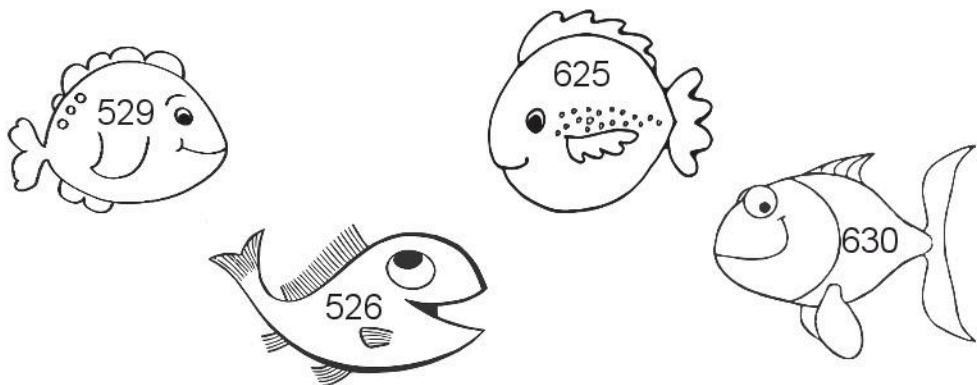

8

Mỗi bể có 5 con cá.  
Hỏi 7 bể có bao nhiêu con cá?

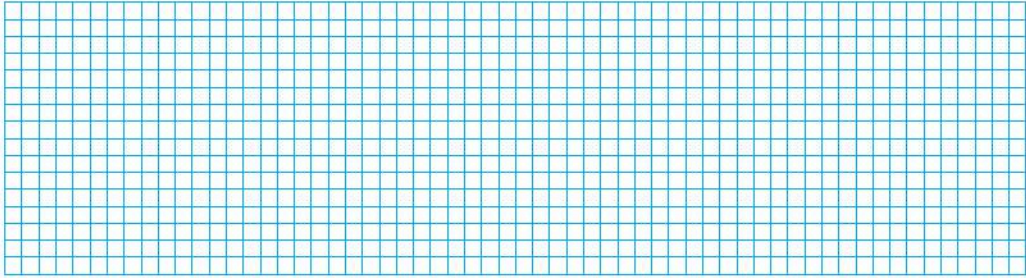
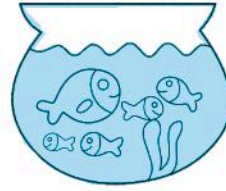

9

Biểu đồ sau đây biểu thị số học sinh một lớp 2 lựa chọn vật nuôi các bạn yêu thích nhất.

### Vật nuôi yêu thích nhất của chúng em

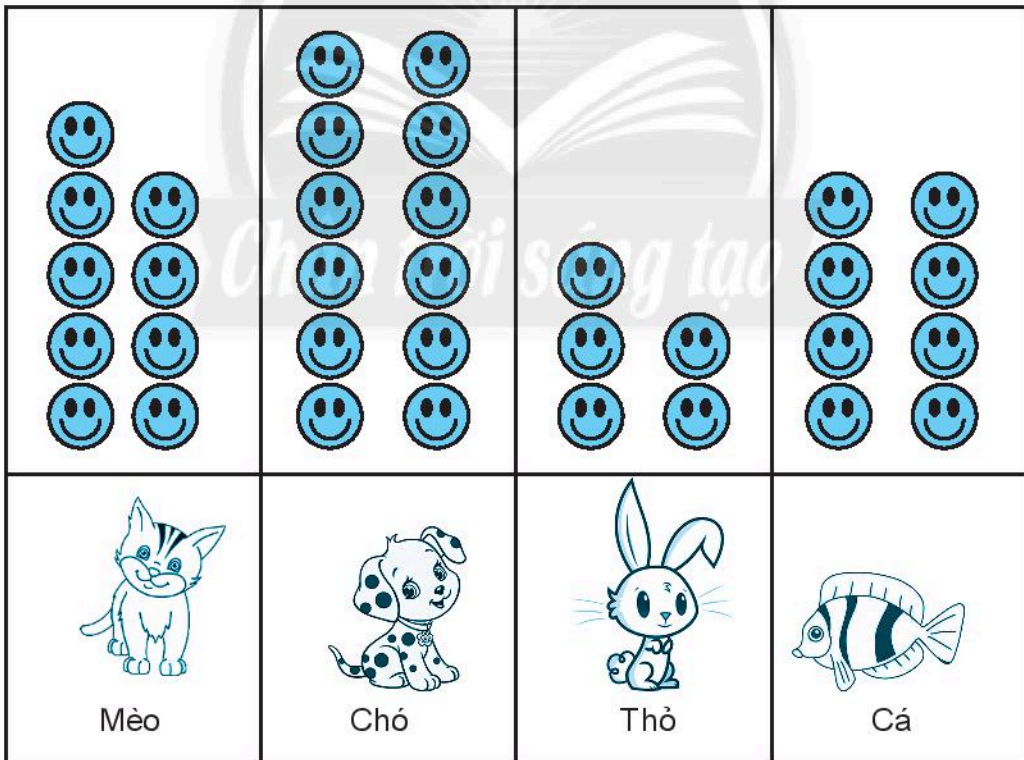

Mỗi  thể hiện một học sinh.



a) **Đếm.**

Có ..... học sinh thích mèo.

Có ..... học sinh thích chó.

Có ..... học sinh thích thỏ.

Có ..... học sinh thích cá.

b) Số học sinh thích mèo nhiều hơn số học sinh thích cá là bao nhiêu?

c) Vật nuôi nào có số học sinh thích nhiều nhất?

**10** Số?



**11** Viết về hình dạng đồ vật.

Mẫu: Lon nước ngọt có dạng khối trụ.

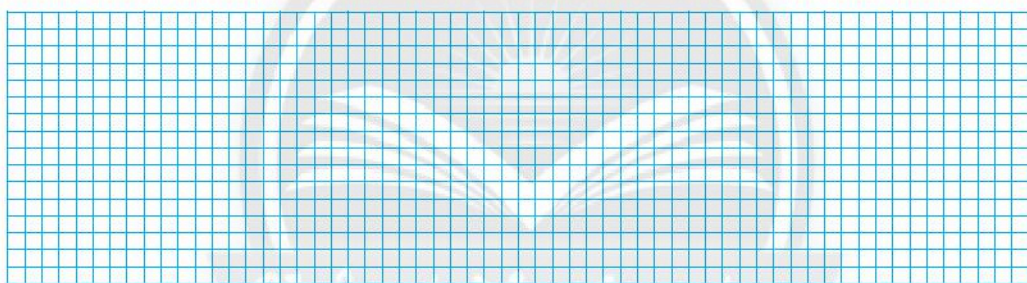

*Chân trời sáng tạo*

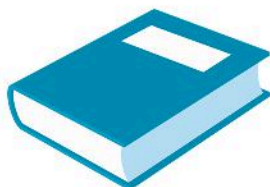

# THỰC HÀNH VÀ TRẢI NGHIỆM

## ƯỚC LƯỢNG VÀ ĐO ĐỘ DÀI

1 Dựa vào độ dài ba băng giấy dưới đây, em **ước lượng** rồi **đo** độ dài một số vật theo đơn vị **xăng-ti-mét**. (Thực hành với các hình ảnh trong sách và với các vật quanh em.)

1 cm



5 cm



10 cm



Ước lượng: ..... cm

Đo: ..... cm



Ước lượng: ..... cm

Đo: ..... cm



Ước lượng: ..... cm

Đo: ..... cm

2 Dựa vào độ dài băng giấy trên bảng lớp, em **ước lượng** rồi **đo** độ dài một số vật theo đơn vị **mét**.



1 m

	Ước lượng	Đo
Chiều dài bảng lớp	.....	.....
Chiều dài bàn học	.....	.....
Chiều rộng phòng học	.....	.....



# KIỂM TRA

1 Khoanh vào chữ cái trước ý trả lời đúng.

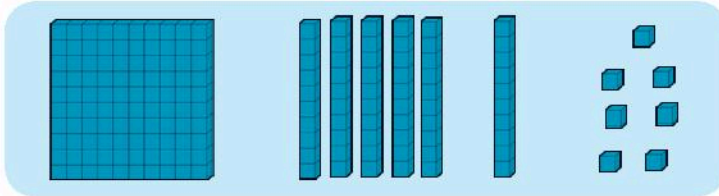

Hình ảnh trên thể hiện số:

A. 167

B. 671

C. 761

2 Viết số 167 thành tổng các **trăm, chục, đơn vị**:

.....

3 Nói (theo mẫu).

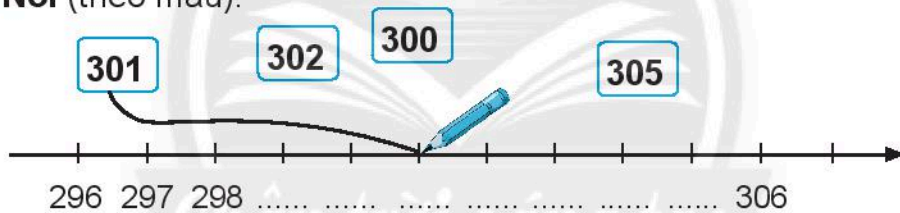

4 Đúng ghi **đ**, sai ghi **s**.

Số **854** đọc là:

a) Tám năm bốn

b) Tám trăm năm mươi bốn

c) Tám trăm năm mươi tư

5 Đúng ghi **đ**, sai ghi **s**.

a) **1 km = 1000 m**

b) **1 m = 1000 cm**

c) **10 cm = 1 dm**





## 6. PHÉP CỘNG, PHÉP TRỪ TRONG PHẠM VI 1 000

*Chân trời sáng tạo*

# PHÉP CỘNG KHÔNG NHỚ TRONG PHẠM VI 1000

1 **Đặt tính rồi tính.**

$421 + 376$

$107 + 92$

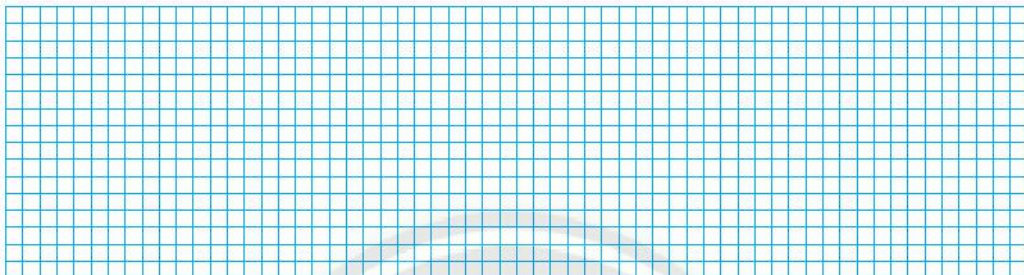

$357 + 230$

$5 + 673$

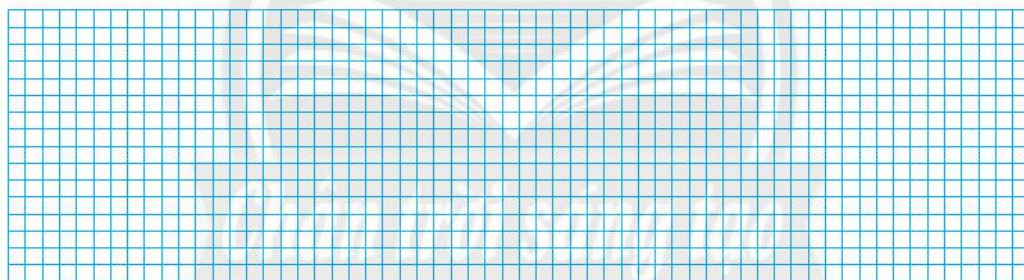

2 **Tính nhẩm rồi viết các kết quả vào chỗ chấm cho thích hợp.**

a)

$100 + 300 = \dots\dots\dots$

$200 + 600 = \dots\dots\dots$

$400 + 200 = \dots\dots\dots$

$\dots < \dots < \dots$

b)

$800 + 100 = \dots\dots\dots$

$300 + 200 = \dots\dots\dots$

$400 + 300 = \dots\dots\dots$

$\dots > \dots > \dots$

3 a) Tính:

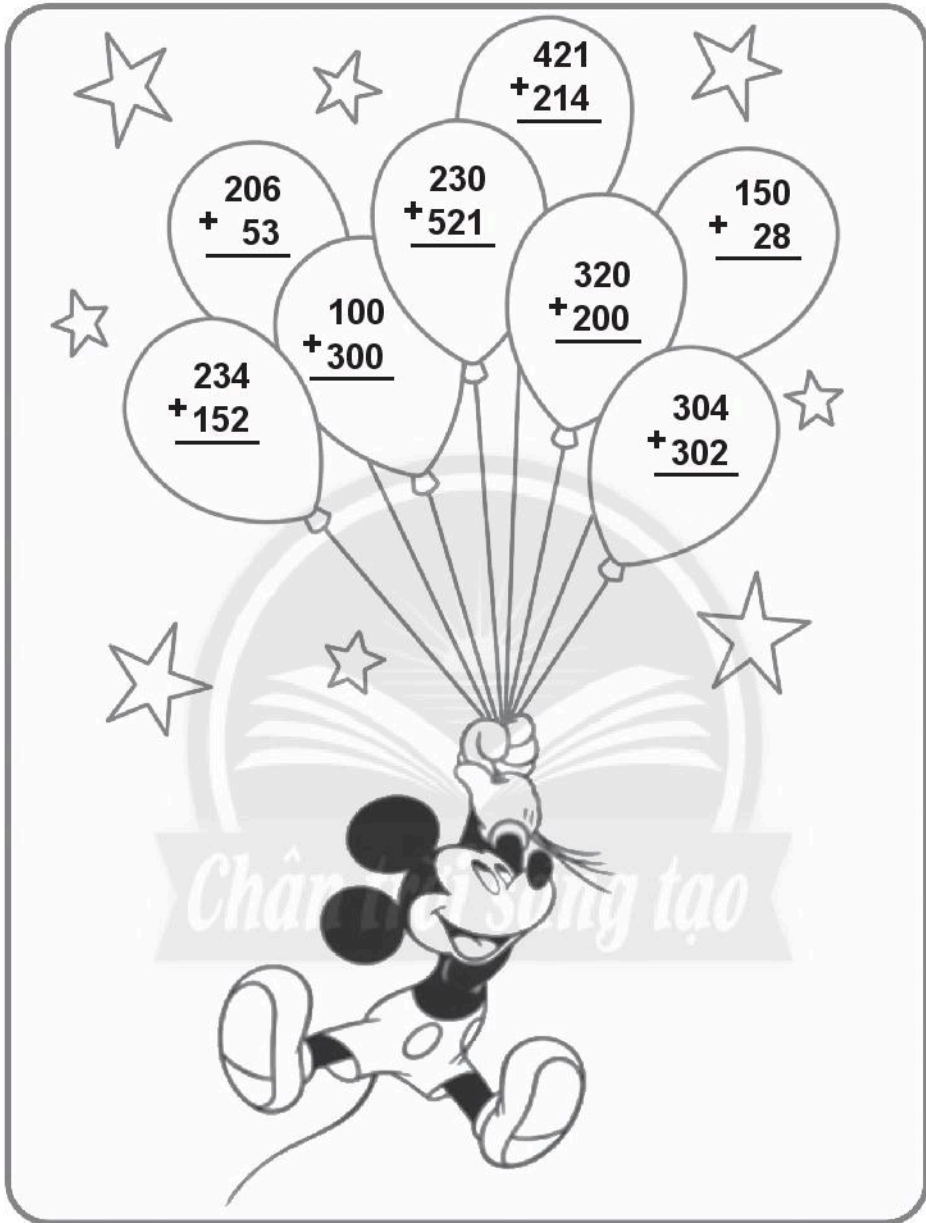

b) Tô màu:

Các quả bóng có tổng bé hơn 500: màu vàng.

Các quả bóng có tổng lớn hơn 500: màu xanh lá cây.

4 Mỗi con vật thể hiện một chữ số.

Viết chữ số thích hợp vào chỗ chấm.

a)

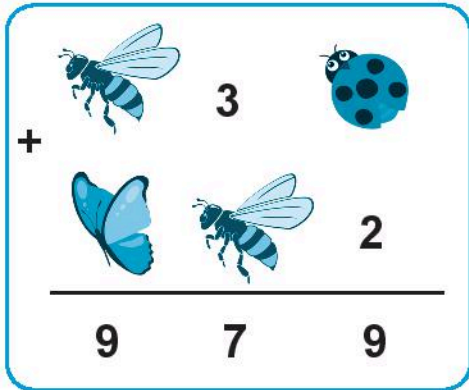

b)

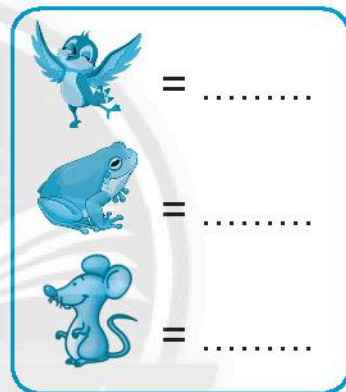
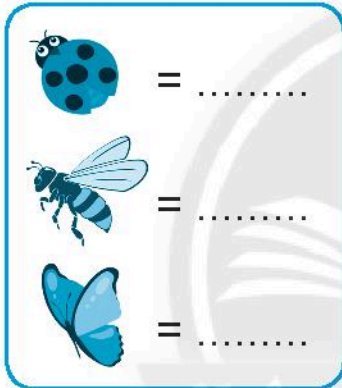
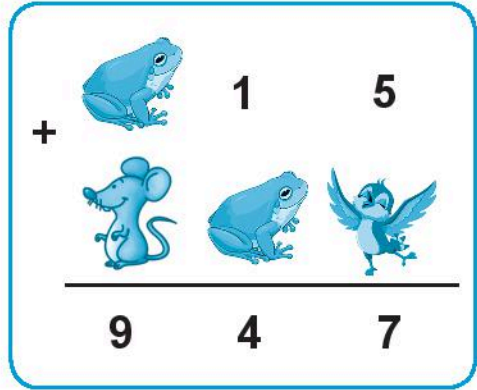

5 Số?

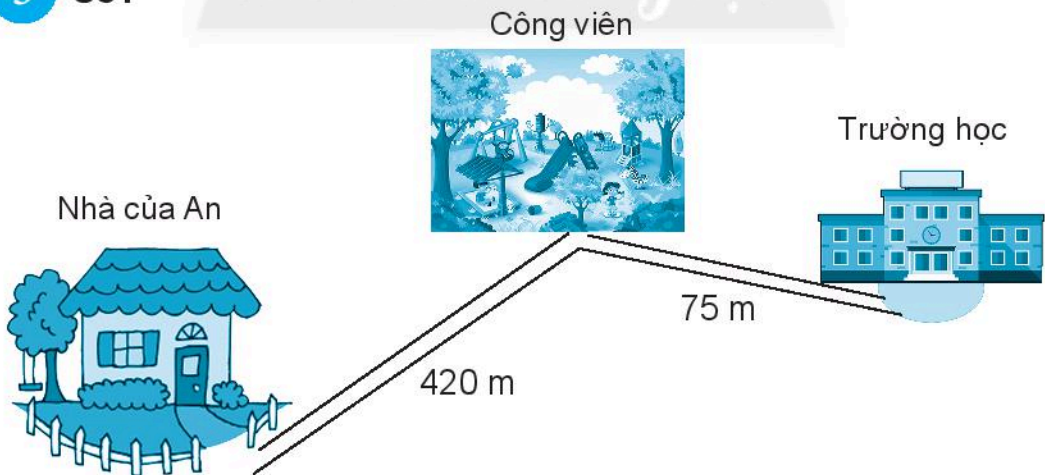

Quãng đường từ nhà An đến trường (đi qua công viên) dài ..... m.



# PHÉP TRỪ KHÔNG NHỚ TRONG PHẠM VI 1000

## 1 Đặt tính rồi tính.

$489 - 253$

$560 - 30$

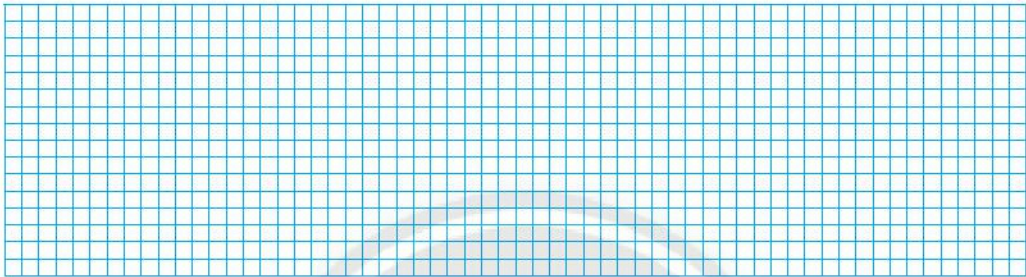

$718 - 14$

$807 - 105$

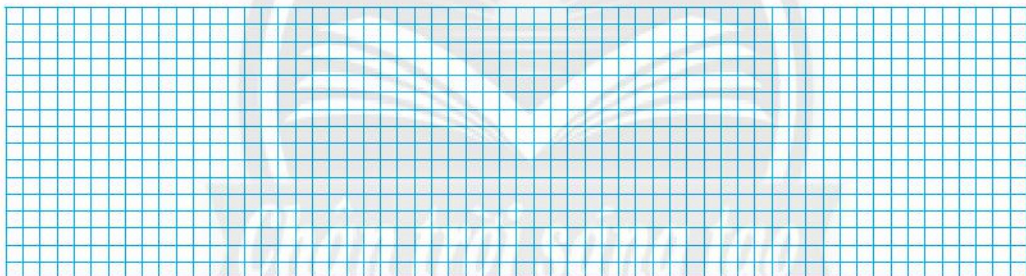

## 2 Tính:

$465 - 3 = \dots\dots\dots$

$465 - 30 = \dots\dots\dots$

$465 - 300 = \dots\dots\dots$

$138 - 5 = \dots\dots\dots$





$527 - 10 = \dots\dots\dots$

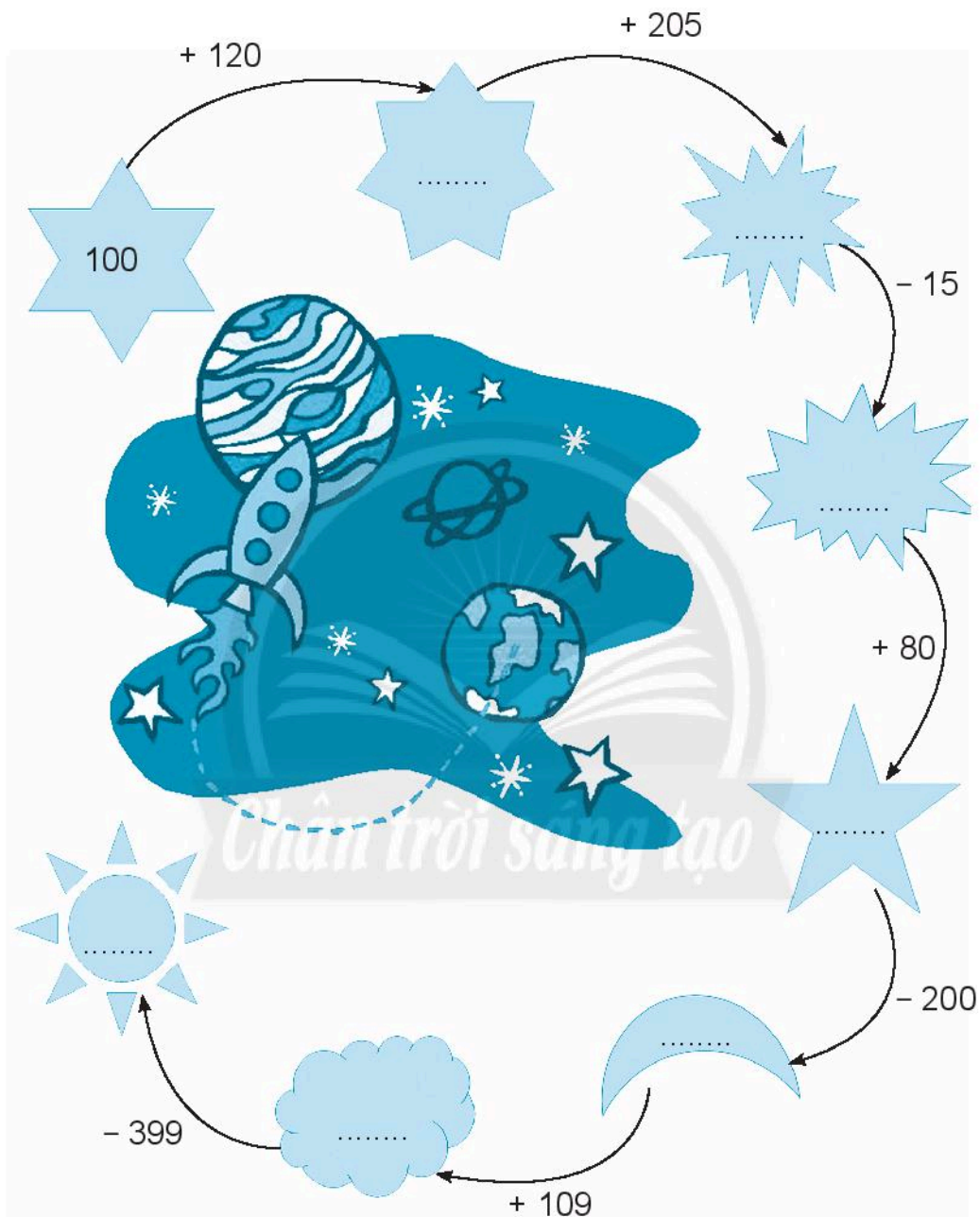

$968 - 500 = \dots\dots\dots$

3 Số?



- 4 Mỗi loại trái cây thể hiện một chữ số.  
Viết chữ số thích hợp vào chỗ chấm.

-			9
		7	
	2	0	3

	=	.....
	=	.....
	=	.....

- 5 Số?

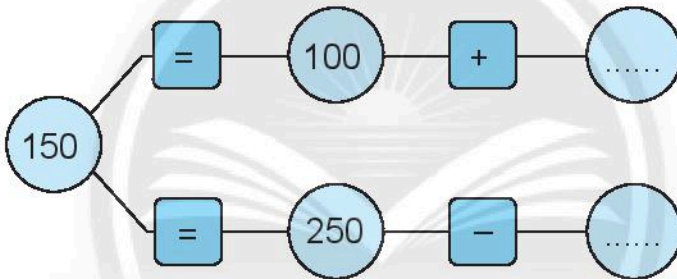

- 6 Một trường tiểu học có **210** học sinh lớp 1 và **245** học sinh lớp 2. Hỏi trường đó có tất cả bao nhiêu học sinh lớp 1 và lớp 2?

Có tất	Đã giải
Lớp 1: ..... học sinh	
Lớp 2: ..... học sinh	
Tất cả: ..... học sinh?	

# NẶNG HƠN, NHẸ HƠN

## 1 Khoanh vào hình ảnh.

a) Vật nặng hơn.

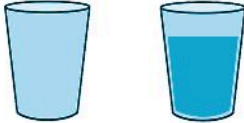

b) Vật nhẹ hơn.



c) Vật nặng nhất.



d) Vật nhẹ nhất.



## 2 Nặng hơn, nhẹ hơn hay nặng bằng nhau?

a) Em ..... xe ô tô.

b) Em ..... cái cặp.

c) Hai chiếc dép của cùng một đôi dép .....

3 Tô màu: Vật nặng nhất: màu đỏ,

Vật nhẹ nhất: màu xanh.

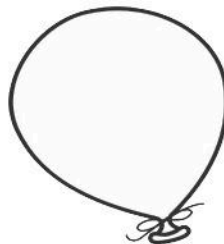
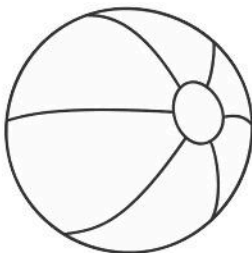

# KI-LÔ-GAM

1 **Viết vào chỗ chấm** (theo mẫu).



Gói bột cân nặng **1 kg**.

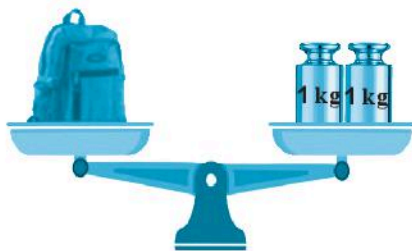

Cái cặp cân nặng ..... kg.



Quả mít cân nặng ..... kg.



Bao gạo cân nặng ..... kg.

2 **Số?**

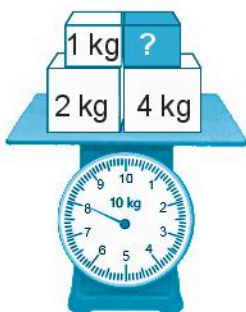

Khối màu xanh nặng ..... kg.

### 3 Viết vào chỗ chấm.

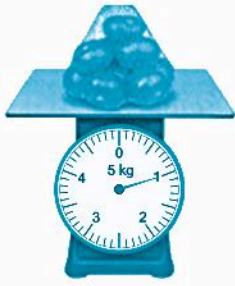

Túi A



Túi B

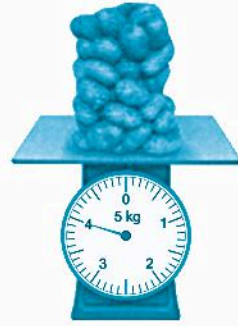

Túi C

- Túi ..... nặng 1 kg.
- Túi ..... nhẹ hơn 1 kg.
- Túi ..... nặng hơn 1 kg.

### 4 Số?

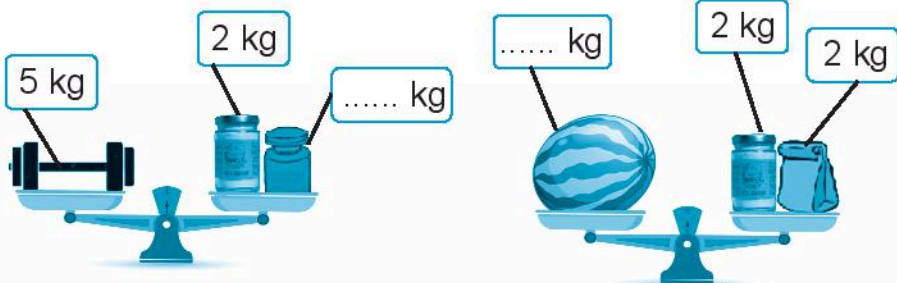

**5** Viết vào chỗ chấm (theo mẫu).



4 kg



6 kg



2 kg



5 kg



8 kg



.....



.....



.....



.....

**6** Số?



 = ..... kg

 = ..... kg

# PHÉP CỘNG CÓ NHỚ TRONG PHẠM VI 1 000

1 **Đặt tính rồi tính.**

$352 + 429$

$168 + 740$

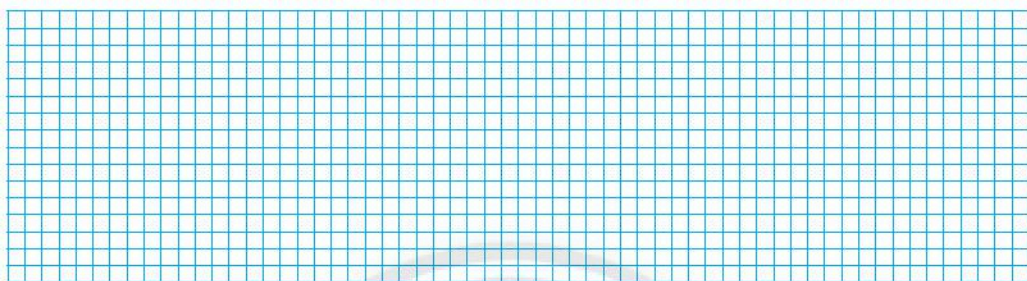

$653 + 51$

$9 + 411$

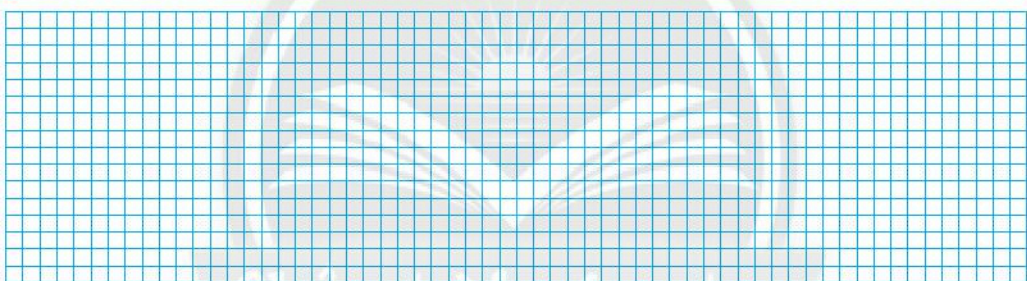

2 **Nối phép tính với kết quả phù hợp.**

$283 + 234$

499

$607 + 13$

715

$6 + 709$

517

$246 + 253$

620



**3** **Viết số vào chỗ chấm.**

Cho bốn số **608, 145, 806, 154.**

Tổng của số lớn nhất và số bé nhất là: .....

Tổng của hai số còn lại là: .....

**4** **Số?**

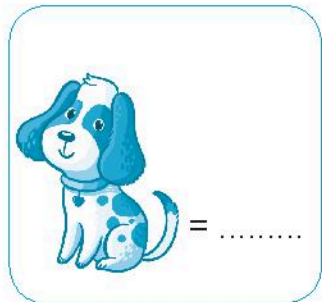
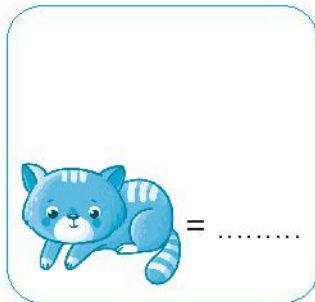
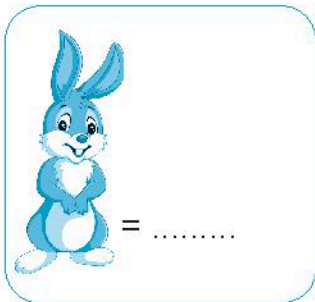
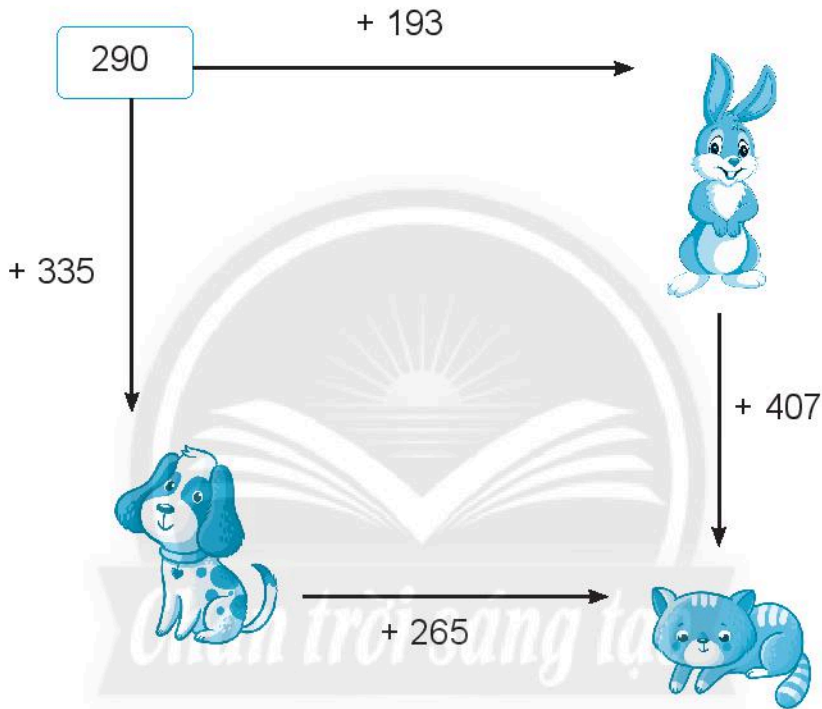

**5** Viết chữ số thích hợp vào ô trống.

$$\begin{array}{r}
 \square \ 8 \ 0 \\
 + \ 1 \ \square \ 5 \\
 \hline
 5 \ 0 \ 5
 \end{array}$$

$$\begin{array}{r}
 6 \ \square \ 6 \\
 + \ \ \ 4 \ \square \\
 \hline
 6 \ 7 \ 0
 \end{array}$$

**6** Thử thách.

Đặt các tấm bìa ghi chữ số vào các ô vuông để có hai phép tính cộng khác nhau (mỗi tấm bìa chỉ đặt một lần).

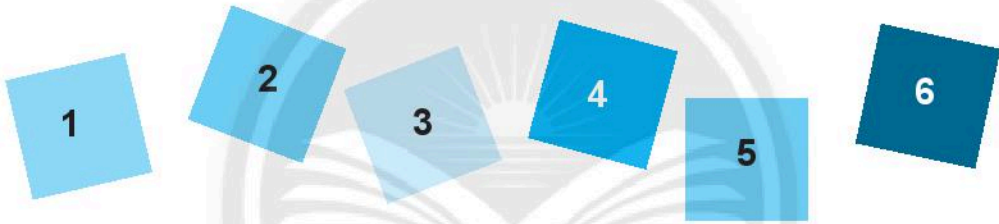

a)

$$\begin{array}{|c|c|c|} \hline \square & \square & \square \\ \hline \end{array}
 +
 \begin{array}{|c|c|c|} \hline \square & \square & \square \\ \hline \end{array}
 = 390$$

b)

$$\begin{array}{|c|c|c|} \hline \square & \square & \square \\ \hline \end{array}
 +
 \begin{array}{|c|c|c|} \hline \square & \square & \square \\ \hline \end{array}
 = 390$$

# PHÉP TRỪ CÓ NHỚ TRONG PHẠM VI 1000

## 1 Đặt tính rồi tính.

$797 - 9$

$417 - 344$

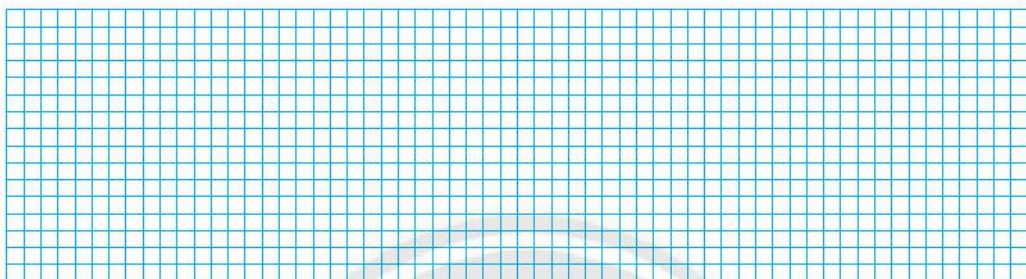

$193 - 79$

$352 - 149$

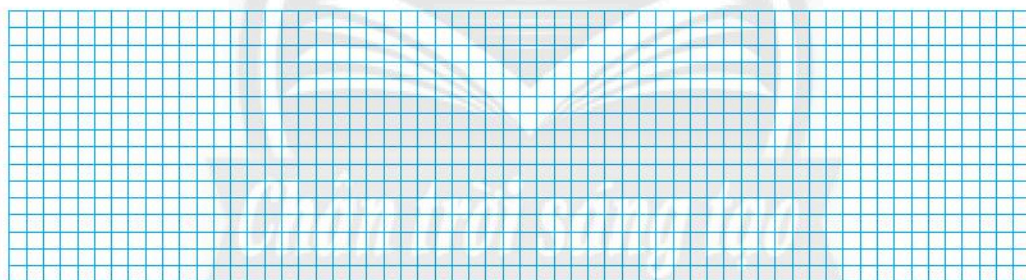

## 2



$301 - 91 \quad \square \quad 201$

$274 - 82 \quad \square \quad 264$

$543 - 237 \quad \square \quad 306$

3 Nói phép tính với kết quả phù hợp.

The image shows several bees and hexagonal cards with math problems. The bees have numbers on their bodies: 185, 533, 380, 150, 592, 400. The hexagonal cards contain the following math problems:

- $255 + 125$
- $751 - 218$
- $817 - 632$
- $642 - 50$
- $280 + 120$
- $500 - 350$

*Chân trời sáng tạo*

4 Đánh dấu (✓) vào phép tính có kết quả bằng **638**.

$383 + 255$

$862 - 254$

$159 + 439$

$990 - 352$

5

a) Thực hiện phong trào “Đọc sách trong nhà trường”, thư viện Trường Tiểu học An Bình đợt một đã mua về **125** quyển sách; đợt hai mua thêm **115** quyển sách. Hỏi cả hai đợt nhà trường đã mua về tất cả bao nhiêu quyển sách?

Có m tắt	Đai giải
Đợt 1: ..... quyển.	
Đợt 2: ..... quyển.	
Cả hai: ..... quyển?	



b) Trường Tiểu học Hoà Bình tổ chức phát động tuần lễ “Đọc sách cùng bạn”, lớp 2A đã đọc được **245** quyển sách, trong đó có **16** quyển truyện bằng tiếng Anh, còn lại là truyện cổ tích. Hỏi lớp 2A đọc được bao nhiêu quyển truyện cổ tích trong tuần lễ phát động?

Có m tắt	Đai giải
Đã đọc: ..... quyển.	
Truyện tiếng Anh: ..... quyển.	
Truyện cổ tích: ..... quyển?	

# TIỀN VIỆT NAM



## Chơi bán hàng

### Một số tờ tiền Việt Nam



Viết vào chỗ chấm.

- 1 a) Đơn vị tiền Việt Nam là: .....  
b) Trong phạm vi 1000 đồng, tiền giấy Việt Nam có ... loại.  
c) Viết cách đọc mỗi tờ tiền.

100 đồng: một trăm đồng.
200 đồng:
500 đồng:
1000 đồng:

2 Khi mua một món đồ giá 800 đồng, em có thể trả tiền theo một trong các cách:

- 8 tờ 100 đồng.
- ... tờ 200 đồng.
- ... tờ 100 đồng và ... tờ 200 đồng.
- ... tờ 100 đồng, ... tờ 200 đồng và ... tờ 500 đồng.

3 Khi mua một món đồ giá 300 đồng, em đưa 1 tờ 1000 đồng, người bán hàng có thể trả tiền thừa theo một trong các cách:

- ... tờ 200 đồng và ... tờ 500 đồng.
- ... tờ 100 đồng và ... tờ 200 đồng.

# EM LÀM ĐƯỢC NHỮNG GÌ?

1 **Nói** (theo mẫu).

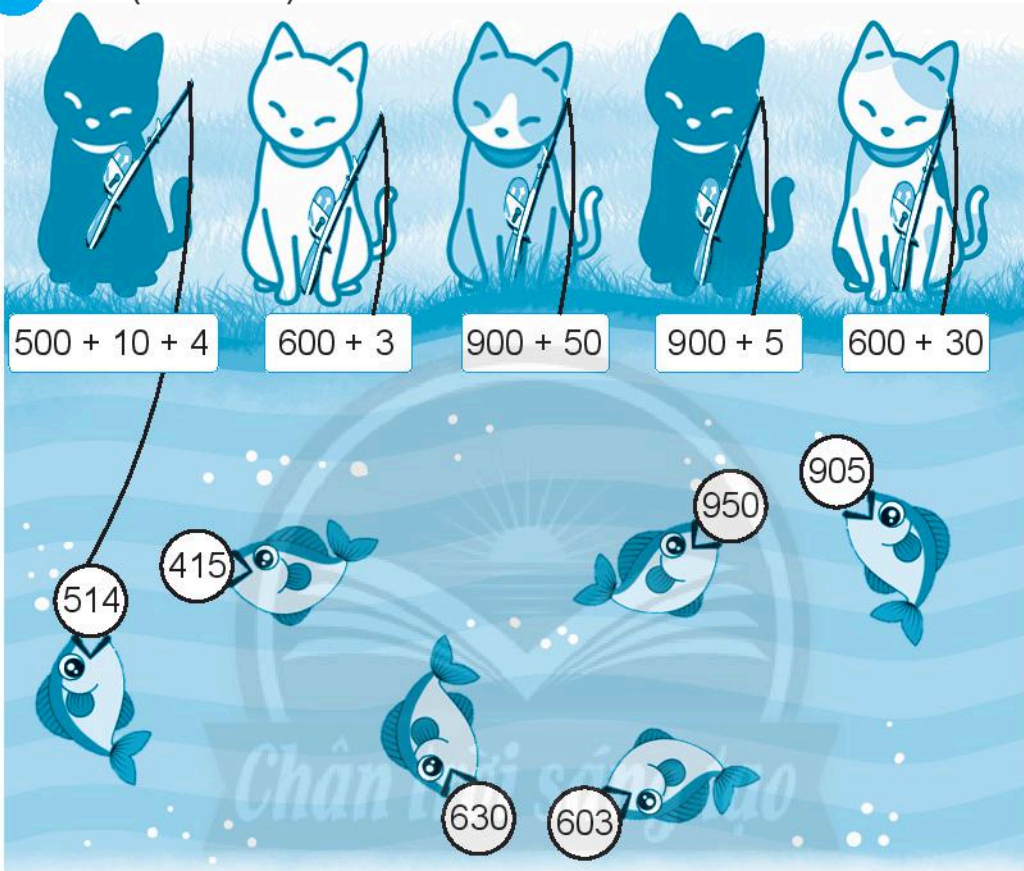

2 **Tô màu** vàng các chú vịt mang số bé hơn 300.

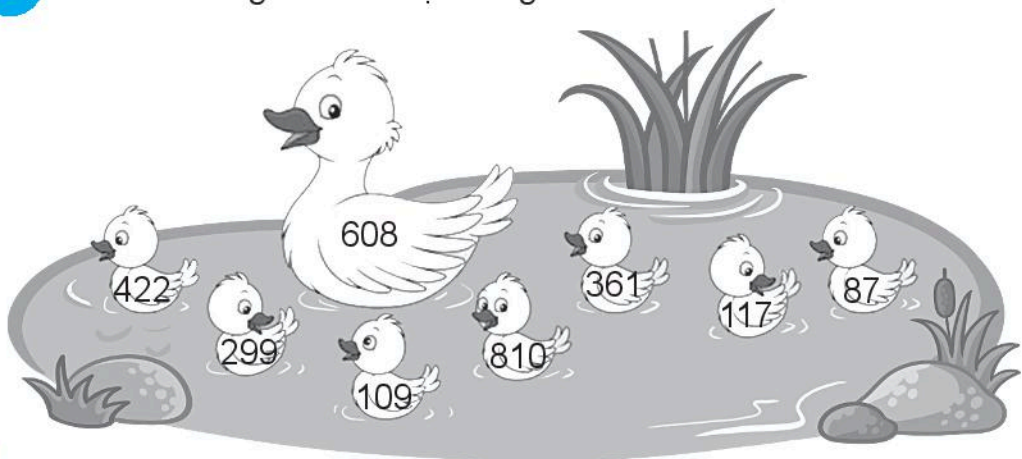

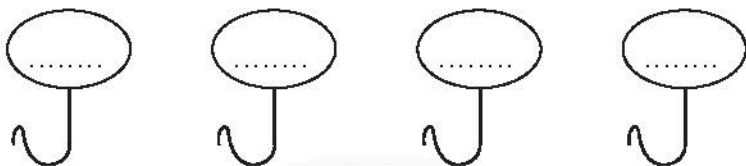

**3** Viết các số theo thứ tự từ bé đến lớn.



**4** Vui học.

Tô màu các ô có số tròn chục để giúp thỏ tìm cà rốt.

	855	805	490	360	150	100	668	929		587	365
	615	137	200	201	708	990	313	591		299	854
224	120	312	708	170	633	911	600	309	422	521	333
555	960	500	240	880	818	409	550	1000	310	730	250
											

**5** Đặt tính rồi tính.

$281 + 605$

$417 + 29$

$882 - 580$

$961 - 24$

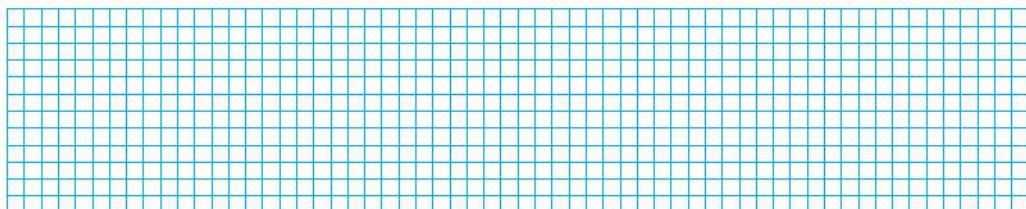



## 6 Số?

a)  $400 + \dots = 900$

$\dots + 300 = 300$

b)  $240 + \dots = 300$

$\dots + 330 = 590$

$800 - \dots = 200$

$\dots - 100 = 500$

$180 - \dots = 20$

$\dots - 680 = 0$

7

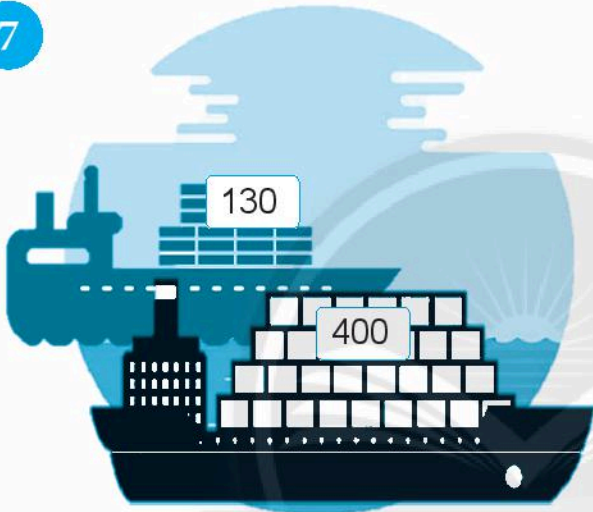

Tàu màu xanh chở ít hơn  
tàu màu đen bao nhiêu  
kiện hàng?

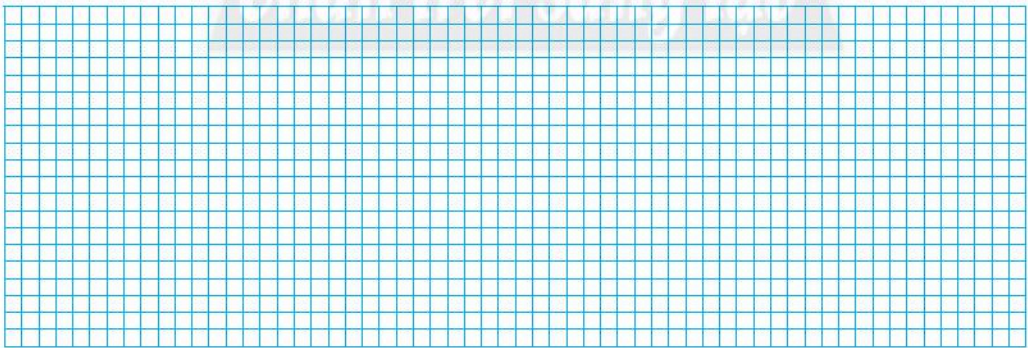

8 Số?

a)



Quả bưởi cân nặng ..... kg.

b)

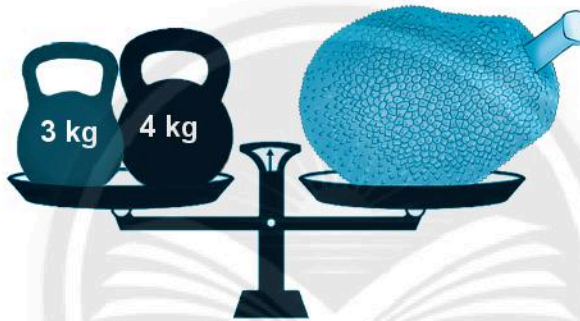

Quả mít cân nặng ..... kg.



Quả thơm (quả dứa) cân nặng ..... kg.

9 Đánh dấu (✓) vào con heo đất đựng **nhều tiền nhất**.



10 Khám phá.

Núi Cẩm (An Giang) cao **705** m.



Núi Bà Đen (Tây Ninh)



Núi Bà Đen cao bao nhiêu mét? Biết núi Cẩm thấp hơn núi Bà Đen **281** m.

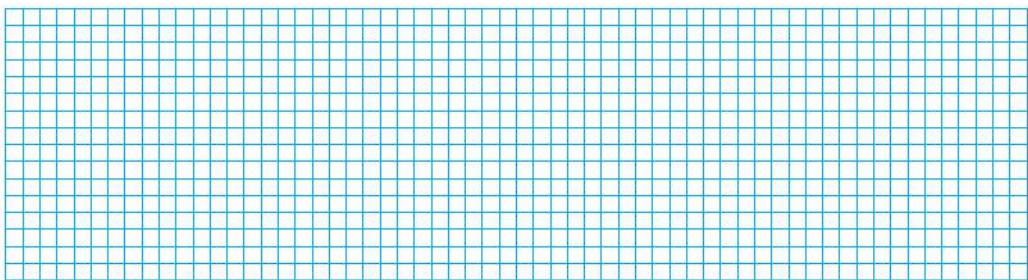

# ÔN TẬP CUỐI NĂM

## ÔN TẬP CÁC SỐ TRONG PHẠM VI 1 000

1 Làm theo mẫu.

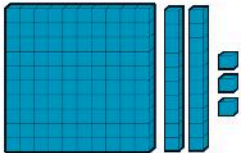
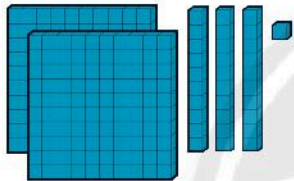
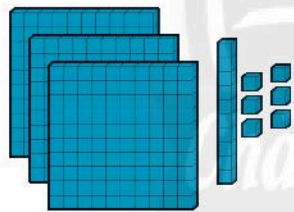
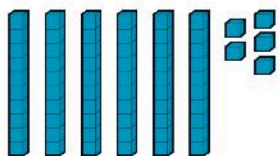
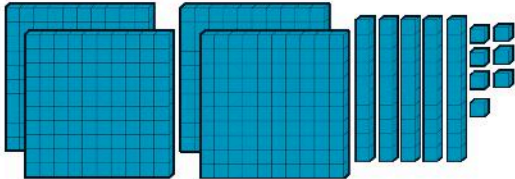
<p>Mẫu:</p> 	<table border="1" style="width: 100%; border-collapse: collapse; text-align: center;"> <thead> <tr> <th style="width: 33%;">Trăm</th> <th style="width: 33%;">Chục</th> <th style="width: 33%;">Đơn vị</th> </tr> </thead> <tbody> <tr> <td>1</td> <td>2</td> <td>3</td> </tr> </tbody> </table> <p style="text-align: center; margin-top: 10px;"><b>123 = 100 + 20 + 3</b></p>	Trăm	Chục	Đơn vị	1	2	3
Trăm	Chục	Đơn vị					
1	2	3					
	<table border="1" style="width: 100%; border-collapse: collapse; text-align: center;"> <thead> <tr> <th style="width: 33%;">Trăm</th> <th style="width: 33%;">Chục</th> <th style="width: 33%;">Đơn vị</th> </tr> </thead> <tbody> <tr> <td style="height: 40px;"> </td> <td> </td> <td> </td> </tr> </tbody> </table> <p>.....</p>	Trăm	Chục	Đơn vị			
Trăm	Chục	Đơn vị					
	<table border="1" style="width: 100%; border-collapse: collapse; text-align: center;"> <thead> <tr> <th style="width: 33%;">Trăm</th> <th style="width: 33%;">Chục</th> <th style="width: 33%;">Đơn vị</th> </tr> </thead> <tbody> <tr> <td style="height: 40px;"> </td> <td> </td> <td> </td> </tr> </tbody> </table> <p>.....</p>	Trăm	Chục	Đơn vị			
Trăm	Chục	Đơn vị					
	<table border="1" style="width: 100%; border-collapse: collapse; text-align: center;"> <thead> <tr> <th style="width: 33%;">Trăm</th> <th style="width: 33%;">Chục</th> <th style="width: 33%;">Đơn vị</th> </tr> </thead> <tbody> <tr> <td style="height: 40px;"> </td> <td> </td> <td> </td> </tr> </tbody> </table> <p>.....</p>	Trăm	Chục	Đơn vị			
Trăm	Chục	Đơn vị					
	<table border="1" style="width: 100%; border-collapse: collapse; text-align: center;"> <thead> <tr> <th style="width: 33%;">Trăm</th> <th style="width: 33%;">Chục</th> <th style="width: 33%;">Đơn vị</th> </tr> </thead> <tbody> <tr> <td style="height: 40px;"> </td> <td> </td> <td> </td> </tr> </tbody> </table> <p>.....</p>	Trăm	Chục	Đơn vị			
Trăm	Chục	Đơn vị					

2



315 ..... 122

707 ..... 770

58 ..... 416

200 + 80 + 2 ..... 282

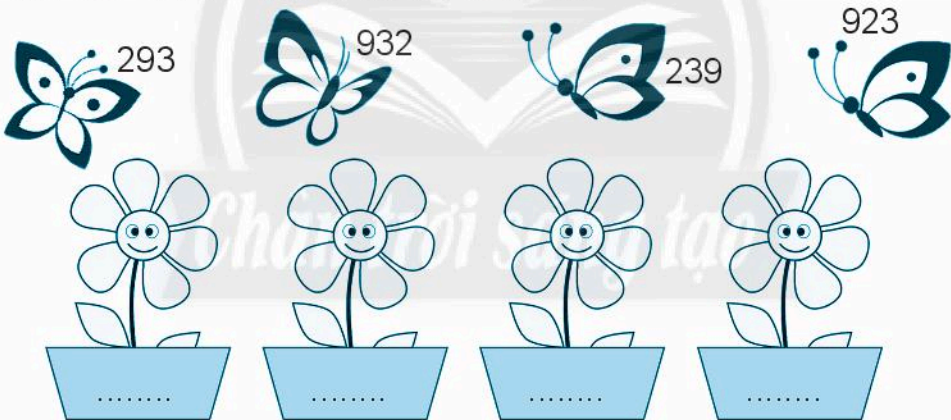
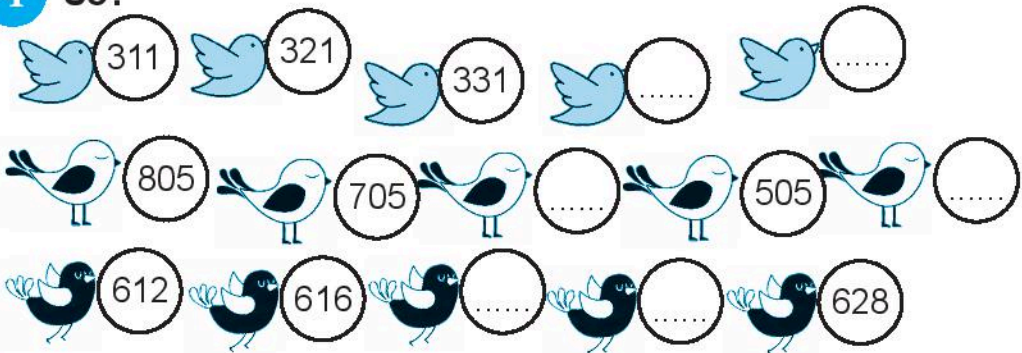
3 **Viết số** vào chỗ chấm.a) Viết các số theo thứ tự **từ lớn đến bé**.b) Viết các số theo thứ tự **từ bé đến lớn**.4 **Số?**

5 Nói (theo mẫu).

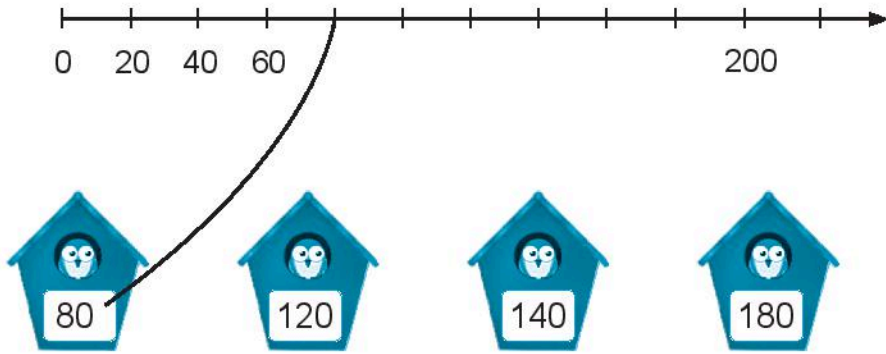

6 Số?

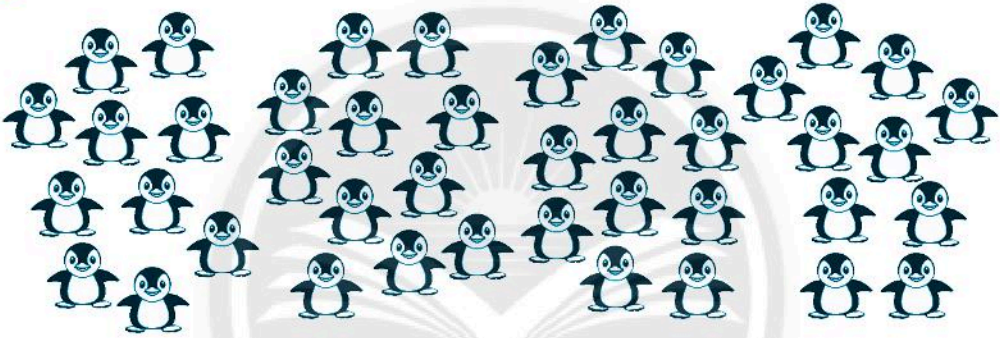

Ước lượng: Có khoảng ..... con.

Đếm: Có ..... con.

7 Thử thách.

Số?

Cho các số 100, 300, 600, 700, 900.

Chọn hai hay ba số đã cho để gộp lại được 1000.

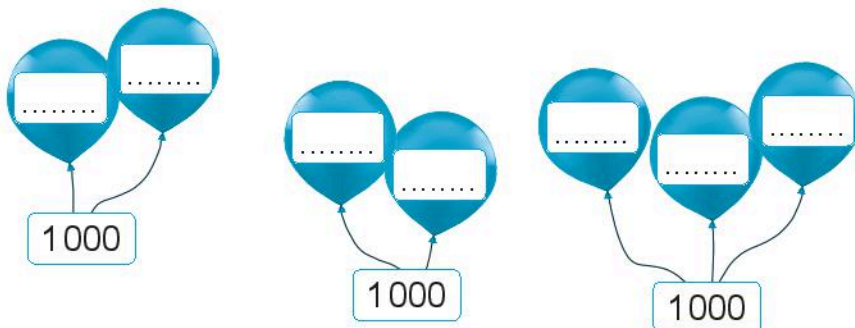

## ÔN TẬP PHÉP CỘNG VÀ PHÉP TRỪ

### 1 Tính nhẩm.

$70 + 60 = \dots\dots$

$90 + 20 = \dots\dots$

$40 + 80 = \dots\dots$

$100 - 30 = \dots\dots$

$200 - 50 = \dots\dots$

$600 - 80 = \dots\dots$

$700 + 100 = \dots\dots$

$200 + 300 = \dots\dots$

$400 + 600 = \dots\dots$

$600 - 400 = \dots\dots$

$900 - 200 = \dots\dots$

$1000 - 100 = \dots\dots$

### 2 Đặt tính rồi tính.

$330 + 195$

$808 + 59$

$409 - 278$

$193 - 48$

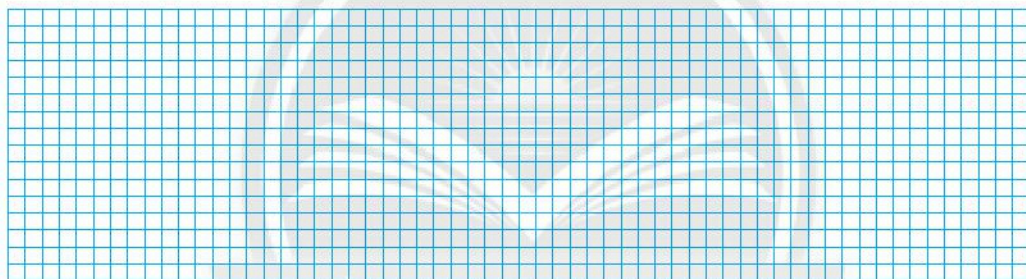

### 3 Số?

a) Thêm 40.

Mẫu:

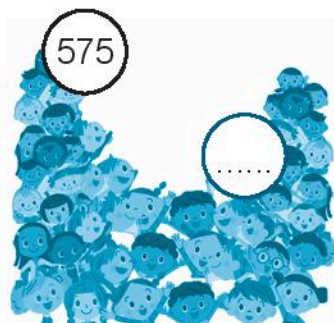
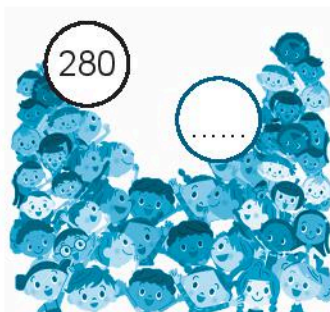
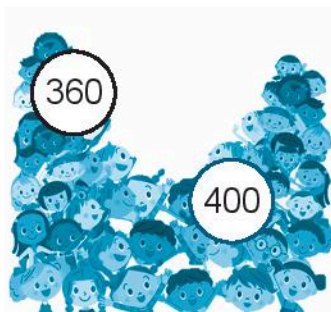

b) Bớt 70.

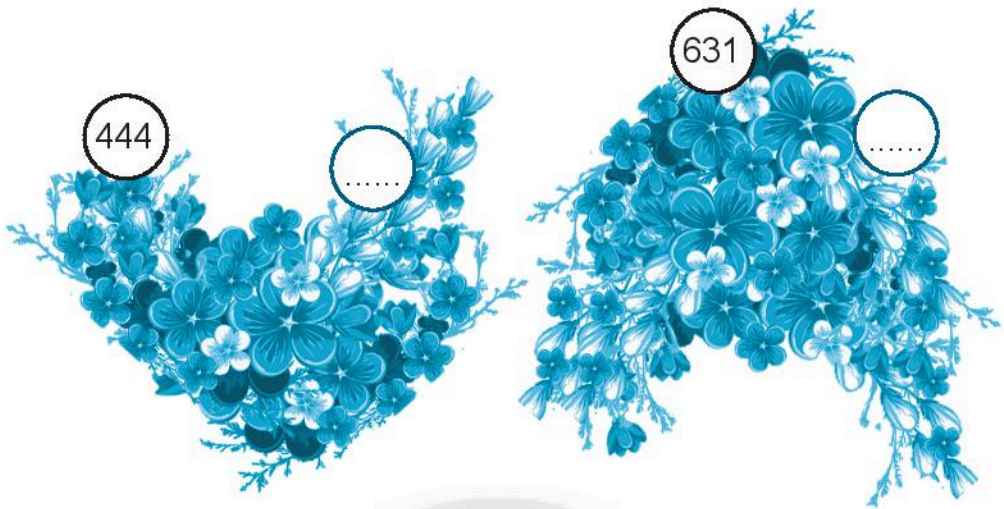

4 **Tính** rồi **nói** để biết thuyền cập bến nào (theo mẫu).

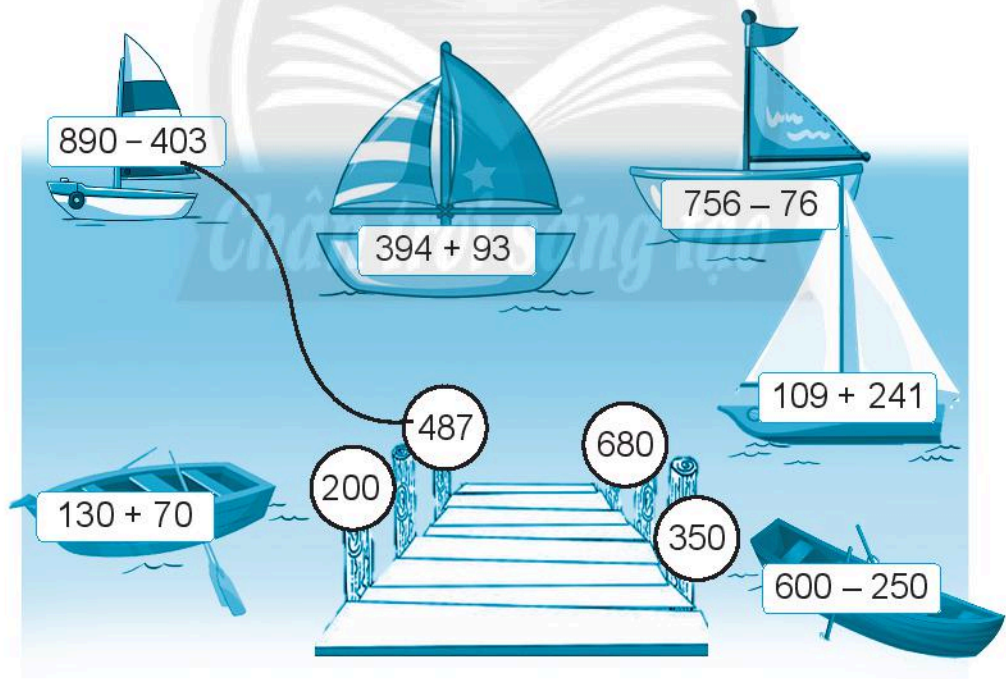



**5** Số?

a)

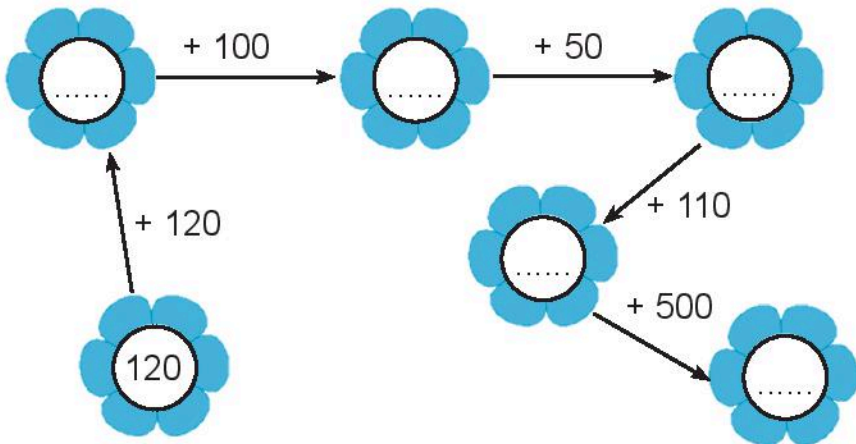

b)

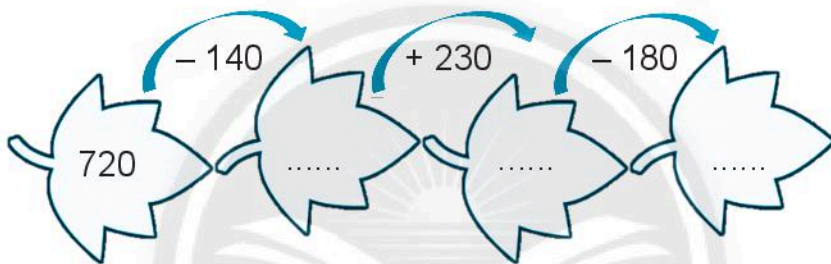

**6** Làm theo mẫu.

Mẫu:

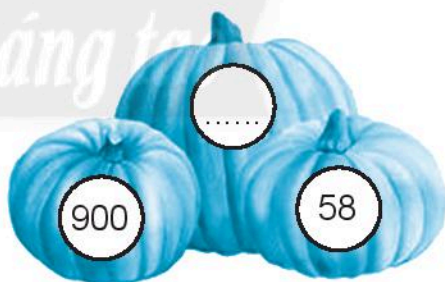

$$206 + 120 = 326$$

$$120 + 206 = 326$$

$$326 - 206 = 120$$

$$326 - 120 = 206$$

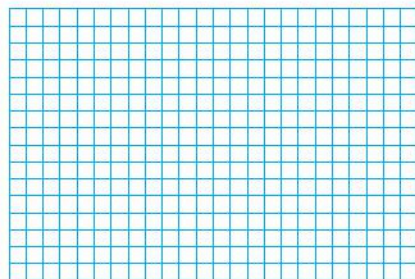

7

Đúng ghi **đ**, sai ghi **s**.

$74 < 8 + 64$

$61 = 6 + 55$

$89 > 9 + 80$

$46 > 52 - 12$

$39 < 53 - 14$

$22 = 11 + 11$

8

Mai có **36** cái bút chì. Mai tặng các bạn một số bút chì và thấy còn lại **8** cái. Hỏi Mai đã tặng các bạn bao nhiêu cái bút chì?



Có thể tắt	Bài giải
Có: ..... cái.	
Còn lại: ..... cái.	
Tặng: ..... cái?	

9

Một trang trại có **519** con bò mẹ và **328** con bò con. Hỏi trang trại đó có tất cả bao nhiêu con bò mẹ và bò con?



Có thể tắt	Bài giải

## 10 Số?

Mẫu:

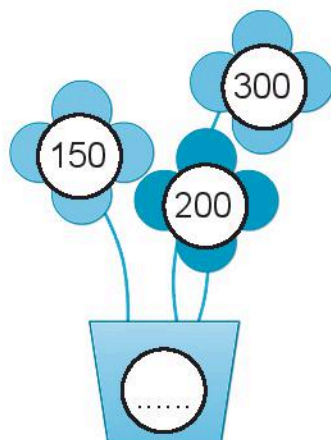
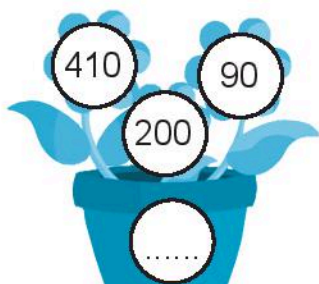
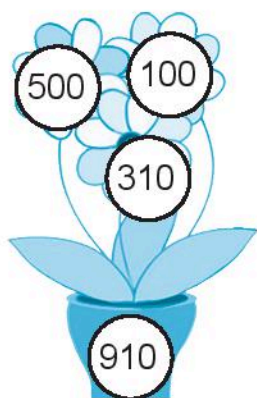

- 11 Trong giờ ra chơi, các bạn học sinh vào thư viện. Có **28** bạn nữ, số bạn nam nhiều hơn số bạn nữ là **19** bạn. Hỏi có bao nhiêu bạn nam vào thư viện?



Có thể bắt

Đài giải

## 12 Thử thách.

**Tô màu.**

Màu đỏ: hai ô số có tổng là **500**.

Màu vàng: hai ô số có tổng là **630**.

Màu xanh dương: hai ô số có tổng là **230**.

Màu xanh lá cây: hai ô số có tổng là **490**.

100	80	20
380	300	110
330	150	400

## ÔN TẬP PHÉP NHÂN VÀ PHÉP CHIA

1 **Viết** phép nhân (theo mẫu).

2 **Số?**

<b>Thừa số</b>	2	2		2	2		2	2
<b>Thừa số</b>	2		8	3		5	6	
<b>Tích</b>	4	8	16		14	10		18

<b>Thừa số</b>	5		5	5		5	5	
<b>Thừa số</b>		6	5		8		9	7
<b>Tích</b>	10	30		20	40	15		35

**3 Nói** (theo mẫu).

50	:	5	=	10
----	---	---	---	----



12	:	2	=	6
----	---	---	---	---

**4 Làm** theo mẫu.

**5 Số?**

: 2	20	12	8	10	16	4	18	6
	10							

: 5	25	5	35	20	45	10	30	15
	5							

6

&gt;

&lt;

=

$2 \times 5 \dots\dots 2 \times 2$

$20 : 5 \dots\dots 20 : 2$

$5 + 7 \dots\dots 5 \times 7$

$5 \times 4 \dots\dots 4 \times 5$

$2 \times 8 \dots\dots 8 + 8$

$35 : 5 \dots\dots 35 - 5$

7 Số?

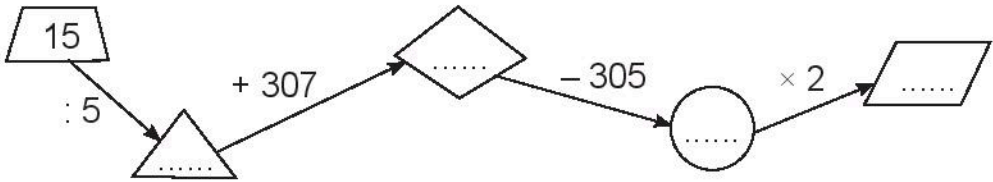

8

Cô Tư mua **10** hộp bánh, mỗi hộp có **2** cái bánh. Hỏi cô Tư đã mua bao nhiêu cái bánh?



Có mặt tất

1 hộp: 2 cái bánh

10 hộp: ... cái bánh?

Đáp giải

9

Mai xếp đều **30** cây bút màu vào **5** hộp. Hỏi mỗi hộp có bao nhiêu cây bút màu?

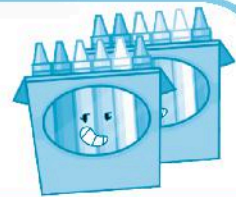

Đáp giải

## ÔN TẬP HÌNH HỌC VÀ ĐO LƯỜNG

1 Đúng ghi **đ**, sai ghi **s**.

$$1 \text{ km} = 1000 \text{ m} \quad \square$$

$$5 \text{ m} = 10 \text{ dm} \quad \square$$

$$20 \text{ m} < 22 \text{ dm} \quad \square$$

$$1 \text{ km} > 300 \text{ m} \quad \square$$

2 Tính rồi **nối** để biết khối lượng của mỗi chú cá heo (theo mẫu).

160 kg

230 kg

100 kg

390 kg

300 kg - 140 kg

1000 kg - 900 kg

500 kg - 110 kg

800 kg - 570 kg

- 3 Hội khỏe Phù Đổng toàn quốc lần thứ mười được tổ chức ở thành phố Nam Định. Các bạn học sinh đi từ thành phố Hà Giang đến thành phố Nam Định (như hình vẽ) để tham dự Hội khỏe Phù Đổng.

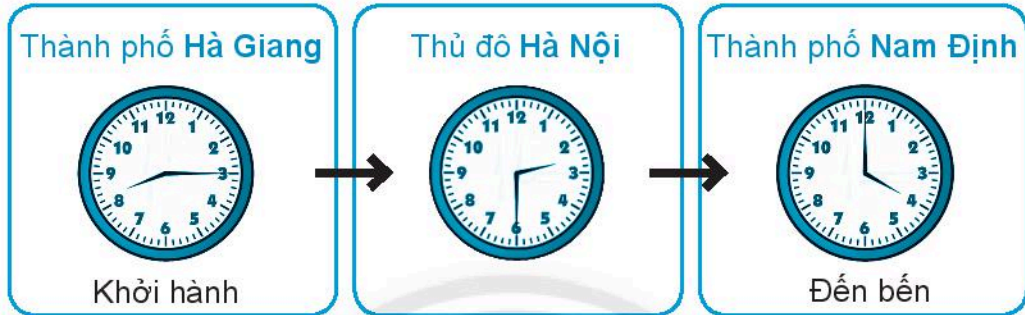

Nói đồng hồ điện tử với câu thích hợp.

Buổi sáng, các bạn khởi hành lúc:



Quá trưa, các bạn đến Hà Nội lúc:



Buổi chiều, các bạn đến Nam Định lúc:



- 4 Khoanh (theo mẫu).

<p>Khối trụ</p>				
<p>Khối cầu</p>				



## ÔN TẬP: BIỂU ĐỒ TRANH CÓ THỂ, CHẮC CHẮN, KHÔNG THỂ

1 Đây là các bạn trong đội thể dục đồng diễn, đội thể dục dụng cụ và đội cổ động của lớp em.

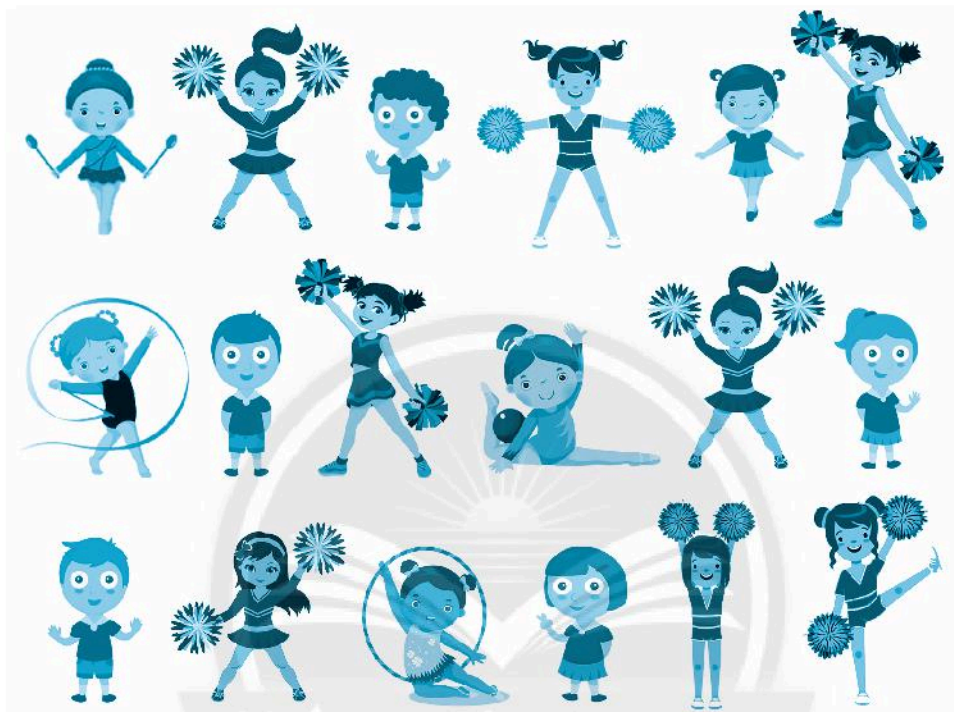

a) Đếm số bạn ở mỗi đội, đánh dấu X vào bảng (mỗi X thể hiện một bạn).

Đồng diễn	Dụng cụ	Cổ động

b) **Viết** tiếp vào chỗ chấm.

– Đội ..... có nhiều bạn tham gia nhất,  
có ..... bạn.

– Đội ..... có ít bạn tham gia nhất,  
có ..... bạn.

– Hai đội thể dục có tất cả ..... bạn.

**2** Điền vào chỗ chấm **có thể**, **chắc chắn** hay **không thể**.



Mai ..... lấy được  
1 khối trụ.



Mai ..... lấy được  
1 khối trụ.



Mai ..... lấy được  
1 khối trụ.

# THỰC HÀNH VÀ TRẢI NGHIỆM

## GẤP THÙNG RÁC HÌNH HỘP CHỮ NHẬT

Dùng tờ giấy có dạng hình chữ nhật như: giấy A4, giấy thủ công, giấy báo cũ, ... gấp thành hộp (dùng để đựng bút, đồ dùng học tập hoặc rác).

Cách gấp:

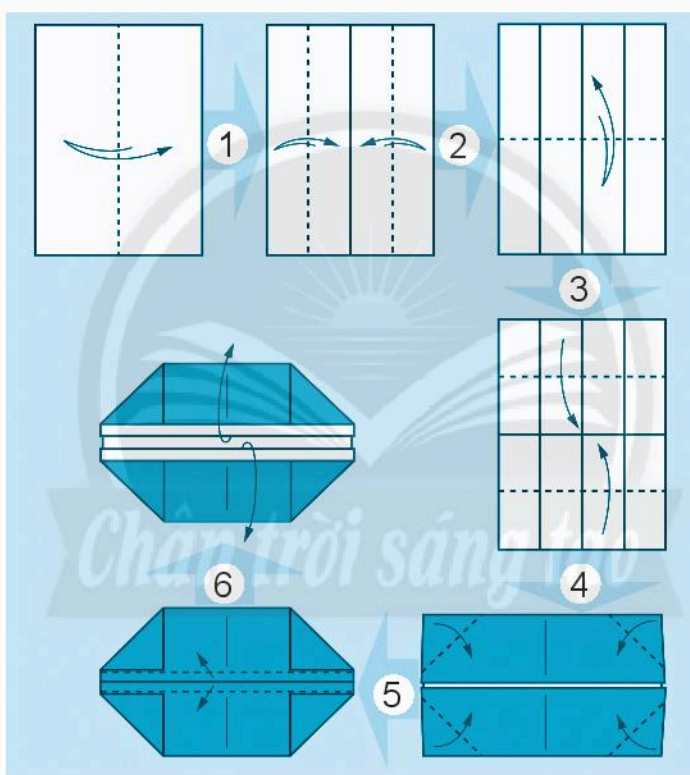

# KIỂM TRA

## 1. Viết số:

a) Số gồm 8 trăm và 8 chục được viết là:.....

b) Số gồm 5 trăm và 8 đơn vị được viết là:.....

## 2. Viết số thành tổng các trăm, chục, đơn vị.

a)  $603 =$  .....

b)  $750 =$  .....

## 3. Viết các số 776; 205; 250; 767 theo thứ tự từ bé đến lớn.

.....

## 4. Khoanh vào chữ cái đặt trước ý trả lời đúng.

a) Cái bảng lớp em có chiều dài 3 ... .

Tên đơn vị thích hợp để điền vào chỗ chấm là:

A. dm      B. m      C. km

b) Một hình tam giác có kích thước mỗi đoạn thẳng đều bằng nhau và bằng 5 cm. Vậy tổng độ dài các đoạn thẳng là:

A. 15 dm

B. 15

C. 15 cm

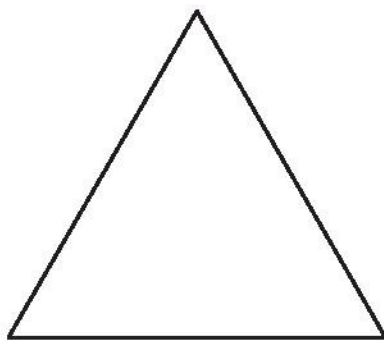



HUÂN CHƯƠNG HỒ CHÍ MINH



## BỘ VỞ BÀI TẬP LỚP 2 – CHÂN TRỜI SÁNG TẠO

1. Vở bài tập  
TIẾNG VIỆT 2 – TẬP MỘT
2. Vở bài tập  
TIẾNG VIỆT 2 – TẬP HAI
3. TẬP VIẾT 2 – TẬP MỘT
4. TẬP VIẾT 2 – TẬP HAI
5. Vở bài tập  
TOÁN 2 – TẬP MỘT
6. Vở bài tập  
TOÁN 2 – TẬP HAI
7. Vở bài tập  
TỰ NHIÊN VÀ XÃ HỘI 2
8. Vở bài tập  
ĐẠO ĐỨC 2
9. Vở bài tập  
ÂM NHẠC 2
10. Vở bài tập  
MĨ THUẬT 2
11. Vở bài tập  
HOẠT ĐỘNG TRẢI NGHIỆM 2

### Các đơn vị đầu mối phát hành

- **Miền Bắc:** CTCP Đầu tư và Phát triển Giáo dục Hà Nội  
CTCP Sách và Thiết bị Giáo dục miền Bắc
  - **Miền Trung:** CTCP Đầu tư và Phát triển Giáo dục Đà Nẵng  
CTCP Sách và Thiết bị Giáo dục miền Trung
  - **Miền Nam:** CTCP Đầu tư và Phát triển Giáo dục Phương Nam  
CTCP Sách và Thiết bị Giáo dục miền Nam
  - **Cửu Long:** CTCP Sách và Thiết bị Giáo dục Cửu Long
- Sách điện tử:** <http://hanhtrangso.nxbgd.vn>

Kích hoạt để mở học liệu điện tử: Cào lớp nhủ trên tem để nhận mã số. Truy cập <http://hanhtrangso.nxbgd.vn> và nhập mã số tại biểu tượng chìa khoá.



ISBN 978-604-0-25585-3



9 786040 255853

Giá: 18.000 đ